



# IL LIBRO DELL' ACQUA

DAL 1978 ABBIAMO TRATTATO MILIONI DI METRICUBI D'ACQUA

**MADE IN ITALY**

Listino illustrato • Novembre 2022

LINEA TRATTAMENTO ACQUE

LINEA PRODOTTI CHIMICI



# **IL LIBRO DELL'ACQUA**

Listino illustrato Novembre 2022

01	02	03	04	05	06	07
<b>Filtri</b>	<b>Dosatori</b>	<b>Pompe dosatrici Antilegionella Debatterizzatori uv</b>	<b>Addolcitori</b>	<b>Anticalcare a cristallizzazione (NAC) Magnetici ed elettrofisici</b>	<b>Microfiltrazioni Osmosi - gasatori Refrigeratori</b>	<b>Defangatori e Neutralizzatori condensa</b>
<b>NANO</b> Pag. 5.	<b>SMART / EVO</b> Pag. 29.	<b>EURO VMF - KMS/A</b> Pag. 45.	<b>MINI/V4</b> Pag. 53.	<b>SP3</b> Pag. 65.	<b>CARTUCCE MICROFILTRAZIONE</b> Pag. 71.	<b>GTS</b> Pag. 87.
<b>NANO BRASS S</b> Pag. 6.	<b>CLICK</b> Pag. 30.	<b>CONTATORI - SERBATOI</b> Pag. 46.	<b>EKOSOFT</b> Pag. 54.	<b>EUROIMPULSE</b> Pag. 66.	<b>RIVER</b> Pag. 72.	<b>HIPPO</b> Pag. 88.
<b>HF RUOTABILE</b> Pag. 7.	<b>DX - DT</b> Pag. 31.	<b>EURO/LEG/SANIT</b> Pag. 47.	<b>AF/DIGIT/V</b> Pag. 55.	<b>ECOMAG</b> Pag. 67.	<b>RIVER ARGENTO PRO</b> Pag. 73.	<b>HIPPO STOP</b> Pag. 89.
<b>ECOFILTRO BIOS</b> Pag. 8.	<b>SLIM</b> Pag. 32.	<b>EURO/LEG/HOT</b> Pag. 47.	<b>VELVET</b> Pag. 56.	<b>EURO BRASS</b> Pag. 67.	<b>RIVER ARGENTO 3 VIE</b> Pag. 74.	<b>HIPPO STOP OTTONE</b> Pag. 90.
<b>RTOS BIOS</b> Pag. 9.	<b>D/BLU/R</b> Pag. 33.	<b>EURO/LEG/PAN BIOX</b> Pag. 48.	<b>AF/7000</b> Pag. 57.	<b>EUROJOLLY</b> Pag. 68.	<b>RIVER ARGENTO 3 VIE FLESSIBILE</b> Pag. 75.	<b>SIMPLY</b> Pag. 91.
<b>LINDO BIOS</b> Pag. 10.	<b>D/BLU/D</b> Pag. 34.	<b>EURO/LOTUS AIR</b> Pag. 48.	<b>DA/CG E DA/I</b> Pag. 58.	<b>EURO/T</b> Pag. 68.	<b>OSMO KIT/UV R050</b> Pag. 76.	<b>EVO</b> Pag. 92.
<b>LINDO FLANGIATO</b> Pag. 11.	<b>D/BLU/S</b> Pag. 35.	<b>EURO/TOR/WTC</b> Pag. 49.	<b>DA/CG/V E DA/IV</b> Pag. 59.		<b>MB2/DIGITALE</b> Pag. 77.	<b>NANO HOT MAG</b> Pag. 93.
<b>GIGANT</b> Pag. 12.	<b>D/BLU/R OTTONE</b> Pag. 35.	<b>EURO/WPHRHD</b> Pag. 49.	<b>RINOVADEPUR</b> Pag. 60.		<b>RUBINETTI DA ABBINARE</b> Pag. 78.	<b>T3 E T4 BY-PASS</b> Pag. 94.
<b>FC/RI VASO INOX</b> Pag. 13.	<b>SOLO</b> Pag. 36.	<b>EUROS AL</b> Pag. 50.	<b>TEST KIT DUREZZA</b> Pag. 60.		<b>EURO/RO</b> Pag. 80.	<b>RS RUOTABILE</b> Pag. 95.
<b>CYCLON</b> Pag. 14.	<b>CONDSIL</b> Pag. 37.	<b>EUROS LCD</b> Pag. 51.	<b>ACCESSORI</b> Pag. 60.		<b>SPRING/RIVER</b> Pag. 81.	<b>HX RUOTABILE</b> Pag. 96.
<b>FILTRI IN PLASTICA</b> Da Pag. 15.	<b>COND</b> Pag. 38.		<b>ADDOLCITORI MOBILI</b> Pag. 61.		<b>PURA TOP</b> Pag. 82.	<b>THERMOMIX MAG</b> Pag. 97.
<b>GOODRAIN</b> Pag. 18.	<b>DOSELLA</b> Pag. 38.		<b>KIT E CARTUCCE</b> Pag. 61.		<b>PURA UNDER</b> Pag. 83.	<b>D/BIG/MAG MULTICARTUCCIA</b> Pag. 98.
<b>CARTUCCE</b> Da Pag. 19.	<b>SERIE HD RUOTABILE</b> Pag. 39.		<b>DIMENSIONA IL TUO ADDOLCITORE</b> Pag. 62.		<b>NIAGARA</b> Pag. 84.	<b>THERMOMIX CHIAR</b> Pag. 99.
<b>VASI RICAMBIO</b> Pag. 22.	<b>SERIE D</b> Pag. 40.		<b>CARTUCCIA CARICO IMPIANTI</b> Pag. 63.		<b>EUROSMO FRESH</b> Pag. 85.	<b>HAIR RUOTABILE</b> Pag. 100.
<b>CARTUCCE RICAMBIO</b> Pag. 23.	<b>BIOPHOS JUNIOR</b> Pag. 41.					<b>MININEUTRO</b> Pag. 101.
<b>CHIAR - DEF PIRO</b> Pag. 24.	<b>YDRONET DOS</b> Pag. 41.					<b>NEUTRAL COMPACT E 10"</b> Pag. 102.
<b>DECLOR - DEARS</b> Pag. 25.	<b>BARATTOLO E BUSTINE</b> Pag. 42.					<b>NEUTRAL BOX</b> Pag. 103.
<b>MATERIALI FILTRANTI</b> Pag. 26.	<b>POLIFOSRAPID</b> Pag. 42.					
	<b>RICARICHE</b> Pag. 43.					

**INDIRIZZI E-MAIL:**

**GENERALE:**

info@euroacque.it

**UFFICIO PREVENTIVI:**

preventivi@addolcitori.it

**UFFICIO ORDINI:**

ordinieuroacque@addolcitori.it

**UFFICIO ASSISTENZA:**

assistenza@addolcitori.it

**UFFICIO SPEDIZIONI:**

spedizioni@addolcitori.it

**UFFICIO RESI:**

resi@addolcitori.it

**UFFICIO COMMERCIALE:**

euroacquesrl@addolcitori.it

**UFFICIO AMMINISTRAZIONE:**

credit@euroacque.it

**UFFICIO EXPORT:**

export@addolcitori.it

08

09

10

11

12

13

**Kit Salvacaldaia**

**KIT NO SCARICO ¾"**  
Pag. 105.

**KIT NO SCARICO MAXI 1"**  
Pag. 105.

**KIT DUO**  
Pag. 106.

**KIT SLIM**  
Pag. 107.

**KIT TITANIUM**  
Pag. 108.

**KIT SMART**  
Pag. 109.

**KIT SALVACALDAIA**  
Da pag. 110

**Condizionanti  
impianti termici**

**XS/HP**  
Pag. 115.

**XS2**  
Pag. 116.

**XS TOTAL BIO**  
Pag. 116.

**XS FANGHI**  
Pag. 117.

**EUROSPEED**  
Pag. 117.

**XS DUPLEX**  
Pag. 118.

**XS DEC BIO**  
Pag. 118.

**XS BIOX**  
Pag. 119.

**EUROSTOP**  
Pag. 119.

**ARTICA**  
Pag. 120.

**ARTICA - 20**  
Pag. 120.

**ARTICA PUMP**  
Pag. 121.

**EUROSPEED SOLAR**  
Pag. 121.

**DENSIMETRO**  
Pag. 122.

**RIFRATTOMETRO**  
Pag. 122.

**Condizionanti  
per impianti idrici**

**ANTICORROSIVI  
ANTINCROSTANTI**  
Pag. 125.

**PRODOTTI CHIMICI**  
Pag. 126.

**TRATTAMENTO  
RETE A VAPORE**  
Pag. 127.

**SANITIZZANTI LIQUIDI E  
DISINFETTANTI**  
Pag. 129.

**Disincrostanti**

**DISINCROSTANTI LIQUIDI**  
Pag. 131.

**DISINCROSTANTE  
NON CORROSIVO**  
Pag. 132.

**DISINCROSTANTI LIQUIDI**  
Pag. 133.

**DISINCROSTANTE/PULENTE  
CAMERA COMBUSTIONE**  
Pag. 134.

**PULENTE LATO FUMI**  
Pag. 134.

**DISINCROSTANTI  
IN POLVERE**  
Pag. 135.

**Attrezzature e  
test kit analisi**

**POMPE DISINCROSTANTI**  
Pag. 137.

**POMPA LAVAGGIO IMPIANTI  
E DISINCROSTAZIONE**  
Pag. 138.

**POMPA LAVAGGIO FILTRO**  
Pag. 139

**MINI POMPA DI  
CARICAMENTO E PULIZIA**  
Pag. 140.

**POMPA DI CARICAMENTO  
E PULIZIA**  
Pag. 140.

**TEST KIT DIGITALI PORTATILI**  
Pag. 140.

**TEST KIT ANALISI**  
Pag. 141.

**SERVIZIO ANALISI H2O**  
Pag. 141.

**Ausiliari  
manutenzione**

**SGRASSANTE UNIVERSALE  
PROFESSIONALE**  
Pag. 143.

**DISINCROSTANTE  
PROFESSIONALE**  
Pag. 143.

**DISOTTURANTI  
PER SCARICHI**  
Pag. 144.

**DISINCROSTANTE PER  
CASSETTE WC**  
Pag. 144.

**STUREX GEL**  
Pag. 145.

**IGIENIZZANTI E DETERGENTI  
PER SPLIT, FANCOIL E  
SUPERFICI**  
Pag. 146.

**IGIENIZZANTI IN BOMBOLETTA**  
Pag. 147.

**CERCA FUGHE GAS**  
Pag. 148.

**SIGILLANTE**  
Pag. 148.

**ESPOSITORI**  
Pag. 149.

# Filtri

# 01



## **NANO**

Pag. 5. Filtro dissabbiatore pulente

## **NANO BRASS S**

Pag. 6. Filtro dissabbiatore pulente ottone

## **HF RUOTABILE**

Pag. 7. Filtro autopulente semi-automatico

## **ECOFILTRO BIOS**

Pag. 8. Filtro autopulente

## **RTOS BIOS**

Pag. 9. Filtro autopulente a spazzole

## **LINDO BIOS**

Pag. 10. Filtro autopulente a ciclone

## **LINDO FLANGIATO**

Pag. 11. Filtro autopulente a ciclone

## **GIGANT**

Pag. 12. Filtro autopulente a ciclone

## **FC/RI VASO INOX**

Pag. 13. Filtro dissabbiatore

## **CYCLON**

Pag. 14. Filtro idrociclone

## **FILTRI IN PLASTICA**

Da pag. 15.

## **GOODRAIN**

Pag. 18. Trattamento acque piovane

## **CARTUCCE**

Da pag. 19

## **VASI RICAMBIO**

Pag. 22.

## **CARTUCCE RICAMBIO**

Pag. 23.

## **CHIAR - DEF PIRO**

Pag. 24. Filtri

## **DECLOR - DEARS**

Pag. 25. Filtri

## **MATERIALI FILTRANTI**

Pag. 26. Per impianti di trattamento acque

## **TRATTAMENTO BATTERIOSTATICO "BIOS"**

Lo speciale trattamento Nano Silver San "Bios" al Nano-argento garantisce una buona inibizione batterica nel rispetto dell'ambiente e dell'utilizzatore. Il trattamento è presente su alcuni elementi dei mod. Ecofiltro, Rotos, Lindo, Lindo/Magneto e dosatori.

# NANO

## Filtro dissabbiatore pulente



Filtro dissabbiatore pulente con testa e ghiera in ottone. Cartuccia inox. pulente in quanto dotato di rubinetto di scarico che permette di espellere la sabbia senza smontare il filtro.

Ovunque sia necessario avere acqua priva di solidi di piccolissime dimensioni e, in particolare, di sabbia e ove vi siano problemi di spazio consente una facile installazione. L'acqua greggia entra nel filtro e quindi, convogliata nella cartuccia, esce filtrata.

I filtri serie Nanofiltro sono dotati di cartuccia standard 100 micron ideale per proteggere i circuiti sanitari e vaso trasparente con scarico (incluso).

Modello 3/4-1" a doppio filetto.

CODICE	MODELLO	MATERIALE			PORTATA ( $\Delta P=0,2\text{BAR}$ ) Lt/minuto	PN BAR	ATTACCHI	DIMENSIONI in mm		CAPACITÀ FILTRANTE STANDARD MICRON	TEMP. ACQUA MAX °C	PREZZO IN EURO €	PEZZI x conf.
		TESTA	VASO	CARTUCCIA				A	B				
NANOF12	NANOFILTRO/A 1/2"	Ottone	PMMA	Inox	20	16	1/2"F	76	185	100	65	82,00	24
NANOF34	NANOFILTRO/A 3/4"-1"	Ottone	PMMA	Inox	25/30	16	3/4"F-1"M	84	190	100	65	85,00	24

DOPPIO FILETTO  
3/4"F E 1"M



INSERTO IN OTTONE

### RICAMBI:

Pag. 22-23

### CH000002:

chiave in metallo € 7,00

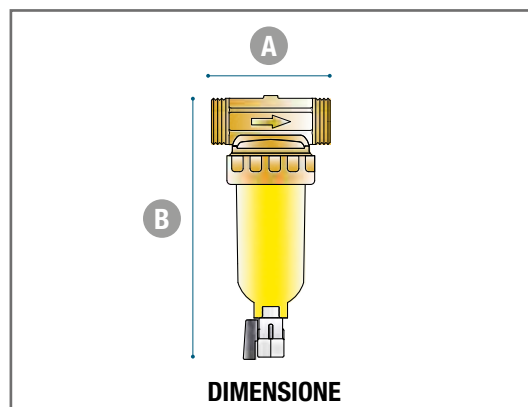
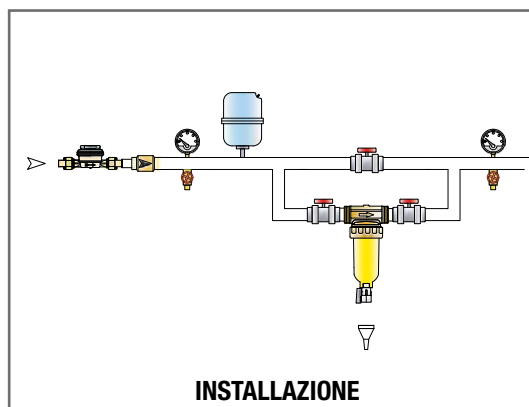

# NANO BRASS S

Filtro dissabbiatore pulente Ottone



Filtro dissabbiatore pulente con testa, ghiera e vaso in Ottone. Cartuccia Inox. Pulente in quanto dotato di rubinetto di scarico che permette di espellere la sabbia senza smontaggio.

Idoneo anche per l'utilizzo con acqua calda (90°C).

Ovunque sia necessario avere acqua priva di sostanze solide di piccolissime dimensioni e, in particolare, di sabbia e dove vi siano problemi di spazio per una facile installazione. L'acqua greggia entra nel filtro e quindi, convogliata nella cartuccia, esce filtrata. Il vaso in Ottone consente l'utilizzo con acqua calda e per applicazioni speciali (es: pressione alta, filtrazione olii).

Modello 3/4"-1" a doppio filetto.

CODICE	MODELLO	MATERIALE			PORTATA (ΔP=0,2BAR) Lt/minuto	PN BAR	ATTACCHI	DIMENSIONI in mm		CAPACITÀ FILTRANTE MICRON	TEMP. ACQUA MAX °C	PREZZO IN EURO €	PEZZI x conf.
		TESTA	VASO	CARTUCCIA				A	B				
NANOBBS12	NANOBRASS/S 1/2"	Ottone	Ottone	Inox	20	25	1/2"F	76	185	100	90	93,00	12
NANOBBS34	NANOBRASS/S 3/4"-1"	Ottone	Ottone	Inox	25/30	25	3/4"F-1"M	84	190	100	90	95,00	12

DOPPIO FILETTO  
3/4" F E 1" M



**RICAMBI:**  
Pag. 22-23

**CH000002:**  
chiave in metallo € 7,00

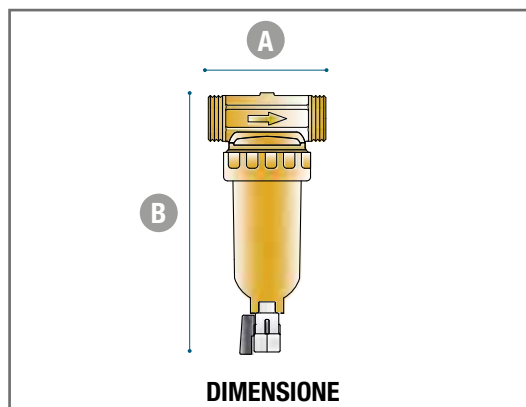
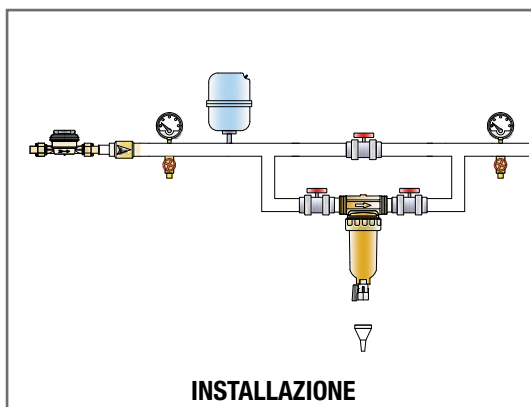



# HF RUOTABILE

Filtro autopulente semi-automatico



Testa ruotabile di 360°, attacchi bocchettonati in ottone con valvola di non ritorno incorporata, corpo in materiale plastico rinforzato con fibra in vetro, cartuccia in acciaio inox con sistema ciclonico in servizio, sistema di **lavaggio in controcorrente** semiautomatico e datario manutenzioni.

**Installabile sia in linea che in verticale.**

L'effetto ciclone spinge lo sporco sul fondo del vaso facilitando così l'accumulo del filtrato e mantenendo più pulita la cartuccia. Per la pulizia dell'elemento filtrante è sufficiente aprire lo scarico che attiva il sistema di lavaggio in controcorrente.

CODICE	MODELLO	MATERIALE			PORTATA ( $\Delta P=0,2\text{BAR}$ ) Lt/minuto	PN BAR	ATTACCHI	DIMENSIONI in mm		CAPACITÀ FILTRANTE MICRON	TEMP. ACQUA MAX °C	PREZZO IN EURO €	PEZZI x conf.
		TESTA	VASO	CARTUCCIA				A	B				
HF000034	HF 3/4"	PPGF30	PMMA	Inox	40	12	3/4" M	195	335	60	65	175,00	6
HF000001	HF 1"	PPGF30	PMMA	Inox	58	12	1" M	187	335	60	65	180,00	6
HF000014	HF 1 1/4"	PPGF30	PMMA	Inox	70	12	1 1/4" M	210	335	60	65	186,00	6

## ACCESSORI

CODICE	DESCRIZIONE	PREZZO IN EURO
TIMERWA1	timer wash, automatismo con programma variabile compresa elettrovalvola.	420,00

ATTACCHI RUOTABILI  
+ VALVOLA DI NON  
RITORNO



DATARIO  
MANUTENZIONI

CARTUCCIA INOX EFFETTO  
CICLONE + LAVAGGIO  
CONTROCORRENTE

RICAMBI:  
Pag. 22-23

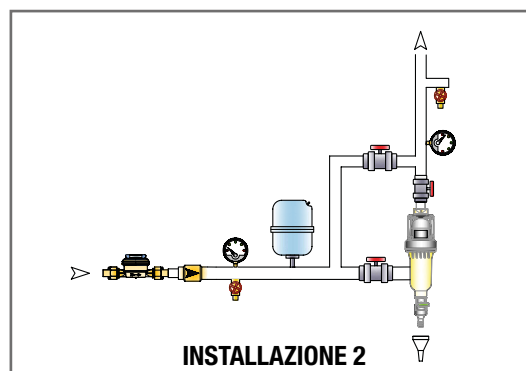
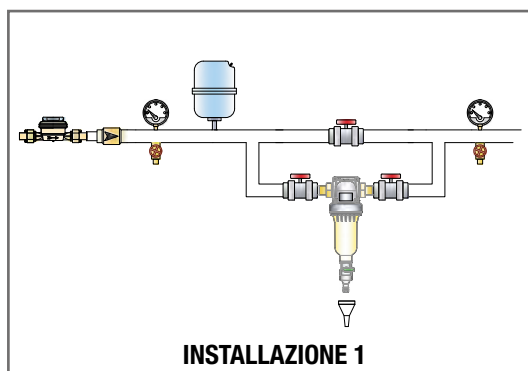

# ECOFILTRO BIOS

Filtro autopulente



Filtro dissabbiatore autopulente con testa e ghiera in Ottone, cartuccia in Acciaio inox e scarico autopulente manuale.

L'acqua entra nel filtro e quindi, convogliata nella cartuccia, esce filtrata.

Sono dotati di rubinetto di scarico che permette di espellere la sabbia senza smontaggio.

Cartuccia batteriostatica con nano argento.

CODICE	MODELLO	MATERIALE			PORTATA ( $\Delta P=0,2\text{BAR}$ )		PN	ATTACCHI	DIMENSIONI in mm		CAPACITÀ FILTRANTE MICRON	TEMP. ACQUA MAX °C	PREZZO IN EURO €	PEZZI x conf.
		TESTA	VASO	CARTUCCIA	Lt/minuto	BAR			A	B				
EC00000A	ECO FILTRO 3/4"	Ottone	Termopl.	Inox	32	16	3/4"F	90	245	100	65	146,00	3	
EC00000B	ECO FILTRO 1"	Ottone	Termopl.	Inox	52	16	1"F	90	245	100	65	147,00	3	

**RICAMBI:**  
Pag. 22-23

**CH000001:**  
chiave in metallo € 12,00

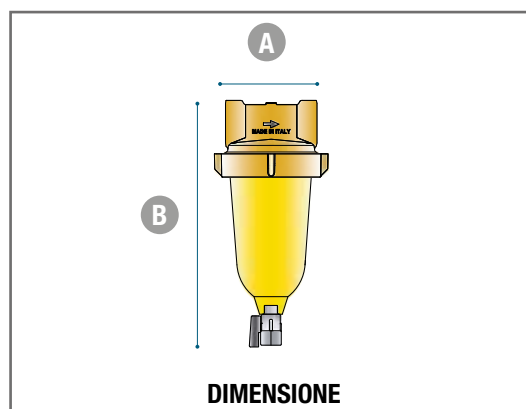
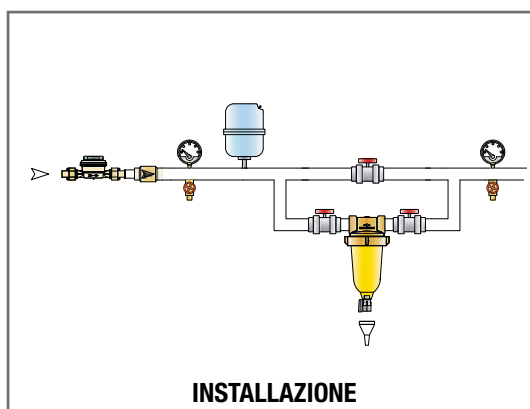

# RTOS BIOS

Filtro autopulente a spazzole



Filtri dissabbiatori autopulenti con testa e ghiera in ottone, cartuccia in acciaio inox, dotati di spazzole e scarico.

L'acqua entra nel filtro e quindi, convogliata nella cartuccia, esce filtrata.

**PULIZIA:** con il by pass acqua aperto (in esercizio) aprire lo scarico e girare la manopola autopulente per almeno due giri completi. Grazie alla particolare conformazione della spazzola e della cartuccia in acciaio inox la combinazione spazzolatura+scarico permette un'efficace pulizia dell'elemento filtrante **senza rendere necessario lo smontaggio del filtro.**

La pulizia si effettua semplicemente aprendo lo scarico e ruotando la manopola posta sulla testa dei filtri.

Cartuccia batteriostatica con nano argento.

CODICE	MODELLO	MATERIALE			PORTATA ( $\Delta P=0,2\text{BAR}$ ) Lt/minuto	PN BAR	ATTACCHI	DIMENSIONI in mm		CAPACITÀ FILTRANTE MICRON	TEMP. ACQUA MAX °C	PREZZO IN EURO €	PEZZI x conf.
		TESTA	VASO	CARTUCCIA				A	B				
ROT0000A	RTOS ¾"	Ottone	Termopl.	inox	32	16	¾"F	90	255	100	65	178,00	3
ROT0000B	RTOS 1"	Ottone	Termopl.	inox	52	16	1"F	90	255	100	65	179,00	3

MANOPOLA  
AUTOPULENTE



SPAZZOLE INTERNE  
ALLA CARTUCCIA

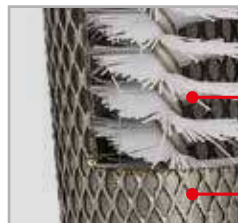

CARTUCCIA IN  
ACCIAIO INOX

**RICAMBI:**  
Pag. 22-23

**CH000001:**  
chiave in metallo € 12,00

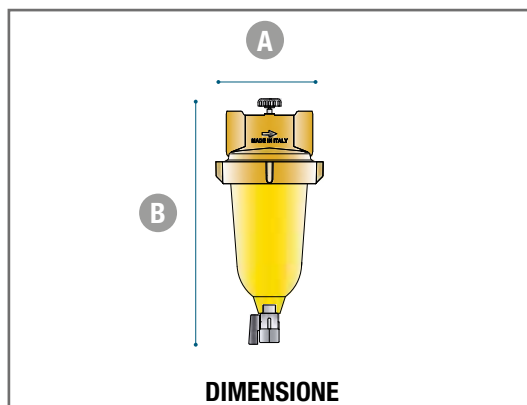
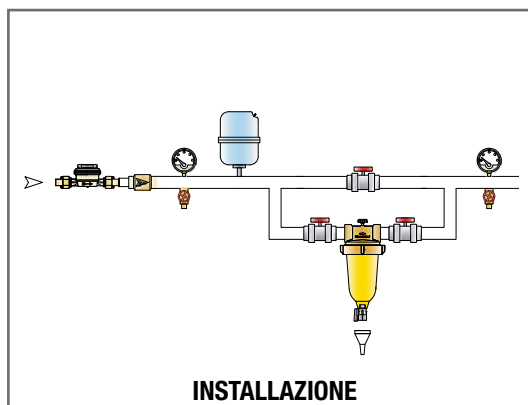

# LINDO BIOS

Filtro autopulente a ciclone



Filtri autopulenti brevettati con testa e ghiera in Ottone e cartuccia Inox. Funzionamento a turbina con flusso elicoidale sia in servizio che in scarico. L'acqua greggia entra nel filtro e quindi, convogliata nella zona filtrante, esce pulita grazie al sistema autopulente a ciclone. Ideale dove sia necessario avere acqua priva di sostanze solide di piccolissime dimensioni e, in particolare, di sabbia. Il rubinetto di scarico, fornito di serie, permette di espellere la sabbia senza smontaggio.

Le versioni da 1"1/2 e 2" sono dotate di manometro controllo pressione.

Cartuccia batteriostatica con nano argento.

CODICE	MODELLO	MATERIALE			PORTATA ( $\Delta P=0,2\text{BAR}$ )	PN	ATTACCHI	DIMENSIONI in mm		CAPACITÀ FILTRANTE	TEMP. ACQUA MAX	PREZZO IN EURO
		TESTA	VASO	CARTUCCIA				A	B			
LINDO00A	LINDO/A	Ottone	Termopl.	Inox	55	16	3/4" F	132	272	100	65	203,00
LINDO00B	LINDO/B	Ottone	Termopl.	Inox	90	16	1" F	132	320	100	65	220,00
LINDONUC	LINDO/CN	Ottone	Termopl.	Inox	130	16	1 1/4" F	132	350	100	65	308,00
LINDONUD	LINDO/DN	Ottone	Termopl.	Inox	150	16	1 1/2" F	132	350	100	65	351,00
LINDONUE	LINDO/EN	Ottone	Termopl.	Inox	290	16	2" F	132	360	100	65	376,00

## ACCESSORI

CODICE	DESCRIZIONE	PREZZO IN EURO
TIMERWA1	Automatismo con programma variabile compresa elettrovalvola. Specificare in ordine filtro abbinato. (per Filtro LINDO)	420,00

### RICAMBI:

Pag. 22-23

### CH000001:

chiave in metallo € 12,00

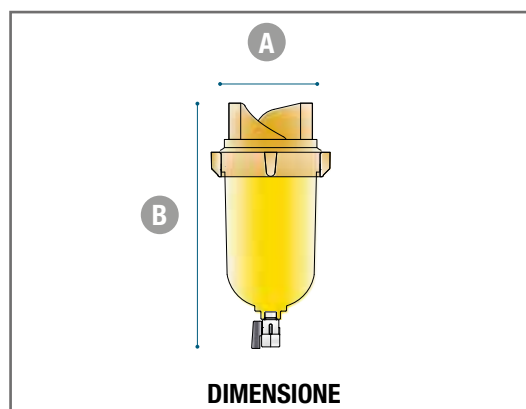
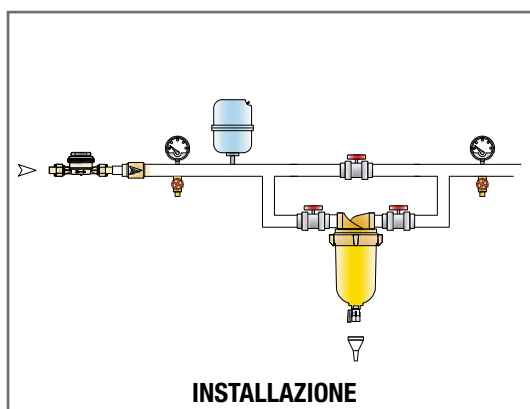

# LINDO FLANGIATO

Filtro autopulente a ciclone



Filtri autopulenti flangiati brevettati con testa e ghiera in Ottone e cartuccia Inox. Funzionamento a turbina con flusso elicoidale sia in servizio che in scarico. L'acqua greggia entra nel filtro e quindi, convogliata nella zona filtrante, esce pulita grazie al sistema autopulente a ciclone. Ideale dove sia necessario avere acqua priva di sostanze solide di piccolissime dimensioni e, in particolare, di sabbia. Il rubinetto di scarico, fornito di serie, permette di espellere la sabbia senza smontaggio.

Dotato di manometri controllo pressione.

CODICE	MODELLO	MATERIALE			PORTATA ( $\Delta P=0,4\text{BAR}$ ) m <sup>3</sup> /h	PN BAR	ATTACCHI	DIMENSIONI in mm		CAPACITÀ FILTRANTE MICRON	TEMP. ACQUA MAX °C	PREZZO IN EURO €
		TESTA	VASO	CARTUCCIA				A	B			
LINDONUF	LINDO DN65	Ottone	Termopl.	Inox	27	16	DN65	240	750	100	65	1.465,00
LINDONUG	LINDO DN80	Ottone	Termopl.	Inox	40	16	DN80	240	750	100	65	1.570,00

## ACCESSORI

CODICE	DESCRIZIONE	PREZZO IN EURO	PEZZI
TIMERWAS2	Automatismo con programma variabile per scarico filtri.	480,00	1
TIMERWADP	Automatismo a timer + differenziale di pressione per scarico filtri.	680,00	1

### RICAMBI:

Pag. 22-23

### CH000001:

chiave in metallo € 12,00

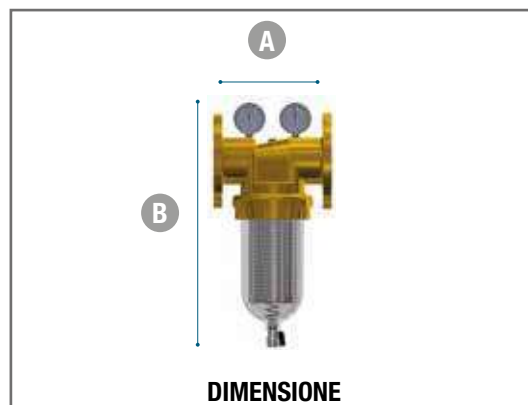
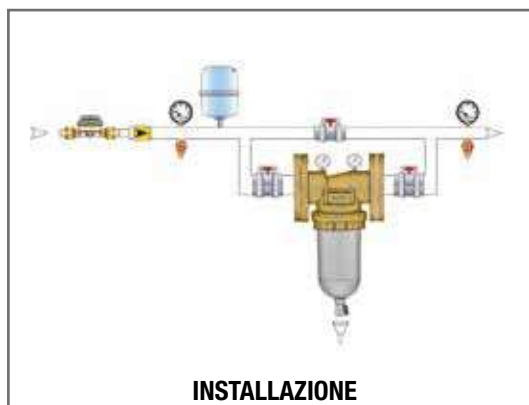

# GIGANT

Filtro autopulente a ciclone



Filtri dissabbiatori autopulenti a ciclone brevettati. Grazie all'effetto super elica il numero di pulizie si riduce in modo consistente: ciò si ottiene mediante l'elica brevettata collocata alla base della cartuccia che crea un effetto elicoidale che allontana le particelle in sospensione dall'elemento filtrante. Dotato di collare di chiusura A Clamp in acciaio inox, (AISI 316) e cartuccia di grandi dimensioni in Acciaio Inox, corpo filtro in poliammide rinforzata e scarico. Manometri di controllo differenziale pressione e valvola di scarico 3/4" inclusi.

CODICE	MODELLO	MATERIALE			PORTATA ( $\Delta P=0,2$ BAR)	PN	ATTACCHI	DIMENSIONI in mm		CAPACITÀ FILTRANTE STANDARD	TEMP. ACQUA MAX	PREZZO IN EURO
		TESTA	VASO	CARTUCCIA				m³/h	BAR			
GIGANT02	GIGANT 2"	PA	PA	Inox	30	10	2" M	305	680	100	45	687,00
GIGANT65	GIGANTDN65	PA	PA	Inox	30	10	DN 65	380	680	100	45	881,00
GIGANT03	GIGANT 3"	PA	PA	Inox	50	10	3" M	340	820	100	45	1.017,00

Kit bocchettoni PVC x GIGANT 2" (cod. BOCCH02) € 78,00

Kit flange PVC x GIGANT DN50 (cod. FLAND50) € 70,00

Kit bocchettoni PVC x GIGANT 3" (cod. BOCCH03) € 154,00

Kit flange PVC x GIGANT DN80 (cod. FLAND80) € 117,00

## ACCESSORI

CODICE	DESCRIZIONE	PREZZO IN EURO	PEZZI
TIMERWAS2	Automatismo con programma variabile per scarico filtri.	480,00	1
TIMERWADP	Automatismo a timer + differenziale di pressione per scarico filtri.	680,00	1

**RICAMBI:**  
Pag. 23

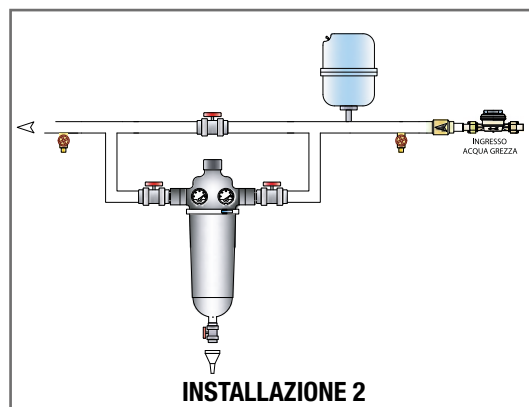
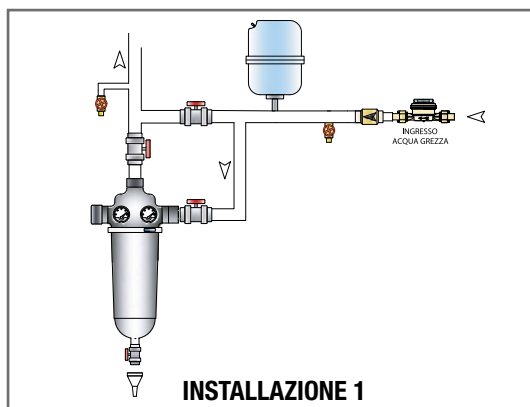

# FC/RI VASO INOX

Filtro dissabbiatore



Filtri dissabbiatori autopulenti con testa e ghiera in Ottone. Vaso in Acciaio Inox e cartuccia in Inox. Uso acqua potabile. **Adatto anche per acqua calda.** Da specificare nell'ordine. Possibile automatismo con centralina timerwash. Sono dotati di sistema di scarico. Utilizzo: ovunque sia necessario avere acqua priva di sostanze solide di piccolissime dimensioni e, in particolare, di sabbia.

Filtrazione: standard 60 micron.

CODICE	MODELLO	MATERIALE			PORTATA ( $\Delta P=0,2$ BAR)	PN	ATTACCHI	DIMENSIONI in mm		CAPACITÀ FILTRANTE STANDARD	TEMP. ACQUA MAX	PREZZO IN EURO
		TESTA	VASO	CARTUCCIA				A	B			
FCBLAXX8	FC/CL Inox	Ottone	Inox	Inox	62	16	1" F	135	365	60	90	630,00
FCBLAX10	FC/EL Inox	Ottone	Inox	Inox	235	16	2" F	150	595	60	90	960,00

## ACCESSORI

CODICE	DESCRIZIONE	PREZZO IN EURO
TIMERWA1	Automatismo con programma variabile compresa elettrovalvola.	420,00

**RICAMBI:**  
Pag. 23

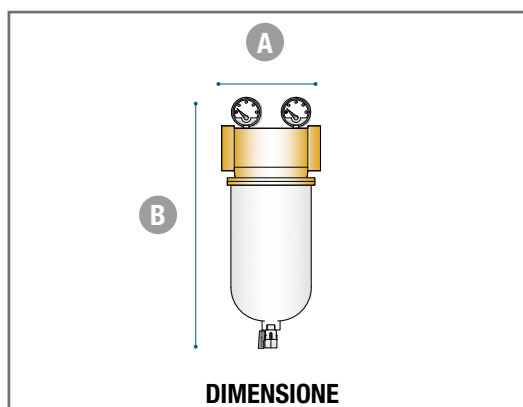
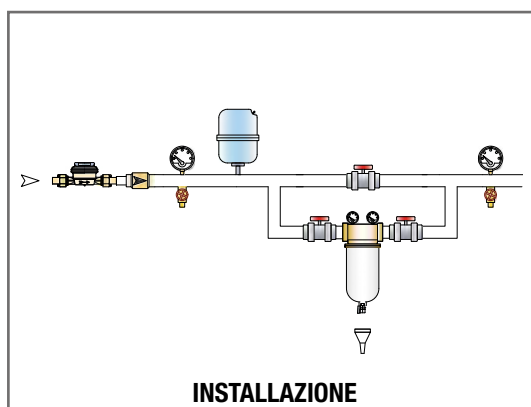

# CYCLON

## Filtri idrociclone



Filtri separatori di sabbia. Il filtro idrociclone CYCLON viene utilizzato per le acque provenienti da pozzi, fiumi e laghi, con una notevole quantità di sabbia in sospensione. L'entrata tangenziale dell'acqua genera un moto vorticoso ad andamento centrifugo che permette la separazione tra acqua e particelle pesanti per differenza di densità e peso specifico, infatti l'acqua verrà fuori dall'uscita superiore mentre la sabbia, più pesante, precipiterà al centro del vortice accumulandosi nell'apposito recipiente sottostante.

NOTA: Il range pressione min-max deve essere rispettato per l'efficienza del trattamento.

Disponibile a richiesta versione in acciaio inox (AISI 304 e AISI 316).

CODICE	ARTICOLO	MATERIALE	PORTATA MIN m³/h	PORTATA MAX m³/h	PN BAR	ATTACCHI	DIMENSIONI in mm				PESO KG	TEMP. ACQUA MAX °C	PREZZO IN EURO €
							L1	H	H1	A			
CYCL000A	CYCLON ¾"	metallo trattato	3	5	8	¾" F	200	580	690	-	9	45	620,00
CYCL0000	CYCLON 1"	metallo trattato	5	12	8	1" F	220	820	920	-	10	45	686,00
CYCL0001	CYCLON 1½"	metallo trattato	10	16	8	1½" F	230	825	940	-	11	45	743,00
<b>IDROCICLONE CON SERBATOIO</b>												€	
CYCL0002	CYCLON 2"	metallo trattato	15	25	8	2" F	350	930	1100	500	21	45	1.320,00
CYCL0003	CYCLON 3"	metallo trattato	30	50	8	3" F	410	980	1170	500	23	45	1.344,00
CYCL00F4	CYCLON DN 100	metallo trattato	50	80	8	DN100	420	1280	1520	600	36	45	2.000,00

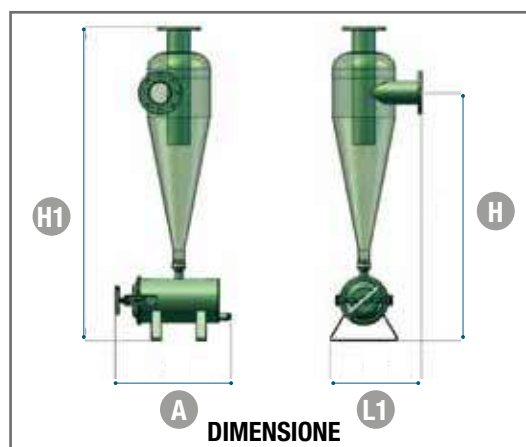
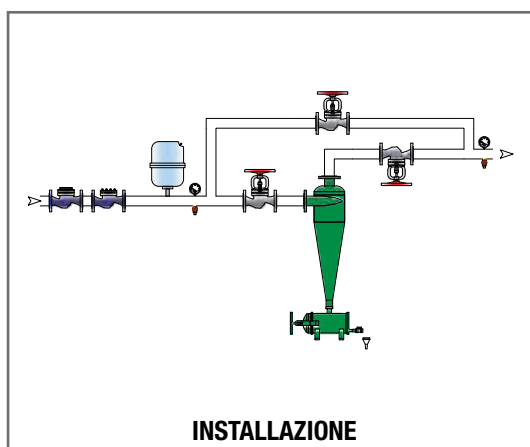



# FILTRI IN PLASTICA

Attacchi da 1/2" per cartucce 5" mini



Contenitori vuoti in plastica tipologia "mini" per vari tipi di cartucce 5". Testa e ghiera in Polipropilene rinforzato con inserti in Ottone. I contenitori non devono essere installati in luoghi soggetti a sbalzi di pressione (PN7). Temperatura di utilizzo +1°C / +45°C

CODICE	MODELLO	DESCRIZIONE	ATTACCHI	DIMENSIONI in mm		PREZZO IN EURO	PEZZI x conf.
				A	B		
CFP00725N	1002	5" STAFFABILE	1/2" F	170	124	21,00	24
CFP51000	1000	5" MINI 3 VIE	1/2" F	170	97	22,00	30

## RICAMBI: Pag. 19-21

## ACCESSORI: Pag. 17

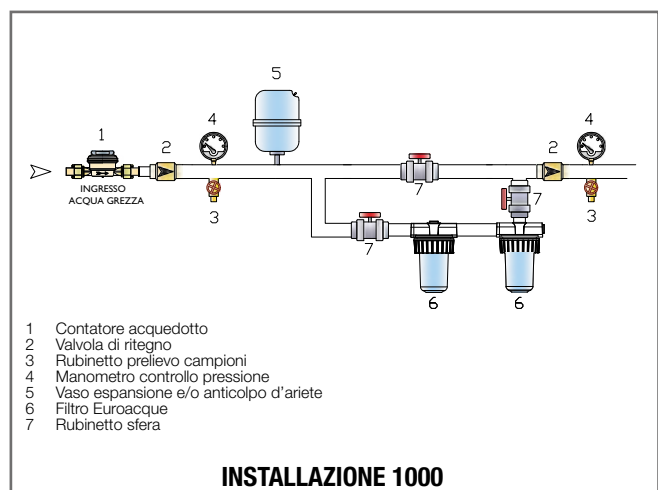
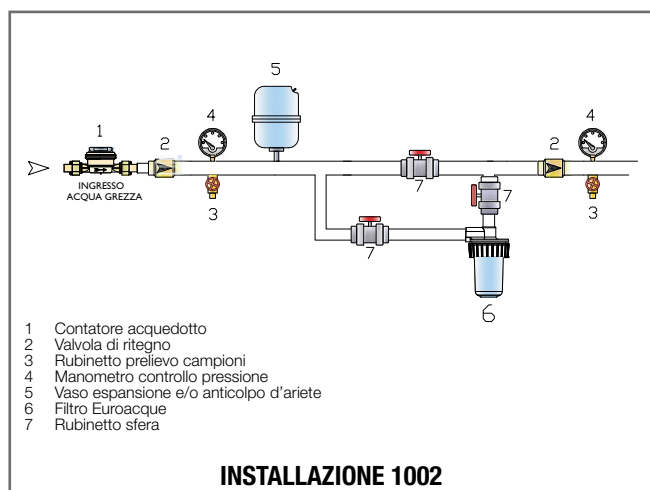

# FILTRI IN PLASTICA

Attacchi da 3/4" a 1 1/2" per cartucce 7" - 10" - 20"



Contenitori vuoti in plastica per vari tipi di cartucce - 7" - 10" - 20". Testa e ghiera in Polipropilene rinforzato con inserti in Ottone e vaso in san.

I contenitori non devono essere installati in luoghi soggetti a sbalzi di pressione (PN7). Temperatura di utilizzo +1°C / +45°C

CODICE	MODELLO	DESCRIZIONE	ATTACCHI	DIMENSIONI in mm		PREZZO IN EURO	PEZZI
				A	B		
CFP00729	1029	7" STAFFABILE	3/4"F	240	124	29,00	12
CFP00726	1033	7" STAFFABILE	1"F	240	124	29,00	12
CFP00721	1017	10" STAFFABILE	3/4"F	310	124	31,00	12
CFP00722	1018	10" STAFFABILE	1"F	310	124	31,00	12
CFP01110	2010	10" PLUS	1 1/4"F	310	130	37,00	12
CFP00821	2017	20" STAFFABILE	3/4"F	590	124	79,00	6
CFP00822	2018	20" STAFFABILE	1"F	590	124	79,00	6
CFP11202	2020	20" PLUS	1 1/4"F	590	130	88,00	6
CFP11203	2022	20" PLUS	1 1/2"F	590	130	113,00	6

**RICAMBI:**  
Pag. 19-21

**ACCESSORI:**  
Pag. 17

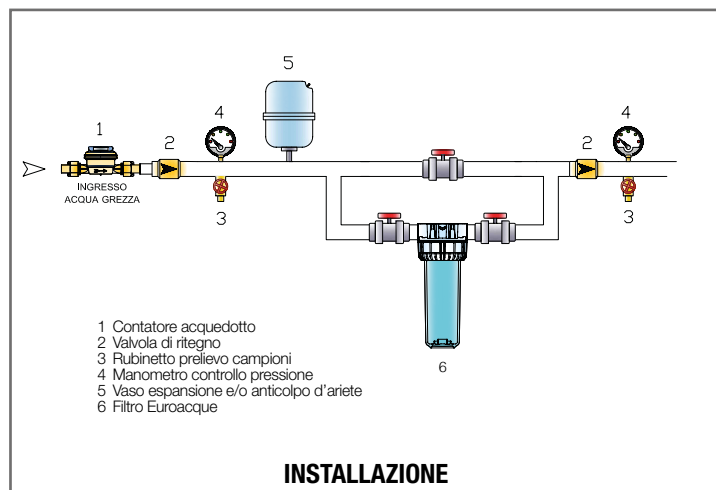

# FILTRI IN PLASTICA

## Duplex



Contenitori con staffa per n° 2 cartucce + nipplo di collegamento. Testa e ghiera in Polipropilene rinforzato con inserti in Ottone. Per cartucce 10". Chiave smontaggio inclusa.

CODICE	MODELLO	DESCRIZIONE	ATTACCHI	DIMENSIONI in mm		PREZZO IN EURO	PEZZI
				A	B	€	x conf.
<b>DX251150</b>	<b>DUPLEX 10" 3/4"</b>	10" x 2 + STAFFA + VITI	3/4"	310	250	<b>88,00</b>	6
<b>DX251151</b>	<b>DUPLEX 10" 1"</b>	10" x 2 + STAFFA + VITI	1"	310	250	<b>89,00</b>	6

## ACCESSORI per filtri in plastica, chiavi e staffe:



**CHIAVE**



**STAFFA**

CODICE	MODELLO	DESCRIZIONE	PREZZO IN EURO	PEZZI
<b>CFP00739</b>	<b>CHIAVE 1020</b>	5" MINI	<b>6,00</b>	12
<b>CFP0N737</b>	<b>CHIAVE 1021/N</b>	7 - 10"	<b>7,00</b>	12

			PREZZO IN EURO	PEZZI
<b>CFPSTAF2</b>	<b>STAFFA UNIVERSALE</b>	Per contenitori (viti incluse)	<b>6,00</b>	12

# GOODRAIN

## Trattamento acque piovane



È importante riciclare l'acqua piovana sia per spirito ecologico che per esigenze di progettazione nel rispetto delle normative. L'acqua piovana è però difficilmente utilizzabile se prelevata direttamente dai serbatoi di accumulo. Un efficace trattamento acque a 3 stadi è in grado di fornire acqua di qualità per tutti gli utilizzi domestici (escluso l'alimentare). I kit proposti svolgono vari trattamenti: **cartuccia a maglia inox** (ferma sedimenti di medie dimensioni - 90 microns), **cartuccia in polipropilene** (ferma sedimenti di piccole dimensioni - 10 microns) e **cartuccia ai carboni attivi vegetali** (ferma cattivi odori e colori che l'acqua può assumere lungo il suo percorso). Nella fornitura sono incluse 3 staffe fissaggio filtri + relative viti e cartucce.

CODICE	MODELLO	PORTATA LT/Minuto		DIMENSIONI in mm			ATTACCHI	PREZZO IN EURO
		MIN	MAX	L	H	P		€
<b>GR000001</b>	<b>GOODRAIN-10"</b>	5	25	400	360	160	1"	<b>164,00</b>

## RICAMBI PER KIT GOODRAIN 10"

CODICE	MODELLO	DESCRIZIONE	VERSIONE	PREZZO IN EURO
<b>CFPIN746</b>	<b>CART. INOX 10"</b>	Pre filtrazione 60 microns 10"	10"	<b>37,00</b>
<b>CARTPP10</b>	<b>CART. PP 10"</b>	Post filtrazione 10 microns 10"	10"	<b>4,60</b>
<b>CFP00718</b>	<b>CART. CARB. 10"</b>	Cartuccia carboni vegetali 10"	10"	<b>20,00</b>

**CFP0N737:**  
Chiave € 7,00

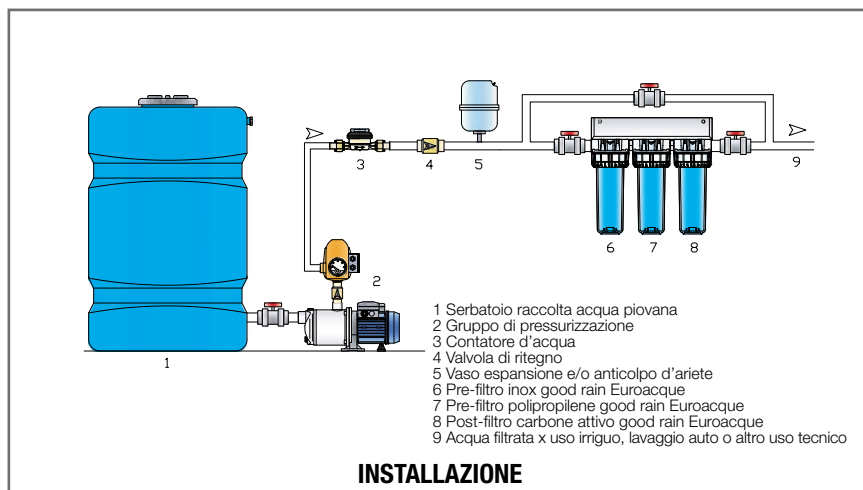

## CARTUCCE FILTRANTI

### Filo avvolto



La filo avvolto (FA) è una cartuccia monouso adatta alla filtrazione meccanica, composta da un filo di polipropilene cardato avvolto su un'anima dello stesso materiale. È prodotta di serie in 4 misure con diversi gradi di filtrazione ed è disponibile in modelli personalizzati su richiesta.

CODICE	MODELLO	LUNGHEZZA	PREZZO IN EURO	PEZZI
			€	x conf.
<b>CFP00712 - 50*</b>	<b>1057 FA</b>	5" (x 1/2")	<b>3,80</b>	36 - 140
<b>CFP00717 - 50</b>	<b>1086 FA</b>	7" (x 3/4"-1")	<b>3,90</b>	24 - 84
<b>CFP00713 - 50</b>	<b>1056 FA</b>	10" (x 3/4"-1")	<b>4,60</b>	80
<b>CFP0071B - 50</b>	<b>2056 FA</b>	20" (x 3/4"-1")	<b>10,50</b>	30

**\*VERSIONE STD 50 MICRON - PER FILTRAZIONI DIFFERENTI SPECIFICARE NELL'ORDINE ES: CFP00713-10 = 10 MICRONS (5-10-20-50 DISP.)**

## CARTUCCE FILTRANTI ANTIMICROBICHE

### Filo avvolto



La filo avvolto antimicrobica è una cartuccia monouso adatta alla filtrazione meccanica, composta da un filo di polipropilene cardato avvolto su un'anima dello stesso materiale con doppia inibizione batterica (su filo e nell'anima interna) grazie al trattamento a base di sali di argento. È prodotta di serie in 3 misure con grado di filtrazione 50 micron.

CODICE	MODELLO	LUNGHEZZA	PREZZO IN EURO	PEZZI
			€	x conf.
<b>CFPAR712</b>	<b>5" ARGENTO</b>	5" (x 1/2") MINI	<b>6,50</b>	36 - 140
<b>CFPAR713</b>	<b>10" ARGENTO</b>	10" (x 3/4"-1")	<b>7,50</b>	70
<b>CFPAR71B</b>	<b>20" ARGENTO</b>	20" (x 3/4"-1")	<b>16,40</b>	30

## CARTUCCE FILTRANTI

### Microfibra PP



La PP è una cartuccia monouso adatta alla filtrazione meccanica, composta da microfibra di Polipropilene. È disponibile in modelli personalizzati su richiesta. La struttura del setto filtrante è a densità graduata; la densità delle fibre è minore all'esterno ed aumenta progressivamente verso l'interno per aumentare la vita utile delle cartucce.

CODICE	MODELLO	LUNGHEZZA	PREZZO IN EURO	PEZZI
			€	x conf.
<b>CARTPP01</b>	<b>CART/PP/1</b>	10" (x 3/4"-1") - 1 microns	<b>4,60</b>	50
<b>CARTPP05</b>	<b>CART/PP/5</b>	10" (x 3/4"-1") - 5 microns	<b>4,60</b>	50
<b>CARTPP10</b>	<b>CART/PP/10</b>	10" (x 3/4"-1") - 10 microns	<b>4,60</b>	50
<b>CARTPP16</b>	<b>CART/PP/50</b>	10" (x 3/4"-1") - 50 microns	<b>4,60</b>	50
<b>CARTPP1P</b>	<b>CART/PP/20/1</b>	20" (x 3/4"-1") - 1 microns	<b>11,50</b>	25
<b>CARTPP2P</b>	<b>CART/PP/20/5</b>	20" (x 3/4"-1") - 5 microns	<b>11,50</b>	25
<b>CART892P</b>	<b>CART/PP/20/10</b>	20" (x 3/4"-1") - 10 microns	<b>11,50</b>	25
<b>CARTPP26</b>	<b>CART/PP/20/50</b>	20" (x 3/4"-1") - 50 microns	<b>11,50</b>	25

**ALTRE MISURE A RICHIESTA**

# CARTUCCE FILTRANTI **NEW**

## Nylon Lavabile



La nuova serie Nylon è specifica per la sola filtrazione meccanica, offrendo il vantaggio di poter essere lavata e riutilizzata svariate volte. La nuova rete esterna stampata a vortice spinge lo sporco verso il fondo mantenendo la cartuccia più pulita e più efficiente per più tempo. Filtrazione standard 60 micron.

CODICE	MODELLO	LUNGHEZZA	PREZZO IN EURO	PEZZI
			€	x conf.
<b>CFP00715</b>	<b>1200 NRL MINI</b>	5" MINI	<b>8,20</b>	36 - 256
<b>CFP00720</b>	<b>1090 NRL</b>	7"	<b>13,90</b>	24 - 126
<b>CFP00716</b>	<b>1052 NRL</b>	10"	<b>17,40</b>	24 - 84
<b>CFP0P716</b>	<b>1052 NRL PLUS</b>	10" (x 1¼" - 1½") plus	<b>19,20</b>	4
<b>CFP0072B</b>	<b>2052 NRL</b>	20" (x ¾" - 1")	<b>44,00</b>	4
<b>CFP0072D</b>	<b>2052 PLUS NRL</b>	20" (x 1¼" - 1½") plus	<b>45,00</b>	4

# CARTUCCE FILTRANTI

## Maglia inox



L'elemento filtrante di queste cartucce è costituito da una tela in fili d'Acciaio Inox che consente una filtrazione adeguata per l'asportazione dei solidi accumulati con maggiore resistenza a lavaggi più frequenti. La durata è maggiore a quella delle cartucce in plastica data la maggiore robustezza. Queste cartucce sono maggiormente riutilizzabili nel tempo. Filtrazione standard 60 micron.

CODICE	MODELLO	LUNGHEZZA	PREZZO IN EURO	PEZZI
			€	x conf.
<b>CFPIN719</b>	<b>1200 INOX/NL</b>	5"	<b>21,00</b>	24
<b>CFPIN746</b>	<b>1085 INOX/NL</b>	10"	<b>37,00</b>	24
<b>CFP00746</b>	<b>1085 INOX</b>	10"	<b>77,00</b>	12

# CARTUCCE FILTRANTI

## Carbone attivo



Il filtro CA a Carbone Attivo vegetale è specifico per il trattamento dell'acqua, elimina il sapore di cloro troppo intenso e di altre sostanze sgradevoli. Sostituire in base alle esigenze e comunque non oltre 6 mesi. Se utilizzato per uso potabile prevedere adeguato post trattamento di disinfezione.

CODICE	MODELLO	LUNGHEZZA	PREZZO IN EURO	PEZZI
			€	x conf.
<b>CFP00718</b>	<b>1300 cat</b>	10"	<b>20,00</b>	12
<b>CFP00818</b>	<b>2600 cat</b>	20"	<b>40,00</b>	4

## CARTUCCE FILTRANTI

Carbon block



Il filtro CARBON BLOCK attivo è specifico per il trattamento dell'acqua potabile abbinando l'azione dei carboni (attenua il sapore di cloro troppo intenso e di altre sostanze sgradevoli) ad una filtrazione di 5 micron. Sostituire in base alle esigenze e comunque non oltre 6 mesi. Se utilizzato per uso potabile prevedere adeguato post trattamento di disinfezione.

CODICE	MODELLO	LUNGHEZZA	PREZZO IN EURO	PEZZI
			€	x conf.
<b>CFPBK718</b>	<b>1300 BLOCK</b>	10"	<b>13,00</b>	12
<b>CFPBK818</b>	<b>2600 BLOCK</b>	20"	<b>24,90</b>	4

## CARTUCCE FILTRO D'ACQUA

Cristalli Polifosfato



Il filtro con cristalli di polifosfato è ideale per l'uso domestico perchè protegge gli elettrodomestici quali lavatrici e lavastoviglie dal calcare. Si raccomanda di sostituire il filtro quando il livello del materiale interno cala di 1/3 rispetto all'inizio.

CODICE	MODELLO	LUNGHEZZA	PREZZO IN EURO	PEZZI
			€	x conf.
<b>CFP00CRI</b>	<b>CRYSTAL10</b>	10"	<b>22,60</b>	12

## CARTUCCE FILTRO D'ACQUA

Resine Demin e cartuccia vuota



La serie DEMIN è dotata di resine demineralizzatrici a viraggio di colore. Da utilizzare unicamente per uso tecnologico. Ideale come post trattamento osmosi. Una volta che la carica filtrante esaurisce la sua carica demineralizzante le resine cambiano colore.

Cartuccia vuota da utilizzare per vari materiali filtranti in abbinamento ad esempio a contenitori/filtri in plastica da 10".

Completa di accessori (tappo, filtrino e guarnizione).

CODICE	MODELLO	LUNGHEZZA	PREZZO IN EURO	PEZZI
			€	x conf.
<b>CFPDEM10</b>	<b>1500 MIN</b>	10"	<b>28,00</b>	12
<b>CFP00750</b>	<b>1093 CAP</b>	10"	<b>13,00</b>	12

# VASI RICAMBIO



CODICE	MODELLO	VASO PER TESTA CON ATTACCHI	DIMENSIONI in mm		PREZZO IN EURO	FIGURA
			Ø	H		
WVC000T1	Vaso Condizionatore / FCRI½" (PRE 2015) senza sede OR	½"	89	148	27,00	E
WRFE0503	Vaso filtro plastica 3pz 5" mini	½"	80	111	10,00	
WRFE0501	Vaso filtro plastica 3pz 5" staffabile	½"	80	111	10,00	
WRFE0703	Vaso filtro plastica 3pz 7"	¾" - 1"	103	162	13,00	
WRFE0003	Vaso filtro plastica 3pz 10"	¾" - 1"	103	237	14,00	
WRFE2003	Vaso filtro plastica 3pz 20"	¾" - 1" - 1"¼ - 1"½	103	577	37,00	
WF000HOT	Vaso Filtro Nano Hot 90°C NANO EVO MAG-T4 Bypass	½" - ¾"	57	112	35,00	I
WF00SHOP	Vaso Compact EVO-T3 Bypass	¾"	57	62	29,00	L
WVF000T2	Vaso Filtri LINDO (con sede OR)	¾"	109	172	44,00	C
WVF000T3	Vaso Filtri LINDO (con sede OR)	1 - 1¼" - 1 ½" - 2"	109	214	51,00	B
WVF001T1	Vaso Filtro LINDO (senza sede OR)	¾"	109	172	42,00	C
WVF001T2	Vaso Filtro LINDO (senza sede OR)	1"	109	214	51,00	B
WVF000T5	Vaso Filtri FC/RI/Q COND/DB/LINDO FLANGIATO	1 ½" - 2" DN65 - DN80	143	261	100,00	A
WVLINDTC	Vaso Filtri LINDO (VS. 2013) (PRE 2013)	1¼" - 1 ½"	123	270	83,00	
WWDV00T1	Vaso Dosatore D 1 (chiuso)	½"	89	148	27,00	E
WWDV0001	Vaso Filettato Dosatore DX/DT	½"	54	100	13,00	G
WWDDB001	Vaso Dosatore D Blu R/D/h/s/3/SLIM (COND/A 2015)	½"	57	105	16,00	F
WVF000T1	Vaso Filtri ROTOS/ECOFILTRO	¾" - 1"	89	148	31,00	D
WF000NTD	Vaso Dosatore D2/D3 (chiuso) COND B / COND C	¾" - 1"	89	148	30,00	E
WF000NT2	Vaso Filtri NANO/FILTRO (aperto)	½" - ¾"	57	112	17,00	H
FIL1603C	Vaso FILTRO HF	¾" - 1" - 1¼"	95	180	55,00	
FIL1604B	Vaso DOSATORE HD	¾" - 1" - 1¼"	95	148	53,00	
CLICK002G	Vaso dosatore click	½"	60	95	15,00	
DEFA0001	Vaso defangatore GTS / CLICK MINI	¾"	60	70	13,00	
YDROVAS3	Vaso serie Idronet	¾"	60	155	28,00	
WF00IHOTN	Vaso RS	¾" - 1"	57	115	39,00	

GUARNIZIONI VASO COMPRESSE



# CARTUCCE RICAMBIO

CODICE	PER MODELLO	MICRON	DIMENSIONI	PREZZO
			in mm	IN EURO
			L x H	€
CANDINHF	HF RUOTABILE (tutti)	60	65 x 125	33,00
CAND0012	nanofiltro/A - nanobrass/s	100	30 x 93	23,00
CAND00H12	nano hot mag - nano evo - nano eVO/OT-T4 - nanobrass mag	500	30 x 93	24,00
CANDC0H12	COMPACT EVO-T3 BYPASS - HIPPO	500	30 x 43	21,00
CANDGTS0	gts	500	30 x 69	22,00
FIL1609C	defangatore hx	500	65 x 125	44,00
HAIRSPIR	Spirale interna disareatore Hair	ND	42 x 120	20,00
ECO00001	ECO filtro (tutti)	100	46,5 x 141	35,00
ROT00001	ROTOS (tutti)	100	46,5 x 141	36,00
LINDO001	LINDO/A ¾"	100	72 x 190	54,00
LINDO002	LINDO/B 1"	100	72 x 235	64,00
LINDONU4	LINDO/DN - lindo/cn 1 ¼" - 1½" (POST2014)	100	72 x 235	66,00
LINDONU5	LINDO/en 2"	100	72 x 235	81,00
LINDONU6	LINDO DN65/80	100	98 x 244	250,00
LINDO004	lindo 1 ¼" - 1½"(pre2013)	100	72 x 280	100,00
CANDRRI5	FC/RI 1 ½" e 2"	100	98 x 235	135,00
CANFAIN2	FC/BL INOX ¾" - FC/cL INOX 1"	60	69 x 238	113,00
CANFAI06	FC/EL INOX - FC/DB INOX	60	69 x 478	265,00
GIGCAR02	GIGANT 2" / GIGANT DN 65	100	129 x 300	340,00
GIGCAR02-200	GIGANT 2" / GIGANT DN 65	200	129 x 300	340,00
GIGCAR02-500	GIGANT 2" / GIGANT DN 65	500	129 x 300	370,00
GIGCAR03	GIGANT 3"	100	134 x 425	370,00
GIGCAR03-200	GIGANT 3"	200	134 x 425	370,00
GIGCAR03-500	GIGANT 3"	500	134 x 425	410,00
EUREF32B	serie 300 2"	120	142 x 292	260,00
EUREF33B	serie 300 dn 80	120	140 x 392	330,00
EUREF34B	serie 300 dn 100	120	160 x 494	410,00
EUREF35B	serie 300 dn 125	120	160 x 494	430,00
EUREF36B	serie 300 dn 150	120	200 x 850	530,00
E600C090	SERIE 600	90	142 x 513	580,00
YDRONET3C	serie YDRONET 3 filtro	50	30 x 130	30,00

## GUARNIZIONI CARTUCCIA COMPRESSE

# CHIAR

Filtri chiarificatori



Per un corretto dimensionamento è sempre necessaria un'analisi acque completa. Filtri **CHIARIFICATORI** automatici (per eliminare la torbidità) con masse multistrato (quarzite), lavaggio temporizzato in controcorrente. Pressione di esercizio 1,8 BAR minima. Portata calcolata con torbidità inferiore a 5 Ntu.

CODICE	MODELLO	PORTATA m <sup>3</sup> /h	DIMENSIONI in mm		ATTACCHI	PREZZO IN EURO €
			A	B		
CHIAU030	CHIAR 30	2	1085	255	1"	1.350,00
CHIAU050	CHIAR 50	3	1565	255	1"	1.650,00
CHIAU080	CHIAR 80	3,5	1600	340	1¼"	1.887,00
CHIAU100	CHIAR 100	4	1550	405	1¼"	2.450,00
CHIAU150	CHIAR 150	5,2	1900	416	1¼"	3.020,00

# DEF PIRO

Filtri deferrizzatori



Filtri **DEFERRIZZATORI** automatici (per eliminare ferro e manganese)\* con masse multistrato a pirolusite, lavaggio temporizzato in controcorrente. Pressione di esercizio 1,8 BAR minima. Portata calcolata con 1 PPM Fe.

\* pre-ossidazione necessaria tramite dosaggio di cloro.

CODICE	MODELLO	PORTATA m <sup>3</sup> /h	DIMENSIONI in mm		ATTACCHI	PREZZO IN EURO €
			A	B		
DEFAU030P	DEF 30 PIRO	2	1085	255	1"	1.400,00
DEFAU050P	DEF 50 PIRO	3	1565	255	1"	1.850,00
DEFAU080P	DEF 80 PIRO	3,5	1600	340	1¼"	2.200,00
DEFAU100P	DEF 100 PIRO	4	1550	405	1¼"	2.700,00
DEFAU150P	DEF 150 PIRO	5,2	1900	416	1¼"	3.360,00

## DECLOR

Filtri decloratori



Filtri **DECLORATORI** automatici (per eliminare cloro - odori - atrazina) con masse multistrato a speciali carboni attivi vegetali, lavaggio temporizzato in controcorrente. Pressione di esercizio 1,5 BAR minima. Portata calcolata uso decloratore.

CODICE	MODELLO	PORTATA m³/h	DIMENSIONI in mm		ATTACCHI	PREZZO IN EURO
			A	B		€
DECAU020	DECLOR 20	1,4	1085	235	1"	1.200,00
DECAU030	DECLOR 30	2	1085	255	1"	1.350,00
DECAU050	DECLOR 50	3	1565	255	1"	1.620,00
DECAU080	DECLOR 80	3,5	1600	340	1¼"	2.030,00
DECAU100	DECLOR 100	4	1550	405	1¼"	2.500,00
DECAU150	DECLOR 150	5,2	1900	416	1¼"	3.277,00

## DEARS

Filtri dearsenificatori



Fornitura di filtro Dearsenificatore manuale per acque con Arsenico. Materiale filtrante selettivo per Arsenico (ad esaurimento), Il dears/lw non necessita di pre-ossidazione dell'acqua. La capacità effettiva del sistema di trattamento può variare in base ad interferenze legate ai seguenti parametri: pH (6,5-8); Silice, Fosfati, Molibdeno. è richiesta una manutenzione annuale/semestrale (da parte di CAT Euroacque) per verificare il funzionamento del sistema e l'eventuale raggiungimento del valore ciclico. Sopra gli 80µg/L As prevedere 2 filtri Dears in serie. è necessaria pre-filtrazione in base ad analisi acque.

CODICE	MODELLO	PORTATA m³/h	CICLICA M3	ATTACCHI	DIMENSIONI in mm		PREZZO IN EURO
			100 µg/L As		A	B	€
DEARSLW	LW5	0,1	100	1"	500	180	481,00
DEARSLW1	LW30	0,6	750	1"	1085	255	2.023,00
DEARSLW2	LW40	0,8	1000	1"	1565	255	2.580,00
DEARSLW3	LW50	1,0	1250	1"	1600	340	3.085,00
DEARSLW4	LW80	1,6	2000	1"	1550	405	5.910,00
DEARSLW5	LW100	2,0	2500	1"	1900	416	6.780,00

## FILTRI INDUSTRIALI ED IMPIANTI SPECIALI



Filtri industriali in carpenteria a masse filtranti per chiarificare, deferrizzare, declorare e impianti speciali.

**CONSULTARE IL NOSTRO UFFICIO TECNICO**



# MATERIALI FILTRANTI

## per impianti di trattamento acque



CODICE	MODELLO	DESCRIZIONE	PREZZO	PEZZI
<b>RESINE A SCAMBIO IONICO</b>			€/lt	conf/lt
RESCA025	EURORES/CA	Resine cationiche per addolcimento	5,00	25*
RESCFA25	EURORES/CFA	Resine macroporose calcio + ferro	11,50	25*
RESN0025	EURORES/N	Resine anioniche per nitrati	21,00	25*
RESDM25	EURORES/DEMI	Resine a letto misto per demi (no viraggio)	20,00	25*
RESMACRO	EURORES/NEW	Resine macroporose/HQ per NEW DIGIT	12,50	25*

ATTENZIONE: i materiali filtranti sopra elencati non vengono mai spediti in porto franco.

<b>DEFERRIZZANTI</b>			€/lt	conf/lt
BIRM0028	EURO/BIRM	Materiali deferrizzanti: BIRM	8,50	28*
PIROLUSI	PIROLUSITE	Materiali deferrizzanti: PIROLUSITE	25,00	12,5*

ATTENZIONE: i materiali filtranti sopra elencati non vengono mai spediti in porto franco.

<b>NEUTRALIZZANTI/DEACIDIFICANTI</b>			€/kg	conf/kg
AKDOL050	AKDOLIT	Neutralizzanti/Deacidificanti: AKDOLIT	5,50	25*

ATTENZIONE: i materiali filtranti sopra elencati non vengono mai spediti in porto franco.

<b>GRANIGLIA QUARZO</b>		granulometria	€/kg	conf/kg
GRQU0012	GRANIGLIA QUARZO 1-2	1-2	1,50	25*
GRQU0035	GRANIGLIA QUARZO 3-5	3-5	1,50	25*
GRQU0408	GRANIGLIA QUARZO 0.4-0.8	0,4-0,8	1,50	25*
GRQU0812	GRANIGLIA QUARZO 8-12	8-12	1,50	25*
GRQU1020	GRANIGLIA QUARZO 10-20	10-20	1,50	25*
GRQU2540	GRANIGLIA QUARZO 25-40	25-40	1,50	25*

ATTENZIONE: i materiali filtranti sopra elencati non vengono mai spediti in porto franco.

<b>CARBONI ATTIVI</b>			€/lt	conf/lt
CARB0016	CARBONI ATTIVI VEGETALI	Carbone attivo granulare per eliminare cloro, tensioattivi, olii, idrocarburi, odori ed altri inquinanti	6,00	46*

ATTENZIONE: i materiali filtranti sopra elencati non vengono mai spediti in porto franco.

\* CONFEZIONI ASSOLUTAMENTE NON SEPARABILI.



# Dosatori

# 02

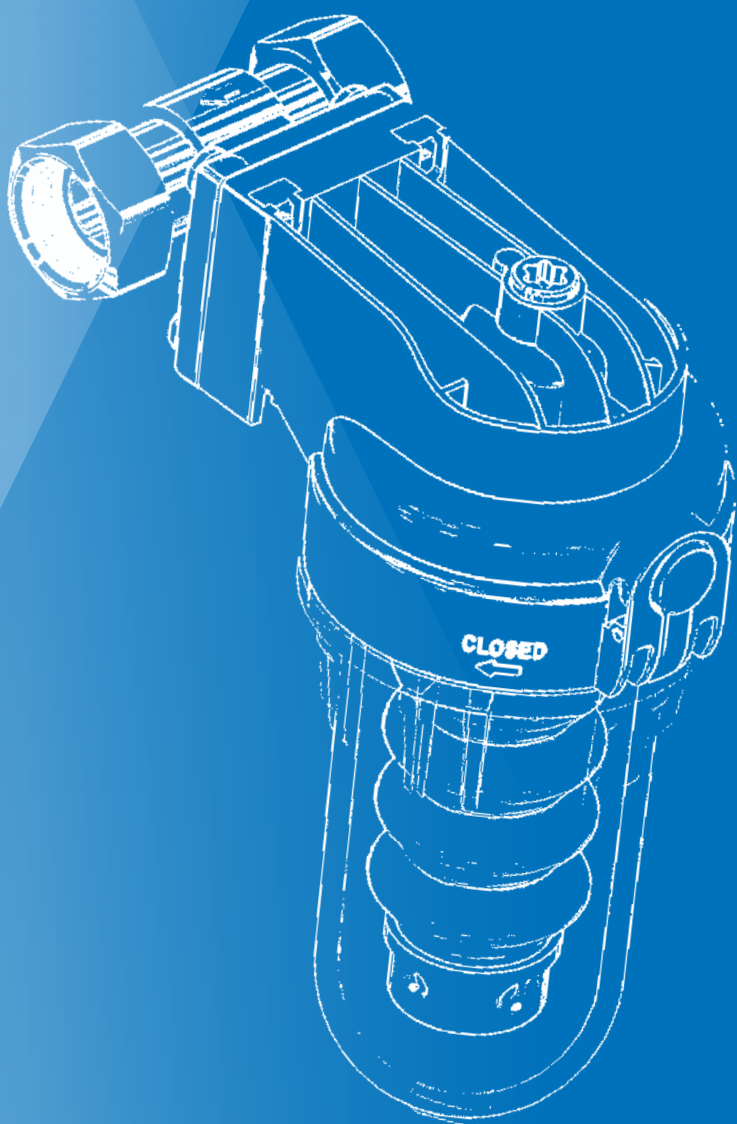

## **SMART / EVO**

Pag. 29. Pompe dosatrici idromeccaniche

## **CLICK**

Pag. 30. Dosatore proporzionale

## **DX - DT**

Pag. 31. Mini dosatori proporzionali

## **SLIM**

Pag. 32. Dosatore proporzionale

## **SERIE D BLU**

Pag. 33-35. Dosatori proporzionali

## **SOLO**

Pag. 36. Dosatori + filtro a squadra con bypass

## **CONDSIL**

Pag. 37. Dosatore di silicofosfati a sfere

## **COND**

Pag. 38. Dosatori a cristalli di polifosfati

## **DOSELLA**

Pag. 38. Salvalavatrice

## **SERIE HD RUOTABILE**

Pag. 39. Dosatori proporzionali ad alta portata

## **SERIE D**

Pag. 40. Dosatori proporzionali ad alta portata

## **BIOPHOS JUNIOR**

Pag. 41. Kit dosaggio + filtrazione

## **YDRONET DOS**

Pag. 41. Dosatore di anticalcare concentrato

## **BARATTOLO E BUSTINE**

Pag. 42. Ricariche per dosatori

## **POLIFOSRAPID**

Pag. 42. Cartucce di polifosfato

## **RICARICHE**

Pag. 43.

## **TRATTAMENTO BATTERIOSTATICO "BIOS"**

Lo speciale trattamento Nano Silver San "Bios" al Nano-argento garantisce una buona inibizione batterica nel rispetto dell'ambiente e dell'utilizzatore. Il trattamento è presente su alcuni elementi dei mod. Ecofiltro, Rotos, Lindo, Lindo/Magneto e dosatori.

# SMART / EVO NEW

## Pompe dosatrici idromeccaniche proporzionali



Mini pompa dosatrice per proteggere caldaie e termosanitari grazie al dosaggio proporzionale di uno speciale formulato anticalcare/anticorrosivo liquido.

- 100% Meccanica (no corrente / no batterie) e autoadescente
- Attacchi dotati di codoli in ottone (Guarnizioni incluse)
- Attacchi ruotabili 360° = max possibilità di installazione
- Dimensioni compatte, ma serbatoio "lunga carica" con sistema per un "controllo facile" della carica residua e attacco a baionetta per una ricarica più rapida senza chiudere l'acqua dell'impianto senza fermare l'impianto
- Due versioni: r (attacchi ruotabili) e d (attacchi ruotabili con dima salvaspazio)
- Prima carica inclusa

Nuova serie "EVO" con nuovo gruppo ingranaggi per un miglior funzionamento e dosaggio

CODICE	MODELLO	PORTATA LT/H	PN	ATTACCHI	DIMENSIONI in mm			PREZZO IN EURO	PEZZI
					L	INTERASSE	H		
		*Min/Max	BAR					€	x conf.
SMART00R	SMART/R EVO	300-1600	6	½" FF	105	92	180	<b>85,00</b>	10
SMART34R	SMART/R2 EVO	300-2000	6	¾" FF	105	92	180	<b>93,00</b>	10
SMART00D	SMART/D EVO	300-1600	6	½" FF	105	54	<b>97,00</b>	10	
SMART34D	SMART/D2 EVO	300-2000	6	¾" FF	105	54	220	<b>105,00</b>	10

\*MINIMA PORTATA DI ADESCAMENTO E DOSAGGIO

**RICARICHE:**  
Pag. 43



### DETTAGLIO.

Con nuovo gruppo dosaggio a camera maggiorata (mod. R e D) e valvola di sovra-alimentazione (solo per mod. D)

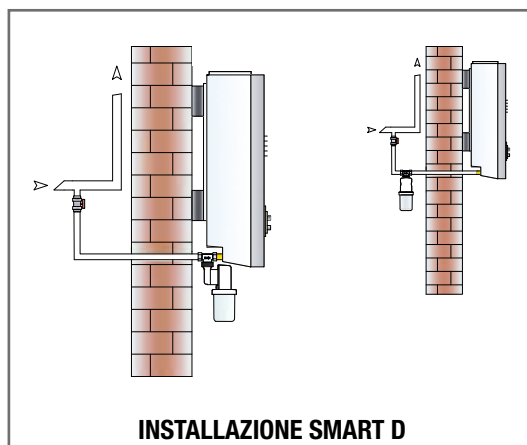
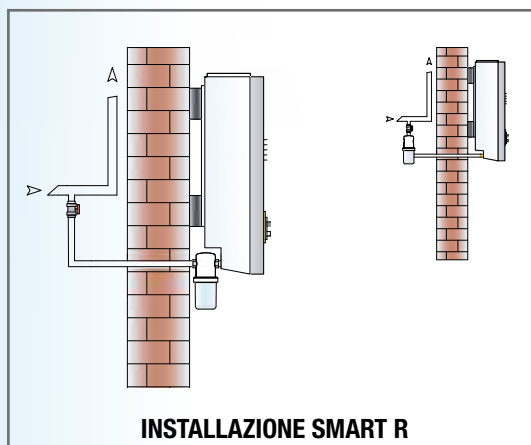

# CLICK

Dosatore proporzionale con bypass automatico e attacchi orientabili

DOSATORI



Dosatore proporzionale di polifosfato in polvere o cilindretti con attacchi orientabili (rotazioni a passi 90°) con esclusivo sistema interno brevettato che consente il by-pass automatico + sfiato unicamente premendo il pulsante “click” e ruotando il vaso del dosatore. E’ l’unico dosatore che consente una sostituzione sicura, rapida, facile e veloce della carica di polifosfato; basta un “click” !

Gli attacchi in ottone sono dotati di nr. 2 codoli girevoli. Il dosatore Click ha soffiato interno batteriostatico PN10.

È compresa una carica di polifosfati a cartuccia.

La versione Click “incasso” ha ingombro ridotto (solo 13 cm) per caldaie ad incasso.

CODICE	MODELLO	PORTATA LT/H	ATTACCHI	DIMENSIONI in mm		PREZZO IN EURO	PEZZI
				A	B		
		Lt/Min				€	x conf.
<b>CLICK001</b>	<b>CLICK</b>	20	½" FF	60	150	<b>53,00</b>	24
<b>CLICKMINI</b>	<b>CLICK INCASSO</b>	20	½" FF	60	130	<b>46,00</b>	24

**RICARICHE:**  
Pag. 42

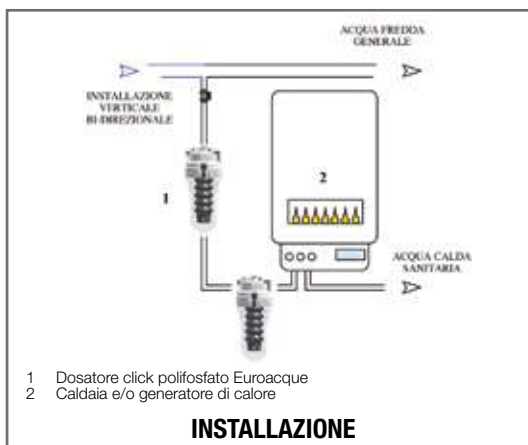



## DX

### Mini dosatori proporzionali con by pass



Mini dosatori proporzionali idrodinamici di polifosfato in polvere o cilindretti preconfezionati ad uso acqua potabile. Testa in ottone. PN 16. By-pass, **regolatore** di consumo e valvola spurgo frontale e soffiato interno batteriostatico. È compresa una carica di polifosfati a cartuccia.

CODICE	MODELLO	PORTATA	ATTACCHI	DIMENSIONI		PREZZO	PEZZI
		( $\Delta P=0,2$ BAR)		in mm			
		Lt/minuto		A	B	€	x conf.
<b>D000000X</b>	<b>DX</b>	20	½"F	55	132	<b>50,00</b>	24

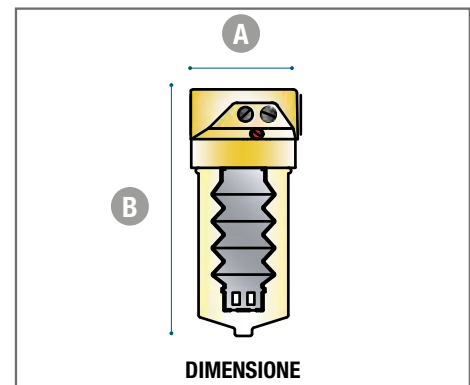
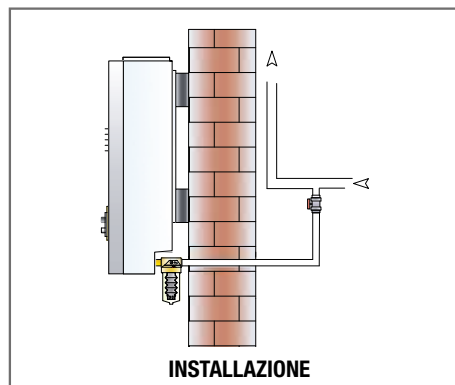

**RICARICHE:**  
Pag. 42

## DT

### Mini dosatori proporzionali a squadra con by pass



Mini dosatori proporzionali idrodinamici di polifosfato in polvere o cilindretti preconfezionati ad uso acqua potabile. Testa in ottone. PN 16. By-pass, **regolatore** di consumo, valvola spurgo frontale e codolo girevole in uscita con sistema e soffiato interno batteriostatico. È compresa una carica di polifosfati a cartuccia.

CODICE	MODELLO	PORTATA	ATTACCHI	DIMENSIONI		PREZZO	PEZZI
		( $\Delta P=0,2$ BAR)		in mm			
		Lt/minuto		A	B	€	x conf.
<b>D000000T</b>	<b>DT</b>	20	½"F	55	150	<b>54,00</b>	24

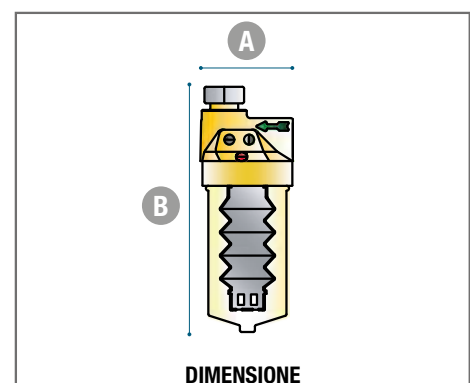
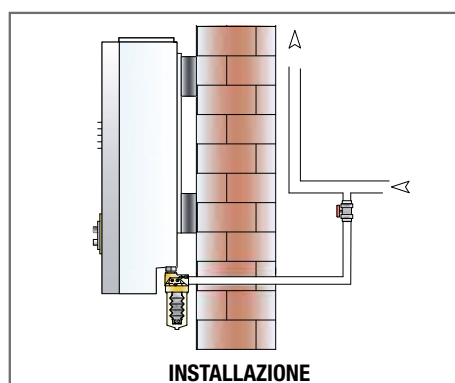

**RICARICHE:**  
Pag. 42

# SLIM

Dosatori proporzionali con by-pass attacchi ruotabili con codoli fissi

DOSATORI



Dosatori proporzionali di polifosfato in polvere o cilindretti con speciale ghiera ruotabile per montaggio con attacchi (rotazioni a passi 45°), in posizione orizzontale, verticale e anche obliqua.

Il by-pass a rubinetto è incorporato sulla testata in ottone.

Con ghiera fermavaso in Ottone, codoli fissi e vite per sfiato facile.

Il Soffietto è dotato di sistema argento batteriostatico. È compresa una carica di polifosfati a cartuccia.

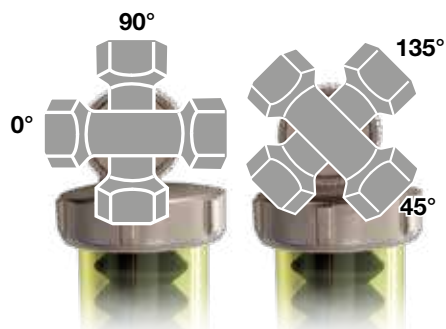

CON ROTAZIONI A PASSI 45°

CODICE	MODELLO	PORTATA	ATTACCHI	DIMENSIONI		PREZZO	PEZZI
		LT/H		in mm		IN EURO	
		Lt/Min		A	B	€	x conf.
SLIM0001	SLIM	20	½" FF	65	150	62,00	24

**INDICAZIONE**  
MADE IN ITALY E ON/OFF



**GHIERA RUOTABILE**



**CODOLI FISSI**



**SFIATO FACILE**



**SOFFIETTO BATTERIOSTATICO**



**RICARICHE:**  
Pag. 42

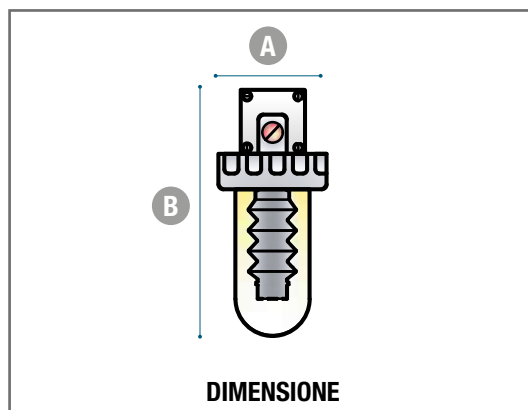
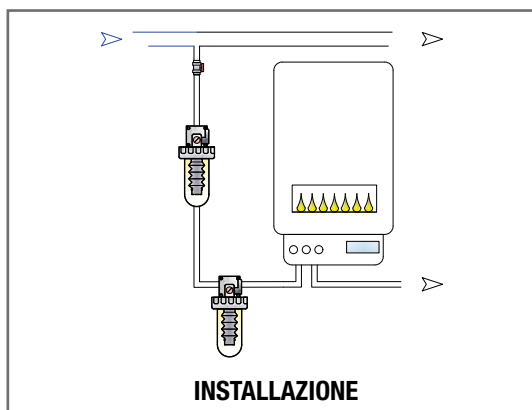

# D/BLU/R

Dosatori proporzionali con by pass e attacchi orientabili con codoli girevoli



Dosatori proporzionali di polifosfato in polvere o cilindretti con attacchi orientabili (rotazioni a passi 90°), by-pass a rubinetto incorporato sulla testata in ottone cromato, ghiera fermavaso in Ottone, vite di sfiato frontale.

Gli attacchi sono dotati di nr. 2 codoli e soffietto interno batteriostatico.

È compresa una carica di polifosfati a cartuccia.



**RUOTABILE A PASSI 90°**

CODICE	MODELLO	PORTATA ( $\Delta P=0,2$ BAR) Lt/minuto	ATTACCHI	DIMENSIONI in mm		PREZZO IN EURO €	PEZZI x conf.
				A	B		
DBLUB00R	D/BLU/R	20	1/2" F	65	155	75,00	24

**INDICAZIONE  
MADE IN ITALY E ON/OFF**



**CODOLI MOBILI**



**SFIATO FACILE**



**SOFFIETTO  
BATTERIOSTATICO**

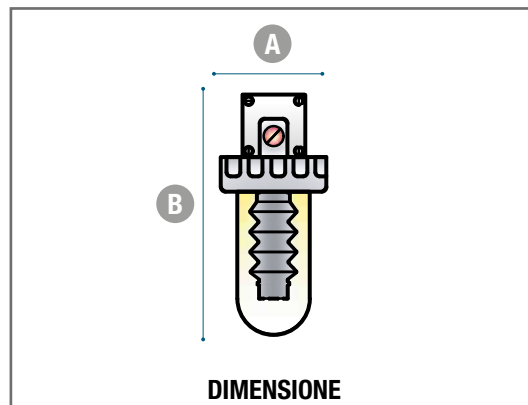
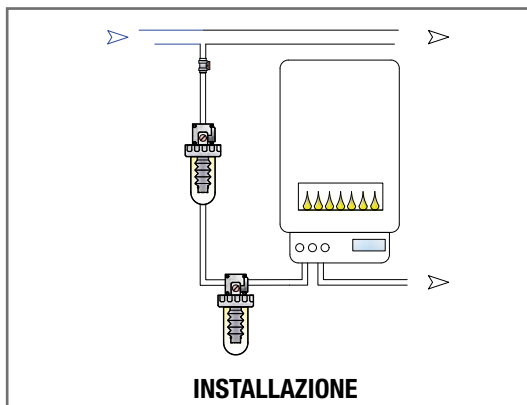

# D/BLU/D

Dosatori proporzionali con by pass e dima orientabile con codoli girevoli

DOSATORI



Dosatori proporzionali di polifosfati in polvere o cilindretti con attacchi orientabili (rotazioni a passi 90°) sopraelevati a dima e muniti di codoli, by-pass a rubinetto incorporato sulla testata in Ottone Cromato, ghiera fermavaso in ottone. Gli attacchi sono dotati di n° 2 codoli con batteriostatico. La sua particolare forma permette installazioni in spazi limitati come la dima delle caldaie. E' compresa una carica di polifosfati a cartuccia.

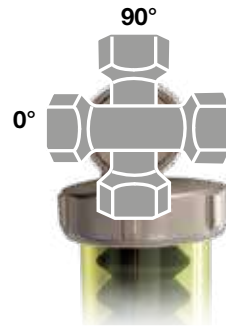

**RUOTABILE A PASSI 90°**

CODICE	MODELLO	PORTATA ( $\Delta P=0,2$ BAR) Lt/minuto	ATTACCHI	DIMENSIONI in mm		PREZZO IN EURO €	PEZZI x conf.
				A	B		
<b>DBLUB00D</b>	<b>D/BLU/D</b>	20	1/2" F	65	195	<b>88,00</b>	24

**INDICAZIONE**  
MADE IN ITALY E ON/OFF



**CODOLI MOBILI**



**SFIATO FACILE**



**SOFFIETTO**  
BATTERIOSTATICO



**RICARICHE:**  
Pag. 42

**CH000002:**  
chiave in metallo € 7,00

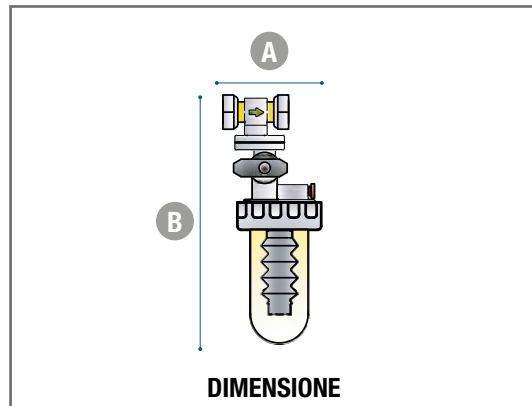
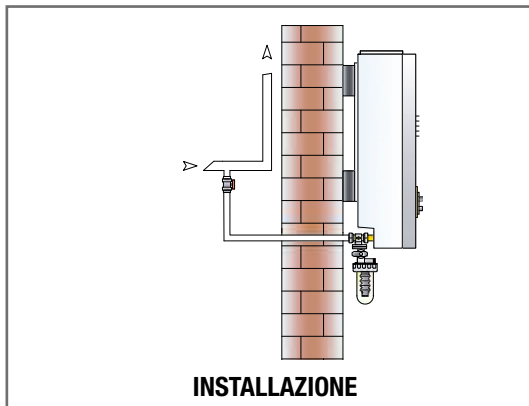

# D/BLU/S

Dosatori proporzionali orientabili senza by pass e attacchi orientabili con codoli girevoli



**RICARICHE:**  
Pag. 42

**CH000002:**  
chiave in metallo € 7,00

Dosatori proporzionali di polifosfati con attacchi orientabili (rotazioni a passi 90°), testata in ottone, ghiera fermavaso in Ottone, vite di sfiato.

Gli attacchi sono dotati di n° 2 codoli girevoli e soffiato interno batteriostatico. È compresa una carica di polifosfati a cartuccia.

CODICE	MODELLO	PORTATA ( $\Delta P=0,2$ BAR)	ATTACCHI	DIMENSIONI in mm		PREZZO IN EURO	PEZZI
				A	B		
		Lt/minuto				€	x conf.
<b>DBLUB00S</b>	<b>D/BLU/S</b>	20	1/2" F	65	155	<b>60,00</b>	24

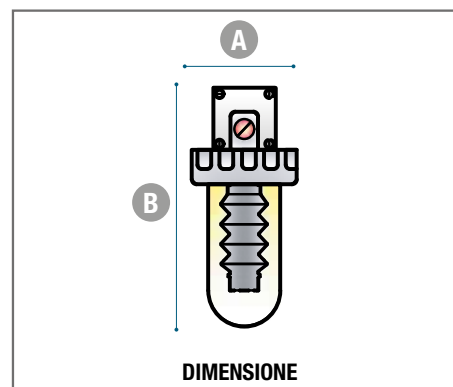
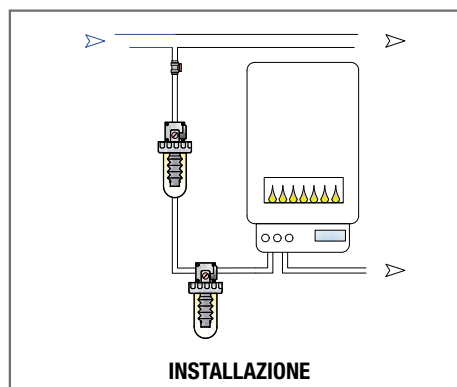

# D/BLU/R OTTONE

Dosatori proporzionali orientabili con by pass e attacchi orientabili con codoli girevoli



**RICARICHE:**  
Pag. 42

**CH000002:**  
chiave in metallo € 7,00

Dosatori proporzionali di polifosfati con attacchi orientabili (rotazioni a passi 90°), bypass testata in ottone, ghiera fermavaso in Ottone, vite di sfiato e vaso in ottone per maggiore resistenza a colpi di pressione e gelo.

Gli attacchi sono dotati di n° 2 codoli girevoli e soffiato interno batteriostatico. È compresa una carica di polifosfati a cartuccia.

CODICE	MODELLO	PORTATA ( $\Delta P=0,2$ BAR)	ATTACCHI	DIMENSIONI in mm		PREZZO IN EURO	PEZZI
				A	B		
		Lt/minuto				€	x conf.
<b>DBLUB0TR</b>	<b>D/BLU/R OTTONE</b>	20	1/2" F	65	155	<b>83,00</b>	24

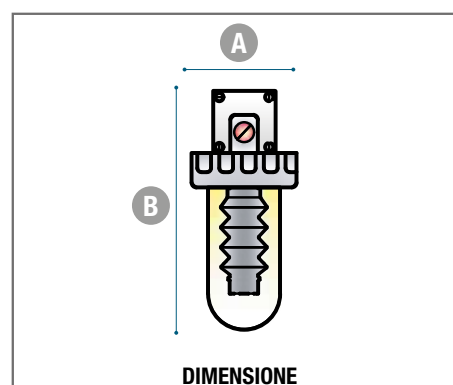
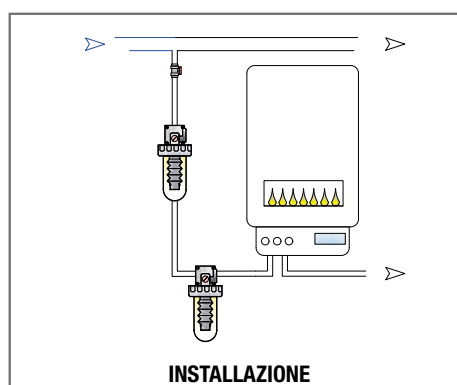



## Dosatore + filtro a squadra

DOSATORI



Filtro e Dosatore idrodinamico di silico-polifosfato in sfere ad uso alimentare ad azione anticrostante-anticorrosiva. Un SOLO sistema per 4 funzioni: anticalcare, anticorrosiva, filtrante e by pass (esclusa versione BASIC). Testa in ottone con **Doppio attacco 3/4" e riduzioni 1/2"** e codolo superiore per facilitare l'installazione.

SOLO nella versione standard è dotato di valvola integrata di by pass e chiusura impianto per una installazione facile, rapida e salvaspazio (in meno di 5 cm di interasse per una altezza massima di 17 cm hai tutto, filtro dosatore e valvola). Il SOLO sistema BREVETTATO con valvola integrata a 3 funzioni: **ON** (dosatore/filtro con impianto in funzione); **OFF** (dosatore e impianto chiusi per manutenzione e ricarica); **BY PASS** (in attesa manutenzione con esclusione funzione filtro e dosaggio minimo).

Il vaso trasparente consente di verificare lo stato della cartuccia e l'esaurimento delle sfere (vetro spia). Il doppio rinforzo della cartuccia da 100 micron, la rende quasi indistruttibile.

**Installabile anche in orizzontale, togliendo la valvola di non Ritorno (in dotazione alla versione standard).** È compresa una carica di silicofosfati.

CODICE	MODELLO	PORTATA (ΔP=0,2 BAR)	PN	ATTACCHI	DIMENSIONI in mm		CAPACITÀ FILTRANTE MICRON	PREZZO IN EURO €	PEZZI x conf.
					A	B			
SOLODOS1	SOLO	25/20	16	3/4 + riduzioni da 1/2"	50	168	100	84,00	24
SOLODOSE	SOLO	25/20	16	3/4 + riduzioni da 1/2"	50	168	100	69,00	24



**RICARICHE:**  
Pag. 43

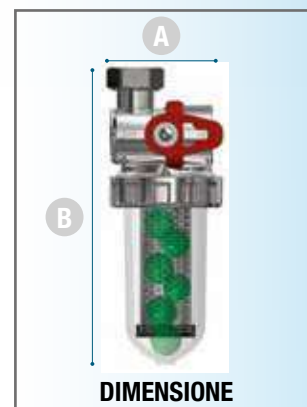
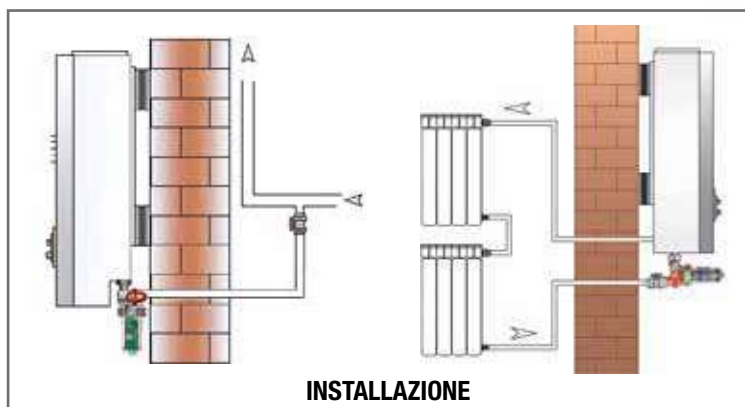

# CONDSIL

**NEW**

Dosatore di silicofosfati a sfere (attacchi da 1/2" 3 vie)



Inibitore delle incrostazioni e della corrosione per il trattamento dell'acqua potabile completo di prima carica e di pre+post filtro. La carica di silicofosfati agisce con una doppia azione: **anticalcare + anticorrosiva** aiutando nel prevenire sia le incrostazioni date dal calcare che la corrosione dei metalli. Anti-incrostante lentamente solubile e inibitore di corrosione per il trattamento dell'acqua.

## CARATTERISTICHE

- CONDSIL mostra una elevata efficacia nel prevenire le incrostazioni di calcare
- Nel ridurre la corrosione formando una pellicola protettiva
- Nel rimuovere incrostazioni esistenti
- Nello stabilizzare la durezza dell'acqua, come sequestrante e disperdente
- Il dosatore è a lunga durata e contiene una carica per trattare circa 60 mc d'acqua.

CODICE	MODELLO	PORTATA m <sup>3</sup> /h	ATTACCHI	DIMENSIONI in mm		PREZZO IN EURO	PEZZI
				A	B	€	x conf.
CONDSIL1	COND SIL 1/2" 3V	2,0	1/2"	90	167	92,00	36

## SCHEMA FLUSSI

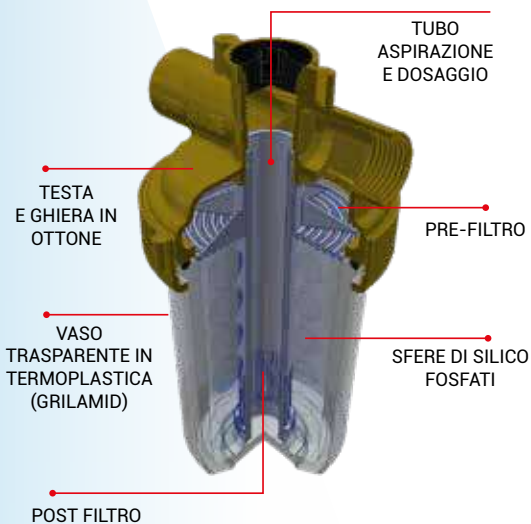

## ATTACCHI OTTONE 3 VIE E INSTALLAZIONE VERTICALE/ORIZZONTALE

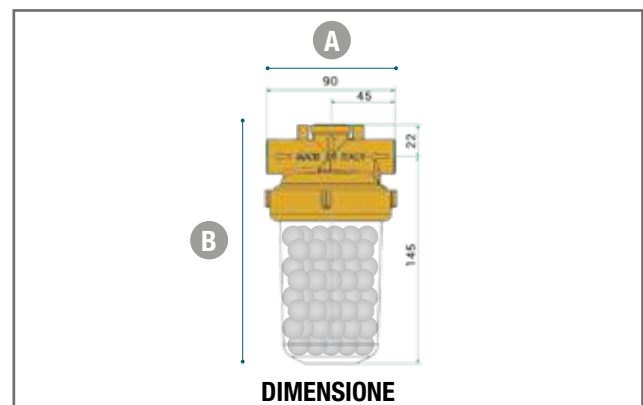
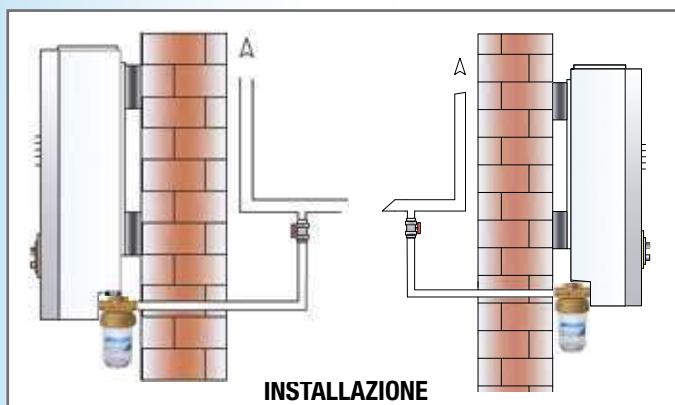
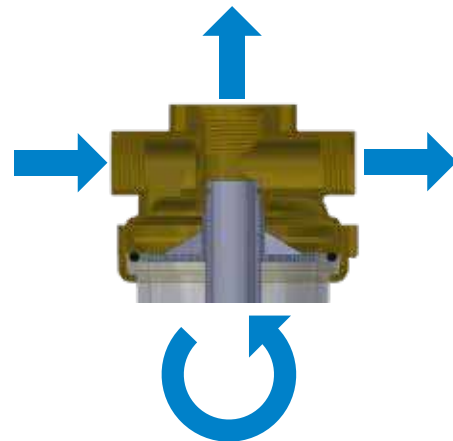

# COND

## Dosatori a cristalli di Polifosfati alta portata



Condizionatori a cristalli di Polifosfato con testa e ghiera in Ottone. PN16.  
Prima carica inclusa.

**RICARICHE:**  
Pag. 43

CODICE	MODELLO	PORTATA Lt/minuto	ATTACCHI	DIMENSIONI in mm		PREZZO IN EURO €
				A	B	
<b>COND002</b>	<b>COND/b</b>	32	¾" F	90	235	<b>142,00</b>
<b>COND004</b>	<b>COND/c</b>	54	1" F	90	235	<b>160,00</b>



Dosatore di Polifosfato a cristalli completo di tubo pescaggio, distributore circolare e carica cristalli di Polifosfato. I dosatori in plastica non devono essere installati in luoghi soggetti a sbalzi di pressione. PN7.  
Attacchi a 3 vie per adattarsi a tutte le installazioni.

**RICARICHE:**  
Pag. 43

CODICE	MODELLO	PORTATA Lt/minuto	ATTACCHI	DIMENSIONI in mm		PREZZO IN EURO €
				A	B	
<b>CONDPL3V</b>	<b>COND/PL 3V</b>	15	½" F	100	190	<b>35,00</b>

# DOSELLA

## Salvalavatrice



Dosatore di polifosfato a cristalli per protezione lavatrice/lavastoviglie dal calcare - ricaricabile.

Guarnizioni e carica compresi. PN7.

**RICARICHE:**  
Pag. 43

CODICE	MODELLO	PORTATA Lt/minuto	ATTACCHI	DIMENSIONI in mm		PREZZO IN EURO €
				A	B	
<b>DOSELLA0</b>	<b>dosella</b>	7	¾"MF	55	130	<b>25,00</b>



# SERIE HD RUOTABILE

Dosatori proporzionali ad alta portata



Dosatori con attacchi ruotabili 360° bocchettonati in ottone. PN12. è compresa una carica di Polifosfati. Valvola di non ritorno incorporata e sistema batteriostatico. Inclusa chiave di montaggio e smontaggio vaso, vite sfiato e datario manutenzioni.



**RICARICHE:**  
Pag. 42

CODICE	MODELLO	PORTATA m <sup>3</sup> /h	ATTACCHI	DIMENSIONI in mm		PREZZO IN EURO €	PEZZI x conf.
				A	B		
HD000034	HD 3/4"	2,5	3/4" M	195	230	180,00	6
HD000001	HD 1"	3,5	1" M	187	230	187,00	6
HD000014	HD 1 1/4"	4,5	1 1/4" M	210	230	200,00	6

ATTACCHI RUOTABILI  
+ VALVOLA DI NON  
RITORNO



DATARIO  
MANUTENZIONI



SOFFIETTO  
BATTERIOSTATICO

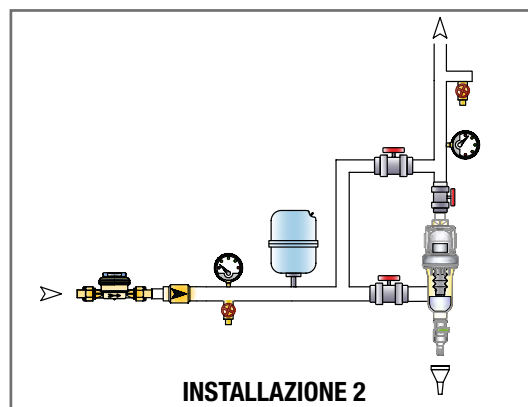
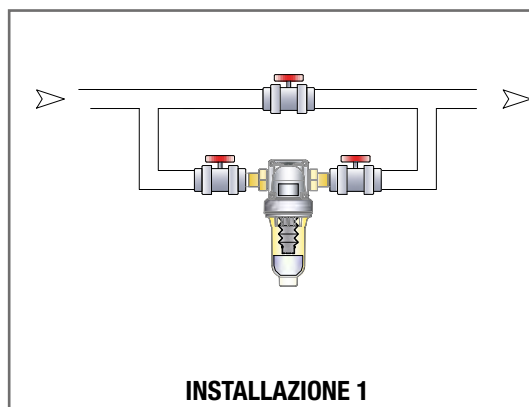

# SERIE D

Dosatori proporzionali ad alta portata

DOSATORI



Dosatori con testa e ghiera in Ottone e vite sfiato. Attacchi in linea con elevata carica di prodotto. PN16. È compresa una carica di polifosfati. Con sistema batteriostatico.

**RICARICHE:**  
Pag. 42

CODICE	MODELLO	PORTATA m³/h	ATTACCHI	DIMENSIONI in mm		PREZZO IN EURO €	PEZZI x conf.
				A	B		
<b>D2000002</b>	<b>D2</b>	2,5	¾" F	80	235	<b>190,00</b>	3
<b>D3000003</b>	<b>D3</b>	3,5	1" F	90	235	<b>202,00</b>	3

**SOFFIETTO  
BATTERIOSTATICO**

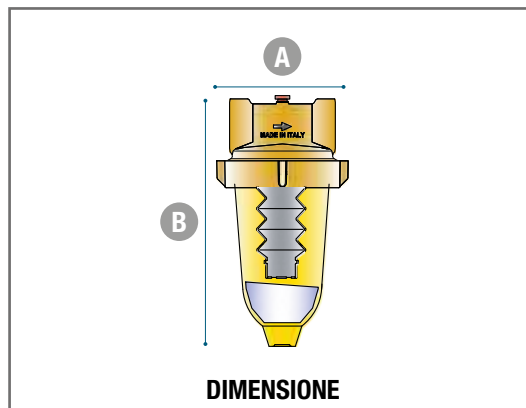
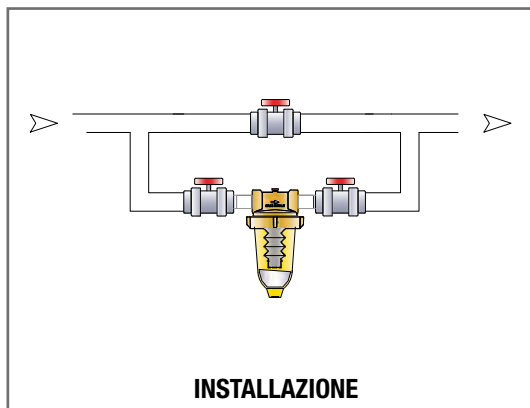

# BIOPHOS JUNIOR

Kit Dosaggio + Filtrazione



Filtro + dosatore in plastica ad altissima resistenza PN16.

Sistema a 5 funzioni integrate:

- 1 - Filtrazione con rete lavabile (50 micron). Ferma, con la creazione di un vortice d'acqua, i materiali in sospensione.
- 2 - Dosatore proporzionale di silicopolifosfati gel contro calcare e corrosione.
- 3 - Anti colpo d'ariete installato su cartuccia filtro.
- 4 - Valvola di non ritorno su filtro.
- 5 - Valvola di non ritorno su dosatore.

## CARTUCCE:

Pag. 23 e 41

CODICE	MODELLO	PORTATA	ATTACCHI	DIMENSIONI in mm		PREZZO IN EURO	PEZZI
				A	B		
		m <sup>3</sup> /h				€	x conf.
<b>BIOPHOSJ</b>	<b>BIOPHOS JUNIOR</b>	3,2	¾" M	220	260	<b>220,00</b>	3

# YDRONET DOS

Dosatore di anticalcare concentrato



Dosatore in plastica ad altissima resistenza. Apparecchio proporzionale per dosaggio Silico Fosfati alimentari con valvola di non ritorno incorporata - Cartuccia ad esaurimento. Autonomia 30 m<sup>3</sup>. PN16.

CODICE	MODELLO	PORTATA	ATTACCHI	DIMENSIONI in mm		PREZZO IN EURO	PEZZI
				A	B		
		m <sup>3</sup> /h				€	x conf.
<b>YDRONETD</b>	<b>YDRONETDOS</b>	3,2	¾" M	190	115	<b>117,00</b>	3

# RICARICHE PER DOSATORI

Serie Ydronet



Cartucce a calibraggio integrato BREVETTATE. Il sistema si basa sulla depressione creata dall'acqua nell'attraversamento della speciale cartuccia dove il contatto con l'acqua forma una soluzione liquida concentrata il cui esaurimento è indicato da una sfera rossa galleggiante.

Detta soluzione si miscela poi con l'acqua nella quantità corretta per il trattamento.

CODICE	MODELLO	DESCRIZIONE	PREZZO IN EURO
			€/Cad
<b>YDRONETC</b>	<b>YDRONET CART</b>	Cartuccia di silicofosfato alimentare per YDRONET DOS	<b>23,00</b>

## BARATTOLO E BUSTINE

Ricariche per dosatori in polvere, a rapida solidificazione per massima durata



Miscela dosata e studiata di polifosfati a purezza prescritta per uso in campo alimentare, impiegabile per il trattamento domestico delle acque potabili, adatta a proteggere dalle incrostazioni calcaree e dalle corrosioni i circuiti idraulici, caldaie murali, boiler, impianti sanitari ed idraulici d'acqua calda e fredda, circuiti di raffreddamento. Impedisce la precipitazione dei carbonati nel caso di acque molto dure. Universale, impiegabile in tutti i dosatori proporzionali di Polifosfato.

CODICE	MODELLO	DESCRIZIONE	PREZZO IN EURO	PEZZI
			€	x conf.
POLVRIC4	barattolo	Barattolo da 1 Kg	18,00	12
POLVRICA	SACCO/25P	Sacco 25 Kg	322,00	1



La stessa qualità del classico prodotto in barattolo ma con i vantaggi del formato monodose in bustina.

I vantaggi principali sono:

- la massima igiene
- la comodità del monodose: la giusta q.tà di polifosfato per una ricarica
- una lunga durata del prodotto prima dell'utilizzo (grazie all'imbustaggio che protegge la polvere di Polifosfato da umidità, polvere, ecc..)
- Universali, la carica si adatta a tutti i dosatori.

CODICE	MODELLO	DESCRIZIONE	PREZZO IN EURO	PEZZI
			€/Cad	x conf.
POLVRIBU	BUSTINE/DOS	12 Bustine monodose (80 gr. x 12)	23,00	12

## POLIFOSRAPID "GREEN" RICARICHE A LUNGA DURATA PER DOSATORI

Cartucce di polifosfato



Ricarica universale super concentrata di polifosfati anticalcare-anticorrosivi-autoigienizzanti ad uso alimentare.

- Super concentrate minor ingombro... Ma più prodotto!
- Economiche nuova formula per una **durata superiore fino al 30% rispetto a cartucce tradizionali**
- Igienizza ad ogni ricarica il dosatore
- Ama l'ambiente dal prodotto alla confezione
- **Capsula con il 100% di plastica in meno**
- Brevettate

CODICE	MODELLO	DESCRIZIONE	PREZZO IN EURO	PEZZI
			€	x conf.
POLPHORA	POLIFOSRAPID NEW	Tubo da 5 pastiglie	19,00	12

## POLIFOSRAPID “OLD” RICARICHE PER DOSATORI

Cartucce di polifosfato



Ricarica universale di polifosfati anticalcare-anticorrosivi ad uso alimentare.

- Concentrate
- Economiche
- Polifosfato premiscelato in capsule plastiche

CODICE	MODELLO	DESCRIZIONE	PREZZO IN EURO	PEZZI
			€	x conf.
<b>POLPHORAO</b>	<b>POLIFOSRAPID OLD</b>	Blister da 5 capsule in plastica	<b>18,00</b>	12

## RICARICHE PER DOSATORI

Cristalli e sfere



Inibitore di corrosione a funzione antincrostante per il trattamento di acque potabili dure e medio-dure.

Di buona proprietà stabilizzante, sequestrante e disperdente.

Mostra una elevata efficacia nel prevenire la corrosione.

Si solubilizza lentamente. La sua solubilità dipende dalla temperatura dell'acqua, dalla sua portata e dalle dimensioni del dispenser.

CODICE	MODELLO	DESCRIZIONE	PREZZO IN EURO	PEZZI
			€	x conf.
<b>CRIST001</b>	<b>CRISTALLI1</b>	Polifosfato in cristalli in confezione da 1 Kg	<b>21,00</b>	12
<b>CRIST025</b>	<b>CRISTALLI25</b>	Polifosfato in cristalli in confezione da 25 Kg	<b>370,00</b>	1
<b>CRISTSFS</b>	<b>EURO/SILIPHOS</b>	Barattolo con 7 ricariche per "Solo" (0,5kg)	<b>22,00</b>	12

## RICARICHE PER POMPE DOSATRICI

Polifosfato liquido (es: smart)



Soluzione equilibrata di sali alimentari (food grade) specifici per il trattamento dell'acqua potabile. Previene le incrostazioni e la corrosione negli impianti sanitari domestici. **EUROSIL DOS** può essere addizionato con pompe dosatrici idrodinamiche. **EUROSIL DOS** mantiene puliti ed efficienti gli scambiatori di calore, le tubazioni, le rubinetterie ed ogni altra struttura che negli impianti ad acqua calda sono soggetti ad incrostarsi.

CODICE	MODELLO	DESCRIZIONE	CONFEZIONE KG	PREZZO IN EURO	PEZZI
				€/Kg	x conf.
<b>ESIL1801</b>	<b>EUROSIL DOS</b>	Dosaggio: 15/30 gr m <sup>3</sup>	Tanica da 1 Kg	<b>15,00</b>	9-16

# Pompe dosatrici Antilegionella Debatterizzatori UV

# o3

## **VMF - KMS/A - ACCESSORI**

Pag. 45. Pompe dosatrici

## **CONTATORI - SERBATOI**

Pag. 46. Contatori lanciaimpulsi e serbatoi

## **EURO/LEG/SANIT**

Pag. 47. Stazioni di dosaggio antilegionella

## **EURO/LEG/HOT**

Pag. 47. Stazioni di dosaggio e controllo antilegionella

## **EURO/LEG/PAN BIOX**

Pag. 48. Stazioni di dosaggio e controllo antilegionella

## **EURO/LOTUS AIR**

Pag. 48. Generatore di biossido di cloro

## **EURO/TOR/WTC**

Pag. 49. Stazioni dosaggio, controllo e spurgo per torri evaporative

## **EURO/WPHRHD**

Pag. 49. Stazioni dosaggio prodotti chimici per piscina

## **EUROS AL**

Pag. 50. Debatterizzatori a raggi UV

## **EUROS LCD**

Pag. 51 Debatterizzatori raggi UV con centralina controllo LCD

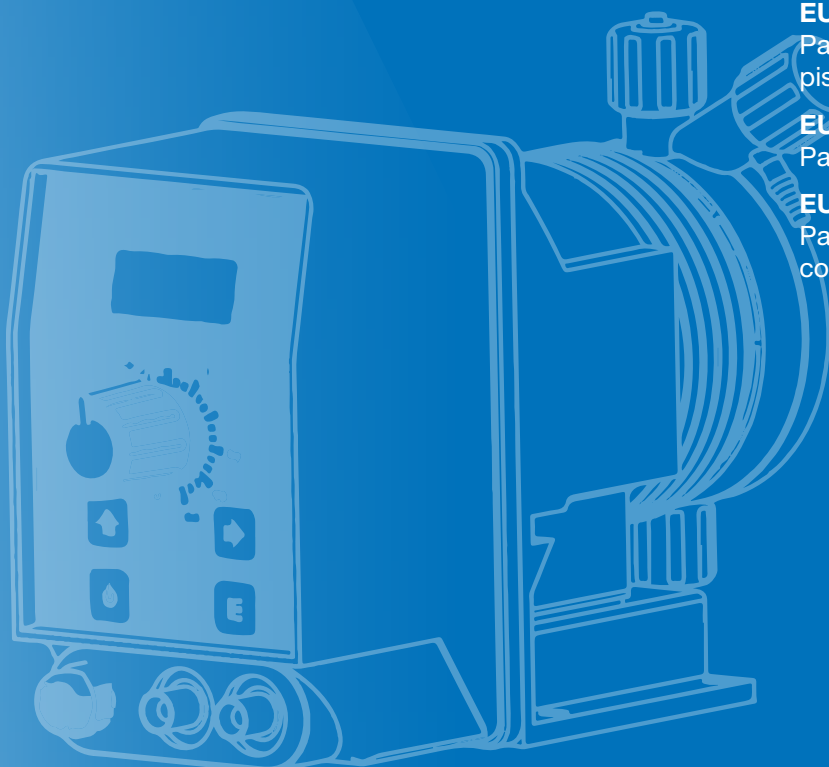

## EURO VMF

Pompe dosatrici da abbinare a contatore



Pompa dosatrice multifunzione con Display LCD IP65, con sonda di livello (evita la marcia a secco) per pescaggio diretto da tanica, valvola di iniezione, valvola di fondo/filtro, tubo aspirazione/mandata/scarico aria.

Multifunzione: **dosaggio a portata proporzionale**, costante, Moltiplica, PPM, Batch, Volt, mA, %, ml/q.

Applicazioni: Disinfezione, Legionella, Trattamento acque (calcare/corrosione).

**La versione PRO ha già pre-impostati i parametri** dosaggio di prodotti Euroacque (EUROSIL; XS; ALGOL; EUROUMIDIS.)

CODICE	MODELLO	PORTATA Lt/ora STANDARD	PRESSIONE BAR STANDARD	PREZZO IN EURO
				€
P DPR6VMF	EURO VMF 6/7 pro	6	7	650,00
P DPA4VMF	EURO VMF 4/7 AUTOSPURGO	4	7	665,00
P D PPOVMF	EURO VMF 10/10	10	10	830,00

## EURO KMS/A

Pompe dosatrici da abbinare a contatore



Pompa dosatrice multifunzione con regolazione meccanica del pistone e predisposizione per sensore di flusso.

Display LCD IP65, con sonda di livello (evita la marcia a secco) per pescaggio diretto da tanica, valvola di iniezione, valvola di fondo/filtro, tubo aspirazione, di mandata e di scarico aria.

Multifunzione: **dosaggio a portata proporzionale**, costante, Divide, Moltiplica, PPM, Batch, Volt, mA, %, ml/q.

Applicazioni: Legionella, Torri di raffreddamento, Trattamento acque (calcare/corrosione).

CODICE	MODELLO	PORTATA Lt/ora STANDARD	PRESSIONE BAR STANDARD	PREZZO IN EURO
				€
EUKM1503	EURO KMS 15/3 AUTOSPURGO	3	15	985,00
EUROKMS88	KMS 8/8 STD	8	8	995,00

### ACCESSORI

CODICE	MODELLO	DESCRIZIONE	PREZZO IN EURO
EUROSTK2	STAFFA K	Staffa per montaggio a muro per pompa K	30,00
EUSEFLSD	EURO/SEFLS/D	Sensore di flusso (con LED) + staffa fissaggio - x pompa "k"	232,00
EUROLINV	INIETT/PVL 1/2"	Lancia d'iniezione 1/2" pulibile	136,00

# CONTO

## Contatori lanciaimpulsi



**CONTATORI** lanciaimpulsi a turbina con quadrante asciutto da installarsi in rete, da collegarsi con pompe dosatrici proporzionali e/o pannelli di dosaggio e controllo. Dotato di cavo da 2,5 mt. Bocchettoni inclusi.

CODICE	MODELLO	ATTACCHI	IMPULSO LITRO	PREZZO IN EURO	PEZZI
				€	x conf.
CONTO101	CONTO ½"	½"	1/10	200,00	1
CONTO102	CONTO ¾"	¾"	1/10	210,00	1
CONTO103	CONTO 1"	1"	1/10	260,00	1
CONTO104	CONTO 1¼"	1¼"	1/10	290,00	1
CONTO105	CONTO 1½"	1½"	1/10	524,00	1
CONTO106	CONTO 2"	2"	1/10	791,00	1
CONTO107	CONTO DN65	DN65	1/10	1.100,00	1
CONTO108	CONTO DN80	DN80	1/10	1.250,00	1
CONTO109	CONTO DN100	DN100	1/10	1.470,00	1

### ACCESSORI

CODICE	MODELLO	DESCRIZIONE	PREZZO IN EURO
PDR0027	EURO KDPV	Fornitura di kit di collegamento per due pompe ad un unico contatore	37,00

## PD

### Serbatoi



**SERBATOI** speciali per reagenti. Modelli 120 e 250 predisposti per alloggiamento pompe dosatrici + tappo a vite.

CODICE	MODELLO	DESCRIZIONE	DIMENSIONI in mm		PREZZO IN EURO
			Ø	H	€
SERPD075	PD/STANDARD/75	Serbatoio da 75 Lt.	330	730	72,00
SERPD120	PD/VERTICALE/120	Serbatoio da 120 Lt. con basamento	500	885	200,00
SERPD250	PD/VERTICALE/250	Serbatoio da 220 Lt. con basamento	620	1040	360,00

ALTRE DIMENSIONI A RICHIESTA

## SAFETY TANK

### Serbatoi di sicurezza



Serbatoi speciali di sicurezza per prodotti pericolosi.

CODICE	MODELLO	DESCRIZIONE	DIMENSIONI in mm		PREZZO IN EURO
			Ø	H	€
SAFETK30	SAFETY TANK 30	Serbatoio di sicurezza per taniche 25 kg	480	260	105,00
SAFETK85	SAFETY TANK 85	Serbatoio di sicurezza per PD 85	380	790	85,00
SAFETK120	SAFETY TANK 120	Serbatoio di sicurezza per PD 120	545	450	136,00
SAFETK250	SAFETY TANK 250	Serbatoio di sicurezza per PD 250	705	825	210,00



## EURO/LEG/SANIT

### Stazioni di dosaggio antilegionella



Trattamento preventivo Legionella per piccole/medie installazioni. Stazione di dosaggio prodotto sanitizzante e anticorrosivo.

Pannello assemblato per il dosaggio proporzionale (con contatore lanciaimpulsi da ordinare a parte) di sanitizzante (es: Perossido di idrogeno - Sali d'Argento) e prodotto anticorrosivo. Il sistema è dotato di n°2 pompe dosatrici digitali per dosaggio sanitizzante e anticorrosivo e sensori di flusso digitali integrati per garantire un dosaggio costante.

La Versione TEL completa di Modem GSM con due controlli remoti IP65. All'attivazione dell'allarme manda un SMS per telecontrollo anomalie e funzionamento dosaggio. Da abbinare a contatore lancia impulsi.

CODICE	MODELLO	DIMENSIONI in mm	PREZZO IN EURO
			€
<b>LEGPANPE</b>	<b>EURO/LEG SANIT/PLA</b>	Pannello 600x650mm	<b>3.100,00</b>
<b>LEGPANPT</b>	<b>EURO/LEG SANIT/PLA/TEL</b>	Pannello 800x600mm	<b>3.850,00</b>

## EURO/LEG/HOT

### Stazione di dosaggio e controllo antilegionella



Trattamento preventivo Legionella per strutture pubbliche. Stazione di dosaggio (in acqua calda) e controllo prodotto sanitizzante e anticorrosivo.

Pannello assemblato per la regolazione automatica e l'analisi del Cloro Libero. Completa di strumenti per la misurazione e il controllo del Cloro Libero, portaelettrodo a deflusso, cella amperometrica, sonda temperatura, filtro per acqua calda. Il sistema è dotato di n°2 pompe dosatrici digitali per dosaggio sanitizzante e anticorrosivo. Sono compresi 2 sensori di flusso.

La versione TEL è completa di Modem GSM con due controlli remoti/IP65. All'attivazione dell'allarme manda un SMS per telecontrollo anomalie funzionamento dosaggio. Il sistema necessita di scarico. Da abbinare a contatore lanciaimpulsi.

CODICE	MODELLO	DIMENSIONI in mm	PREZZO IN EURO
			€
<b>LEGPANCL</b>	<b>EURO LEG/HOT CLORO/PLA</b>	Pannello 600x800mm	<b>7.700,00</b>
<b>LEGPANCT</b>	<b>EURO LEG/HOT CLORO/PLA/TEL</b>	Pannello 600x900mm	<b>8.400,00</b>

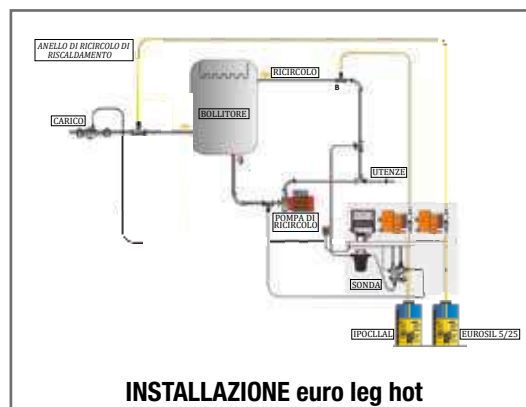
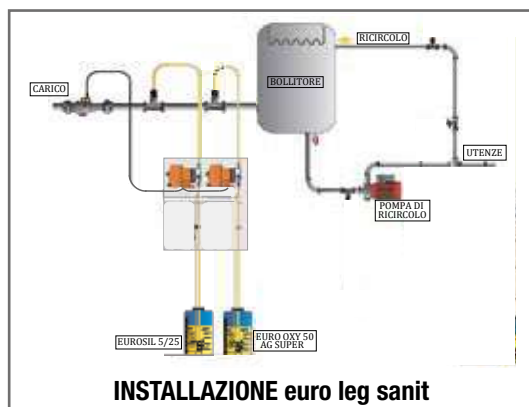

## EURO/LEG/PAN/BIOX

### Stazioni di dosaggio e controllo antilegionella con Biossido di Cloro



Trattamento preventivo Legionella per strutture pubbliche. Stazione di dosaggio (in acqua calda) e controllo prodotto sanizzante (doppio dosaggio di Biossido di cloro liquido stabilizzato) e anticorrosivo.

Completo di centralina analisi e controllo valori Biossido. Completo di cella amperometrica per acqua calda e filtro.

Pannello assemblato con tre pompe (A: BIOSSIDO, B: REINTEGRO, C: PROTETTIVO) per la regolazione automatica e l'analisi del biossido di cloro.

La centralina è a display LCD Blu retroilluminato ed è multi-ingresso. Dotata di Telecontrollo, Allarme, Delay. Il sistema è dotato di **n°3 pompe A, B e C** e relativi sensori di flusso. Pompe dosatrici digitali autospurgo a montaggio orizzontale) per dosaggio sanizzante (pompa "A" in circuito bollitore e pompa "B" in alimentazione circuito) e anticorrosivo (pompa "C" in alimentazione circuito). Da abbinare a contatore lanciaimpulsi.

CODICE	MODELLO	DIMENSIONI in mm	PREZZO IN EURO
			€
<b>LEGPANBX</b>	<b>EURO LEG/PAN BIOX/B</b>	Pannello: 800x900mm	<b>9.450,00</b>

## EURO/LOTUS AIR

### Generatore di Biossido di Cloro



Generatore automatico di Biossido di Cloro 10 g/h. EURO/LOTUS AIR/10/B produce, dosa e controlla il Biossido di Cloro per la disinfezione dell'acqua. Il Biossido di cloro è prodotto a partire da prodotti chimici di base diluiti: Acido Cloridrico (HCl 9%) e Clorito di Sodio (NaClO<sub>2</sub> 7,5%). La soluzione prodotta è conservata all'interno di un serbatoio e dosata nel flusso idrico in base alla domanda. Il dosaggio è proporzionale alla portata volumetrica. Il biossido di cloro è prodotto e stoccato in un **processo batch**. La massima sicurezza è garantita dall'**assenza di pressione**: EURO/LOTUS AIR/10/B lavora a pressione ambiente. Un filtro a **carboni attivi** protegge da eventuali esalazioni. EURO LOTUS AIR/10/B è progettato in modo che la reazione avvenga in una camera di reazione. Una valvola multifunzione garantisce la sicurezza del processo. Da abbinare a contatore lancia impulsi.

CODICE	MODELLO	DESCRIZIONE	PREZZO IN EURO
			€
<b>EULOTUSB</b>	<b>EURO/LOTUS/ AIR/10/B</b>	Max consumo prodotti chimici: 0,192 l/h (HCl); 0,156 l/h (NaClO <sub>2</sub> ). Concentrazione (g/l): 2 g/l - Produzione: 10 g/h	<b>15.368,00</b>

I sistemi di dosaggio per prevenire la problematica legionella sono parte di un buon sistema per diminuire il rischio, ma non garantiscono da soli e senza manutenzione la totale risoluzione della problematica.

## EURO/TOR/WTC

Stazioni di dosaggio, controllo e spurgo per torri evaporative



Trattamento specifico per **torri evaporative**. Sistema per la regolazione automatica della conducibilità e dosaggio automatico di anticorrosivo/anticrostante e biocida. Pannello assemblato specifico per torri evaporative per spurgo automatico (controllo conducibilità + manifold 1" motorizzata 230 vac con sensore di flusso). Dotato di pompa dosatrice a doppio dosaggio per dosaggio anticrostante (proporzionale con contatore lanciaimpulsi da dimensionare in base a esigenze), e dosaggio biocida (dosaggio shock temporizzato). Compreso porta elettrodo a deflusso (max 50°C) e valvola motorizzata a sfera di spurgo automatico.

**La Versione CEI** è completa di skid con anta verticale sx (cassetta standard norme C.E.I.) completo di spina industriale e predisposizione idraulica. Da abbinare a contatore lancia impulsi.

CODICE	MODELLO	DIMENSIONI in mm	PREZZO IN EURO
			€
TORWTC00	EURO/TOR WTC	Pannello 600x800mm.	3.760,00
TORWTCCK	EURO/TOR WTC/CEI	Pannello 805x615x305mm a norma C.E.I.	5.876,00

## EURO/WPHRHD

Stazioni di dosaggio prodotti chimici per piscina



Pannello assemblato per la regolazione automatica e l'analisi del potenziale Redox (Cloro) e valore pH con display digitale retroilluminato multifunzione (multiparametro). Completa di strumenti per la misurazione e il controllo del potenziale Redox, e del Ph, portaelettrodo a deflusso, filtro. Il sistema è dotato di n°2 pompe dosatrici digitali integrate per dosaggio sanitizzante e regolatore Ph.

CODICE	MODELLO	DIMENSIONI in mm	PREZZO IN EURO
			€
EPHRHD46	EURO WPHRHD DIGITAL	Pannello 400x600mm	3.060,00

# EUROS AL

## Debatterizzatori a raggi uv



DEBATTERIZZATORI A RAGGI UV-C con corpo in Acciaio inox AISI 304 lucido int./ext. Lampada UV con durata 9000 ore. Guaina isolante in Quarzo e LED di esercizio e anomalia funzionamento.

Gli impianti UV SERIE DOMESTICA AL sono i più piccoli impianti da noi prodotti, sia per dimensioni che per capacità di acqua trattata.

Caratterizzati da compattezza e facilità di installazione e manutenzione, sono stati studiati in particolare per singole utenze, appartamenti o come fondamentale complemento per altri impianti (piccoli impianti ad osmosi inversa, distributori d'acqua, refrigeratori, ecc...).

CODICE	MODELLO	ATTACCHI	PORTATA MAX Lt/minuto	PRESSIONE MAX Bar	QUALITÀ ACQUA Trasmittanza	N. LAMPADE	PREZZO IN EURO €
EUROS4A3	EUROS 403/10 AL	1/2"	10	9	70-99% - 1 cm	1	655,00
EUROS4A5	EUROS 405/19 AL	3/4"	19	9	70-99% - 1 cm	1	900,00
EUROS4A2	EUROS 412/45 AL	1"	45	9	70-99% - 1 cm	1	1.100,00

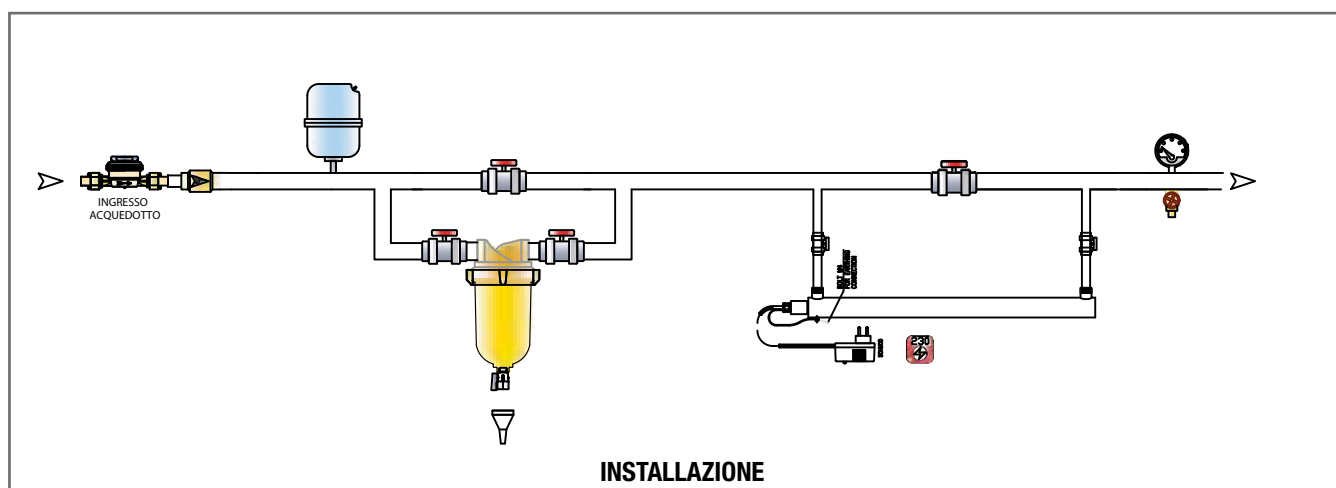

# EUROS LCD

Debatterizzatori a raggi uv con centralina controllo LCD



DEBATTERIZZATORI A RAGGI UV-C con corpo in Acciaio inox AISI 304 lucido int./ext. - Conta ore - Lampada UV con durata 9000 ore. Guaina isolante in quarzo. Allarme audio di anomalia - contatto pulito NA/NC.

**Controllo funzionamento generale e conta ore tramite centralina con microprocessore a display digitale (LCD).**

Gli impianti UV SERIE LCD sono apparecchi adatti a piccole/medie utenze domestiche ed industriali e sono stati progettati per dar modo di Effettuare le operazioni di installazione in modo semplice e veloce ed effettuare la manutenzione ordinaria (cambio delle lampade e la pulizia delle guaine) senza l'utilizzo di alcun attrezzo.

CODICE	MODELLO	ATTACCHI	PORTATA MAX	PRESSIONE MAX	QUALITÀ ACQUA	N. LAMPADE	PREZZO IN EURO
			Lt/minuto	Bar	Trasmittanza		€
EUROS4L5	<a href="#">EUROS 405/19 LCD</a>	¾"	19	9	70-99% - 1 cm	1	<b>1.180,00</b>
EUROS4L2	<a href="#">EUROS 412/45 LCD</a>	1"	45	9	70-99% - 1 cm	1	<b>1.560,00</b>
EUROS450	<a href="#">EUROS 450/75 LCD</a>	1"	75	9	70-99% - 1 cm	2	<b>2.640,00</b>
EUROS550	<a href="#">EUROS 550/100 LCD</a>	1½"	100	9	70-99% - 1 cm	2	<b>3.400,00</b>
EUROS802	<a href="#">EUROS 80/2 LCD</a>	1½"	200	9	50-99% - 1 cm	2	<b>4.050,00</b>
EUROS803	<a href="#">EUROS 80/3/R LCD</a>	2"	333	9	50-99% - 1 cm	3	<b>6.100,00</b>

PER PORTATE SUPERIORI, VERSIONI PER ACQUA CALDA E PISCINE CONSULTARE IL NOSTRO UFFICIO TECNICO

## RICAMBI UV

CODICE	ARTICOLO	PREZZO IN EURO	CODICE	ARTICOLO	PREZZO IN EURO
EUROL403	LAMPADA x 403	<b>145,00</b>	EUROG403	GUAINA x 403	<b>76,00</b>
EUROL405	LAMPADA x 405	<b>190,00</b>	EUROG405	GUAINA x 405	<b>113,00</b>
EUROL412	LAMPADA x 412 sino al 550	<b>226,00</b>	EUROG412	GUAINA x 412 sino al 800	<b>170,00</b>
EUROL080	LAMPADA x serie 80	<b>290,00</b>	EUROSBG	BLOCCA GUAINA in acciaio inox per acqua calda	<b>90,00</b>
EUROSBA	BLOCCA GUAINA standard per Euros	<b>23,00</b>			

# Addolcitori

# 04



## **MINI/V4**

Pag. 53. Addolcitori volumetrici

## **EKOSOFT**

Pag. 54. Volumetrici digitali autodisinfettanti proporzionali

## **AF/DIGIT/V**

Pag. 55. Volumetrici digitali autodisinfettanti proporzionali

## **VELVET**

Pag. 56. Volumetrici ecologici a doppio proporzionale

## **AF/7000**

Pag. 57. Volumetrici digitali ad alto flusso

## **DA/CG E DA/I**

Pag. 58. Addolcitori professionali: tempo

## **DA/CG/V E DA/I/V**

Pag. 59. Addolcitori professionali: volume + tempo

## **RINOVADEPUR**

Pag. 60.

## **TEST KIT DUREZZA**

Pag. 60. Monocomponente

## **ACCESSORI**

Pag. 60.

## **ADDOLCITORI MOBILI**

Pag. 61. Di riscaldamento / raffreddamento

## **KIT E CARTUCCE PER CARICO IMPIANTI**

Pag. 61. Riscaldamento e reintegri

## **DIMENSIONA IL TUO ADDOLCITORE**

Pag. 62. Tabella per scelta Lt. di resina per addolcitori

## **CARTUCCIA CARICO IMPIANTI**

Pag. 63. Kit addolcimento e kit Demi maxi

# DIMENSIONA IL TUO ADDOLCITORE

Tabella per scelta Lt. di resina per addolcitori indicati da pag 53 a 59

L'addolcitore si sceglie in base alla durezza dell'acqua ed al numero degli appartamenti. La casella risultante dall'incrocio fra durezza e n. appartamenti determina la scelta. I numeri 9 - 17 - 35 ecc. sono ad indicare i Lt. di resina cationica inseriti nelle bombole degli addolcitori. Nel caso di appartamenti con doppi servizi o con consumi non definibili, è consigliabile considerare l'apparecchio con maggior numero di resine.

In caso di difficoltà nel dimensionamento, contattare l'ufficio tecnico **EUROACQUE** al nostro numero di fax **0523/953064** o all'indirizzo e-mail: **preventivi@addolcitori.it**.

NUMERO APPARTAMENTI	NUMERO ABITANTI	CONSUMO GIORNALIERO Lt.	LITRI DI RESINA OCCORRENTI PER ADDOLCITORE				
			DUREZZA DELL'ACQUA IN F°				
			15/30	30/35	35/40	40/45	45/50
1	2-4	300-600	9	9-17	9-17	17	17
1-2	4-8	600-1000	9-17	17	17	17-26	17-26
2-3	8-12	1000-1800	26	26-35	26-35	26-35	35
3-4	12-18	1800-2600	26-35	35	35	35-54	35-54
4-6	18-26	2600-3800	35	35-54	54	54	54
6-8	26-32	3800-5000	54	54	54-80	80	80
8-10	32-42	5000-6200	80	80-100	100	100	100
10-15	42-62	6200-9500	100	100	100-150	100-150	150-200
15-24	62-92	9500-13700	150	200	200	250	250
24-35	92-140	13700-21000	250	250	250-300	250-300	300
35-45	140-180	21000-30000	300-350	350	350	350	350
45-60	180-240	30000-38000	350	350	350	350-500	350-500
60-70	240-280	38000-42000	350-500	350-500	500	500	500

UNA VOLTA STABILITO I LT. DI RESINE OCCORRENTI SI PUÒ SCEGLIERE TRA VARI TIPI DI ADDOLCITORI.

## esempio:

Villa / 1 Appartamento

n° 2 bagni

n° 4 abitanti

Durezza acqua: 37°F

IMPIANTO ECO	
Filtro autopulente	NANOFILTRO/A ¾"-1"
Addolcitore volumetrico	EKOSOFT/M20
Dosatore	YDRONET DOS

IMPIANTO ECOLOGICO	
Filtro autopulente semi auto	HF ¾"
Addolcitore ecologico volumetrico	VELVET M22
Dosatore ruotabile	HD ¾"

# MINI/V4

## Addolcitori volumetrici



Addolcitore automatico digitale di piccole dimensioni installabile ovunque, per impianti domestici sottolavello, macchine da caffè, lavastoviglie, piccoli appartamenti e carico impianti riscaldamento. Rigenerazione a tempo e volume.

Ridotto consumo d'acqua. Dotato di **miscelatore di durezza**.

Per una migliore qualità e sicurezza dell'acqua il sistema è dotato di resine argentizzate ad effetto batteriostatico.

CODICE	MODELLO MINI CABINATO	PORTATA ( $\Delta P=0,2$ BAR)	CICLICA	ATTACCHI	DIMENSIONI in mm		PREZZO IN EURO
					BASE	H	
<b>EUROC4MV</b>	<b>MINI/V4</b>	900 Lt/ora	24 m <sup>3</sup> x°Fr	¾" M	220x380	470	<b>1.030,00</b> €

### ACCESSORI

CODICE	MODELLO	DESCRIZIONE	PREZZO IN EURO
<b>FBX3010</b>	<b>BY-PASS</b>	By-pass esclusione impianto (solo mod. MINI)	<b>80,00</b>

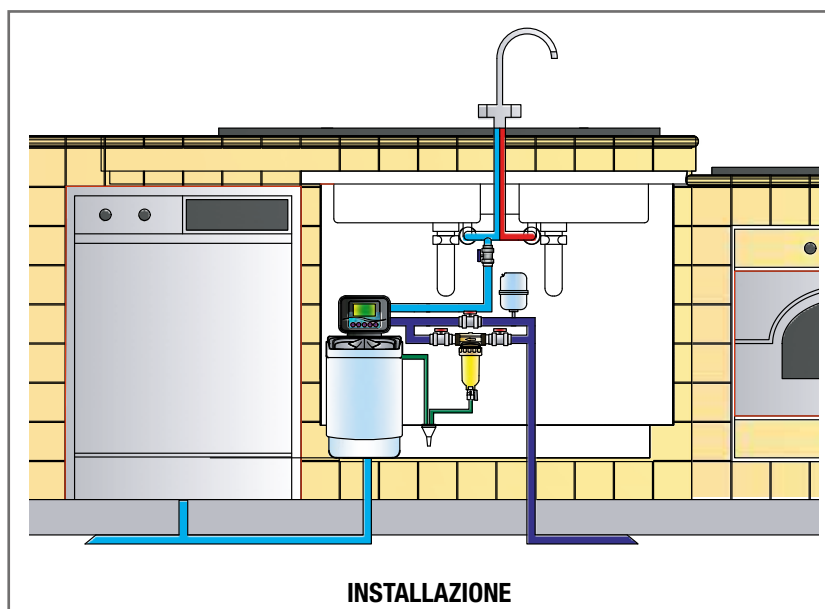



# EKOSOFT

Volumetrici digitali autodisinfettanti proporzionali



Addolcitori automatici serie EKOSOFT (timer con display retro illuminato) a lettura digitale **autodisinfettanti** con rigenerazione a **volume + tempo**. Ad uso potabile. Il nuovo sistema di controllo elettronico delle fasi e il calcolo proporzionale\* permette una riduzione nei consumi di sale. Sono dotati di **miscelatore di durezza** integrato nel corpo valvola.

\* nel calcolo riserva salamoia.

SCHEMA	CODICE	MODELLO CABINATO	PORTATA ( $\Delta P=0,2$ BAR)	CICLICA MAX	ATTACCHI	DIMENSIONI in mm			PREZZO IN EURO
			Lt/ora	$m^3 \times Fr$		A	B	C	€
	ESOFTM09	EKOSOFT M10	800-1000	48	1" M	680	320	500	1.270,00
	ESOFTM15	EKOSOFT M15	1500-2000	78	1" M	680	320	500	1.300,00
	ESOFTM17	EKOSOFT M20	2000-2500	102	1" M	1140	320	500	1.390,00
	ESOFTM26	EKOSOFT M30	2200-2500	156	1" M	1140	320	500	1.470,00

SCHEMA	CODICE	MODELLO DUE CORPI	PORTATA ( $\Delta P=0,2$ BAR)	CICLICA MAX	ATTACCHI	DIMENSIONI in mm			PREZZO IN EURO
			Lt/ora	$m^3 \times Fr$		A	B	C	€
	ESOFT017	EKOSOFT 20	2000-2500	102	1" M	1120	195	350	1.390,00
	ESOFT026	EKOSOFT 30	2200-2500	156	1" M	1120	250	380	1.470,00
	ESOFT040	EKOSOFT 40	2200-2500	210	1" M	1345	270	350	1.660,00
	ESOFT060	EKOSOFT 60	3000-3500	300	1" M	1560	255	565	1.900,00
	ESOFT080	EKOSOFT 80	4000-4500	480	1" M	1590	340	565	2.120,00
	ESOFT100	EKOSOFT 100	4200-4800	600	1" M	1550	420	580	2.700,00

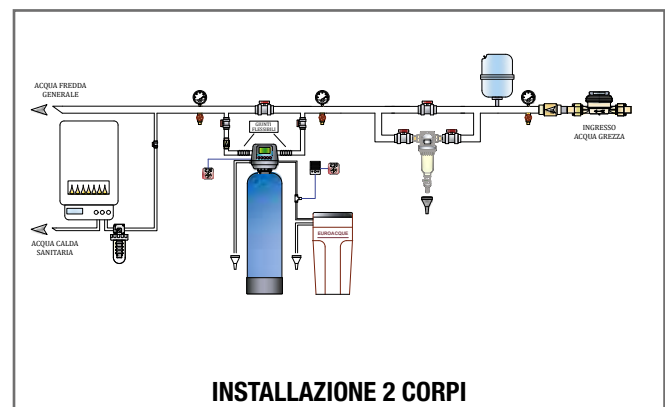
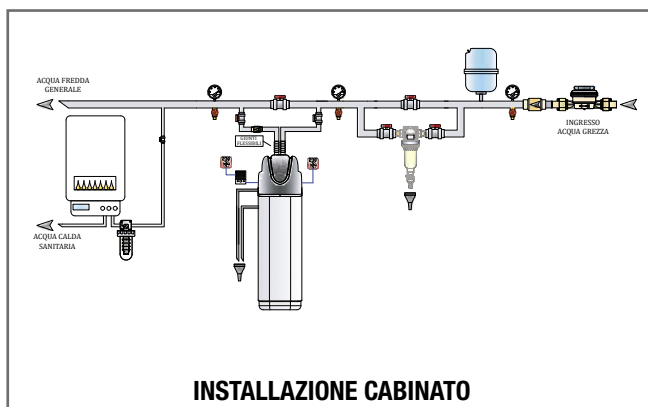

# AF/DIGIT/V

Volumetrici digitali autodisinfettanti proporzionali



Addolcitori automatici serie AF/DIGIT a lettura digitale autodisinfettanti con rigenerazione a volume/tempo a doppio proporzionale: al consumo effettivo netto e nel calcolo riserva acqua addolcita con miscelatore di durezza integrato nel corpo valvola. Ad uso potabile.

Vantaggi: risparmio fino al 80%\* di sale e acqua sia con basso che con alto utilizzo del sistema. L'addolcitore calcola l'effettivo consumo e rigenera solo la resina utilizzata dall'utente. Dotato anche di "funzione vacanza" che evita sprechi di sale e acqua nei periodi di inutilizzo garantendo comunque, grazie alla sua speciale funzione, resine pulite e pronte all'uso.

\* Massima efficienza del volumetrico e del doppio proporzionale rispetto ad addolcitori tradizionali. Con la "funzione vacanza" si ha massimo risparmio limitando le fasi a 2 (BACKWASH & RINSE) su 5.

SCHEMA	CODICE	MODELLO CABINATO	PORTATA	CICLICA	ATTACCHI	DIMENSIONI			PREZZO
			( $\Delta P=0,2$ BAR)	MAX		in mm			IN EURO
			Lt/ora	m <sup>3</sup> x°Fr		A	B	C	€
	DIGSVM09	AF/DIGIT/V/M 9	800	54	1" M	680	320	500	1.590,00
	DIGSVM17	AF/DIGIT/V/M 17	1200	105	1" M	1140	320	500	1.730,00
	DIGSVM26	AF/DIGIT/V/M 26	2200	160	1" M	1140	320	500	1.830,00
	DIGSVM35	AF/DIGIT/V/M 35	3000	210	1" M	1140	320	500	1.960,00

SCHEMA	CODICE	MODELLO DUE CORPI	PORTATA	CICLICA	ATTACCHI	DIMENSIONI			PREZZO
			( $\Delta P=0,2$ BAR)	MAX		in mm			IN EURO
			Lt/ora	m <sup>3</sup> x°Fr		A	B	C	€
	DIGSV017	AF/DIGIT/V/17	1200	105	1" M	1120	170	320	1.590,00
	DIGSV026	AF/DIGIT/V/26	2200	160	1" M	1120	250	380	1.730,00
	DIGSV035	AF/DIGIT/V/35	3000	210	1" M	1120	260	380	1.830,00
	DIGSV054	AF/DIGIT/V/54	4000	330	1" M	1610	280	560	2.260,00
	DIGSV080	AF/DIGIT/V/80	4200	480	1" M	1580	330	560	2.500,00
	DIGSV100	AF/DIGIT/V/100	4500	600	1" M	1550	420	580	3.100,00

## ACCESSORI PER ADDOLCITORI

Serie EKOSOFT e AF/DIGIT



CODICE	MODELLO	DESCRIZIONE	PREZZO IN EURO
BYPFL002	BY-PASS/AF/CA	By-Pass esclusione impianto per serie AF, AF/DIGIT ed EKOSOFT	85,00

# VELVET

**Garanzia 5 anni**

## Volumetrici ecologici a doppio proporzionale

Addolcitori automatici VELVET a lettura digitale (display LCD a colori) con rigenerazione a **volume/ tempo** a doppio **proporzionale**: al consumo effettivo netto e nel calcolo riserva acqua addolcita con **miselatore di durezza & disinfezione** integrati nel corpo valvola. Ad uso potabile. L'esclusivo sistema di servizio e dell'iniezione salamoia in controcorrente permette di sfruttare al 100% la resina contenuta all'interno della bombola.

**Vantaggi: risparmio fino al 80%\*** di sale e acqua sia con basso che con alto utilizzo del sistema. L'addolcitore calcola l'effettivo consumo e rigenera solo la resina utilizzata dall'utente. Rigenerazione con Tino del sale a secco. Dotato di "funzione vacanza" che evita sprechi di sale e acqua nei periodi di inutilizzo garantendo comunque, grazie alla sua speciale funzione, resine pulite e pronte all'uso. Con sensore esaurimento sale e doppio led utile per facilitare la lettura e per illuminare l'interno del cabinato in modo da poter visionare facilmente il livello sale.

\* Massima efficienza del volumetrico e del doppio proporzionale rispetto ad addolcitori tradizionali.

**By pass di esclusione impianto****Sensore esaurimento sale e doppio led****Display LCD a colori con tasti touch screen****Tecnologia volumetrica doppio proporzionale + funzione vacanza**

SCHEMA	CODICE	MODELLO CABINATO	PORTATA	CICLICA	ATTACCHI	DIMENSIONI			PREZZO
			( $\Delta P=0,2$ BAR)	MAX		in mm			IN EURO
			Lt/ora	m <sup>3</sup> x°Fr		A	B	C	€
	<b>VELVEM08</b>	<b>VELVET M8</b>	800	48	1"	565	400	455	<b>1.750,00</b>
	<b>VELVEM22</b>	<b>VELVET M22</b>	1800	132	1"	1000	400	455	<b>1.900,00</b>

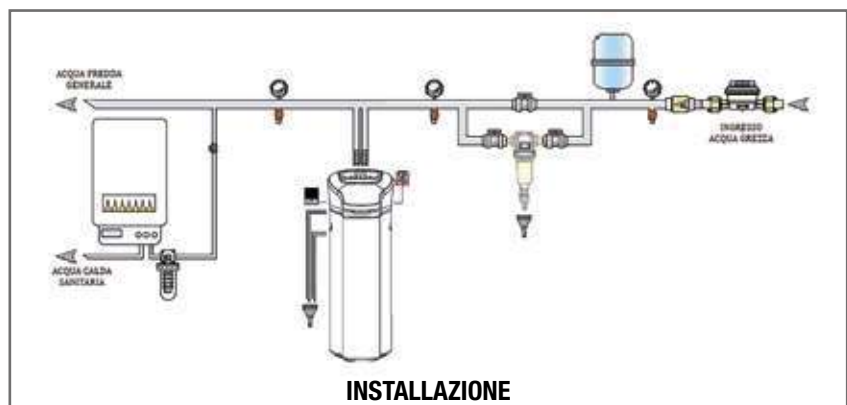

# AF/7000

## Volumetrici digitali ad alto flusso



Addolcitori automatici ad alta portata serie AF/7000 autodisinfettanti a lettura digitale con rigenerazione a volume/tempo a doppio proporzionale: al consumo effettivo netto e nel calcolo riserva acqua addolcita con miscelatore di durezza integrato nel corpo valvola.

Ad uso potabile.

Vantaggi: risparmio fino al 80%\* di sale e acqua sia con basso che con alto utilizzo del sistema.

L'addolcitore calcola l'effettivo consumo e rigenera solo la resina utilizzata dall'utente. Dotato anche di **"funzione vacanza"** che evita sprechi di sale e acqua nei periodi di inutilizzo garantendo comunque, grazie alla sua speciale funzione, resine pulite e pronte all'uso.

\* Massima efficienza del volumetrico e del doppio proporzionale rispetto ad addolcitori tradizionali.

Con la "funzione vacanza" si ha massimo risparmio limitando le fasi a 2 (BACKWASH & RINSE) su 5.

SCHEMA	CODICE	MODELLO DUE CORPI	PORTATA ( $\Delta P=0,2$ BAR)	CICLICA MAX	ATTACCHI	DIMENSIONI in mm			PREZZO IN EURO
						A	B	C	€
	<b>AF7VT054</b>	<b>AF/7000/VT 54</b>	4500	330	1¼" M	1650	270	565	<b>2.750,00</b>
	<b>AF7VT080</b>	<b>AF/7000/VT 80</b>	4800	480	1¼" M	1600	340	565	<b>3.160,00</b>
	<b>AF7VT100</b>	<b>AF/7000/VT 100</b>	5200	600	1¼" M	1550	420	580	<b>3.570,00</b>
	<b>AF7VT150</b>	<b>AF/7000/VT 150</b>	6500	900	1¼" M	1870	420	723	<b>4.060,00</b>
	<b>AF7VT200</b>	<b>AF/7000/VT 200</b>	6900	1200	1¼" M	1900	454	833	<b>4.900,00</b>

## ACCESSORI

CODICE	MODELLO	DESCRIZIONE	PREZZO IN EURO
<b>SARCIN10</b>	<b>BY-PASS AF7VT</b>	<b>By-Pass miscelazione 1" + Kit durezza ECO</b>	<b>90,00</b>

**ACCESSORI:**  
pag. 61

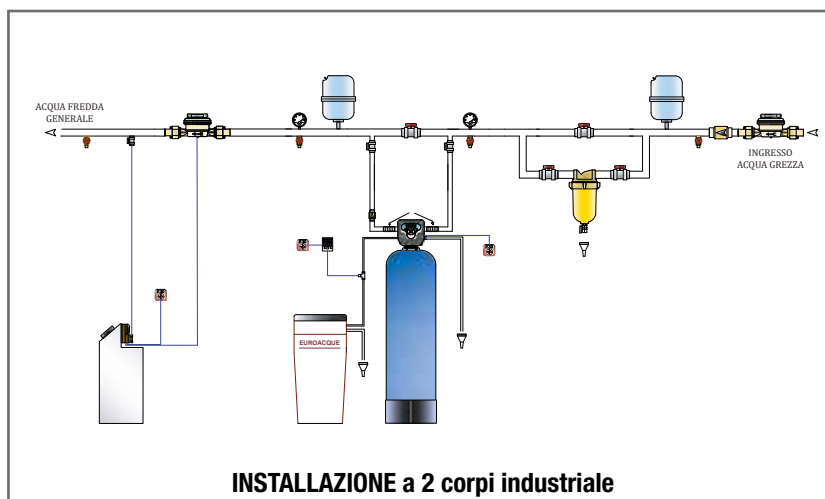



# DA/CG E DAI

Addolcitori Professionali: Tempo



**ADDOLCITORI** industriali automatici temporizzati con timer **elettronico digitale**. Questi addolcitori sono utilizzati per medie ed alte portate. Sono dotati di corpo valvola in bronzo e di doppia sicurezza nel reintegro salamoia; chiusura temporizzata e scarico di sicurezza.

Per uso acqua potabile, aggiungere produttore di cloro.

Per portate superiori ed addolcitori doppia colonna consultare il nostro ufficio tecnico.

SCHEMA	CODICE	MODELLO	PORTATA ( $\Delta P=0,2$ BAR)	CICLICA	ATTACCHI	DIMENSIONI in mm			PREZZO IN EURO
						A	B	C	
	DACG0100	DA/CG 100	6,5	600	1½" F	1550	420	580	<b>3.620,00</b>
	DACG0150	DA/CG 150	7,5	900	1½" F	1900	420	723	<b>4.060,00</b>
	DACG0200	DA/CG 200	9	1200	1½" F	2000	454	833	<b>5.730,00</b>
	DACG0250	DA/CG 250	10	1500	1½" F	2000	535	833	<b>6.160,00</b>
	DAI00150	DA/I 150	9	900	2" F	1900	420	723	<b>4.520,00</b>
	DAI00200	DA/I 200	13	1200	2" F	2000	454	833	<b>6.000,00</b>
	DAI00250	DA/I 250	15	1500	2" F	2000	535	833	<b>7.040,00</b>
	DAI00300	DA/I 300	16	1800	2" F	2400	620	960	<b>7.680,00</b>
	DAI00350	DA/I 350	17	2100	2" F	2400	620	960	<b>7.900,00</b>
	DAI00500	DA/I 500	25	3000	2" F	2350	760	1123	<b>9.950,00</b>

**ACCESSORI:**  
pag. 61

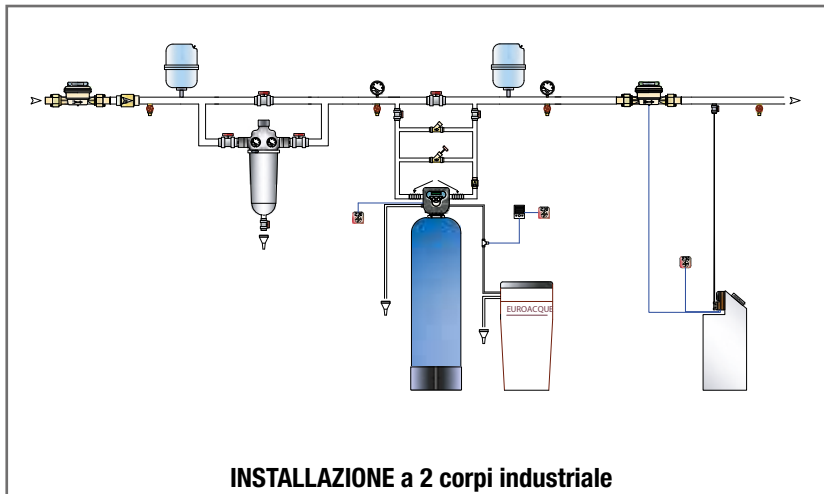

# DA/CG/V E DAI/V

Addolcitori Professionali: volume + tempo



**ADDOLCITORI** industriali automatici volume + tempo con timer **elettronico digitale e contatore volumetrico**. Questi addolcitori sono utilizzati per medie ed alte portate. Sono dotati di corpo valvola in bronzo e di doppia sicurezza nel reintegro salamoia; chiusura temporizzata e scarico di sicurezza.

Per uso acqua potabile, aggiungere produttore di cloro.

Per portate superiori ed addolcitori doppia colonna consultare il nostro ufficio tecnico.

SCHEMA	CODICE	MODELLO	PORTATA ( $\Delta P=0,2$ BAR)	CICLICA	ATTACCHI	DIMENSIONI in mm			PREZZO IN EURO
						A	B	C	
	DACGV100	DA/CG/V 100	6,5	600	1½" F	1550	420	580	<b>4.400,00</b>
	DACGV150	DA/CG/V 150	7,5	900	1½" F	1900	420	723	<b>4.800,00</b>
	DACGV200	DA/CG/V 200	9	1200	1½" F	2000	454	833	<b>6.380,00</b>
	DACGV250	DA/CG/V 250	10	1500	1½" F	2000	535	833	<b>7.238,00</b>
	DAI0V150	DA/I/V 150	9	900	2" F	1900	420	723	<b>6.050,00</b>
	DAI0V200	DA/I/V 200	13	1200	2" F	2000	454	833	<b>7.435,00</b>
	DAI0V250	DA/I/V 250	15	1500	2" F	2000	535	833	<b>7.900,00</b>
	DAI0V300	DA/I/V 300	16	1800	2" F	2400	620	960	<b>8.720,00</b>
	DAI0V350	DA/I/V 350	17	2100	2" F	2400	620	960	<b>9.150,00</b>
	DAI0V500	DA/I/V 500	25	3000	2" F	2350	760	1123	<b>11.400,00</b>

**ACCESSORI:**  
pag. 61

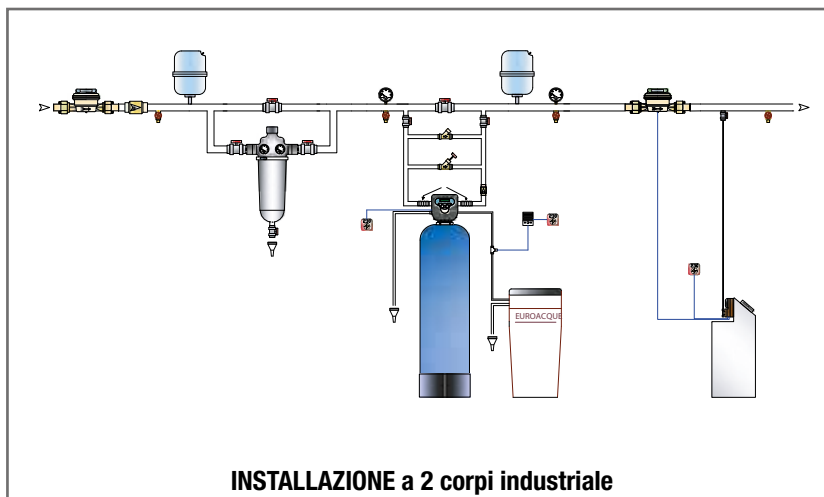

## RINOVADEPUR

Detergente, igienizzante, rivitalizzante per resine addolcitori



RinovaDepur in pratiche bustine ripristina e mantiene l'efficienza delle resine di tutti gli addolcitori. La resina (in micro sfere) è il materiale all'interno della bombola addolcitore che consente il trattamento del calcare. RinovaDepur una miscela salina, unica, formulata per detergere le resine nell'addolcitore da ferro, manganese, limo, particelle metalliche e composti organici, che causano inefficienze. L'uso regolare di RinovaDepur come coadiuvante di manutenzione ristabilirà la massima efficienza dell'addolcitore e prolungherà la vita dell'unità.

Una confezione per 12 mesi di trattamento.

attenzione:  
L'utilizzo di RinovaDepur prolunga l'efficienza ed il ciclo vita utile delle resine, ma **NON** sostituisce una regolare manutenzione dei sistemi di addolcimento da parte di c.a.t. almeno ogni 12 mesi (vedere istruzioni prodotto addolcitore).

CODICE	MODELLO CABINATO	DESCRIZIONE	CONFEZIONE		PREZZO IN EURO
			KG	PEZZI	€/CAD
RDEPUR01	RINOVADEPUR	RinovaDepur in 3 bustine da 140 gr sufficienti per 12 mesi di trattamento (calcolato per addolcitori da 26/30 lt di resine)	0,420	12	21,00

## TEST KIT DUREZZA

Monocomponente

CODICE	MODELLO	PREZZO IN EURO
TC00801E	TEST KIT DUREZZA	17,00



## ACCESSORI PER ADDOLCITORI VOLUMETRICI

Serie DA/CG - DA/I - DA/CG/V - DA/I/V



CODICE	MODELLO	DESCRIZIONE	PREZZO IN EURO
PRODCLOR	PRODCLOR	Produttore di cloro (fino a DA/CG/100) attacchi tubo PE 3/8"	180,00
PRODCL02	PRODCL0/2	Produttore di cloro (modelli da 125 lt. resina in poi) attacchi tubo PE 1/2"	180,00
SARCIN2M	SARCIN 1 1/4" MIX	By-Pass di miscelazione + Kit durezza ECO	126,00
ACQUAP01	ACQUAPIÙ 1"	Valvola extra flusso con manometro 1"	230,00
ACQUAP14	ACQUAPIÙ 1 1/4"	Valvola extra flusso con manometro 1 1/4"	270,00
RESINOVA	RESINOVA	Prodotto speciale per lavaggio resine. Confezione da 10 Lt. (1 Lt. ogni 5 Lt. di resina). Ad esclusivo uso professionale	29,00

# ADDOLCITORI MOBILI PER CARICO IMPIANTI

Di riscaldamento/raffrescamento



Addolcitori per carico impianti completi di contatore, filtro multifunzione (sedimenti + ricarica addolcitore) e attacchi ad innesto rapido.

Dotati di mix (miscelatore durezza).

Solo la versione "trolley" è dotata di carrello per il trasporto (versione portatile).

CODICE	MODELLO	Lt./ORA MAX	CICLICA	ATTACCHI	DIMENSIONI in cm	PREZZO IN EURO
						€
<b>ADTROL1M</b>	<b>TROLLEY 11</b>	1200	60	¾"	38x38 h 77	<b>860,00</b>
<b>ADMANF11</b>	<b>MANUAL 11</b>	1200	60	¾"	38x38 h 77	<b>740,00</b>

## RICAMBI

CODICE	MODELLO	PREZZO IN EURO
<b>CFP00716</b>	Cartuccia nylon 10" 1052NRL "A".	<b>17,40</b>
<b>CFP0A750</b>	Cartuccia con rigenerante ad alta solubilità.	<b>25,00</b>

## KIT E CARTUCCE PER CARICO IMPIANTI

Riscaldamento e reintegri



La Normativa tecnica e la buona gestione degli impianti di riscaldamento richiedono acqua con determinati valori di durezza (calcare). Dove non è possibile l'installazione di addolcitori automatici tradizionali (Es: problemi di spazio, mancanza di scarico...) è oggi possibile utilizzare le nuove cartucce usa e getta con funzione addolcimento. Kit testine + Filtro con attacco a baionetta con resina per addolcimento forte. Fornitura di kit FILTRO ADDOLCITORE per acqua potabile con miscelazione fissa durezza residua (25% ca.) per carico impianti riscaldamento, approvvigionamento delle apparecchiature per preparazione bevande e similari. Le prestazioni dipendono dalla qualità dell'acqua in ingresso; sostituire la cartuccia ad esaurimento dell'autonomia indicativa. La versione "DEMI" ha funzione demineralizzante.

CODICE	MODELLO	ATTACCHI	Lt./MINUTO MAX	AUTONOMIA	DIMENSIONI		PREZZO IN EURO	CARTUCCIA DI RICAMBIO		PEZZI X CONF
					Ø	H		€	CODICE	
<b>KITRADDL</b>	<b>KIT/RIVER/ADD/L</b>	½" M	2	600*	87	665	<b>186,00</b>	<b>CADD000L</b>	<b>110,00</b>	<b>1</b>
<b>KITRDEML</b>	<b>KIT/RIVER/DEMI/L</b>	½" M	2	230**	87	665	<b>187,00</b>	<b>CDEM000L</b>	<b>116,00</b>	<b>1</b>

\* CON 25° F IN INGRESSO - \*\* CON 200 MG/I CACO<sub>3</sub>



# CARTUCCIA CARICO IMPIANTI NEW

Kit/Addolcimento e Kit/Demi maxi



I kit Addolcimento & demineralizzazione sono pronti all'uso in quanto dotati di una testata integrata. Possono essere installati direttamente senza alcun accessorio aggiuntivo al filtro.

**Kit addolcimento MAXI** è l'addolcimento totale dell'acqua grazie a una resina appositamente. Risolve alla radice le incrostazioni dovute ai depositi del calcare e da protezione e difende gli impianti.

- RIDUZIONE DELLA DUREZZA TOTALE
- PROTEZIONE DEGLI IMPIANTI
- EFFICACE CONTRO IL CALCARE

**È dotata di by-pass regolabile integrato.**

La cartuccia deve essere montata in posizione verticale. Usare attacchi 3/8" femmina con guarnizione piana.

**Kit Demi MAXI** è la demineralizzazione totale dell'acqua.

Grazie alla resina a letto misto l'abbattimento della salinità è totale. Si utilizza per la produzione di acqua demineralizzata soprattutto in impianti tecnologici e industriali. Vietato l'uso potabile.

- DEMINERALIZZAZIONE TOTALE
- USO IN IMPIANTI TECNOLOGICI E INDUSTRIALI

**Kit Demi MAXI** ideale per l'impiego nei settori professionali e industriali dove serve un'acqua priva di sali.

La cartuccia deve essere montata in posizione verticale. Usare attacchi 3/8" femmina con guarnizione piana.

CODICE	MODELLO	PORTATA	AUTONOMIA	DIMENSIONI in mm		PRESSIONE OPERATIVA	TEMP. ACQUA MAX	PREZZO IN EURO
		( $\Delta P=0,2\text{BAR}$ )	Lt	diametro	altezza	BAR	°C	€
<b>KITADMAX</b>	<b>KIT/ADD/MAXI</b>	9	5.050* <sup>1</sup>	173	464	min 2 - max 6	30	<b>220,00</b>
<b>KITDEMAX</b>	<b>KIT/DEMI/MAXI</b>	6,5	1.600* <sup>2</sup>	173	464	min 2 - max 6	30	<b>325,00</b>

\*1 Autonomia calcolata su un'acqua con una durezza totale di 18°F

\*2 Autonomia calcolata su un'acqua con una durezza carbonatica di 10°KD



Con by-pass di mix (vs. add) e presa campione per verifica valori acqua trattata

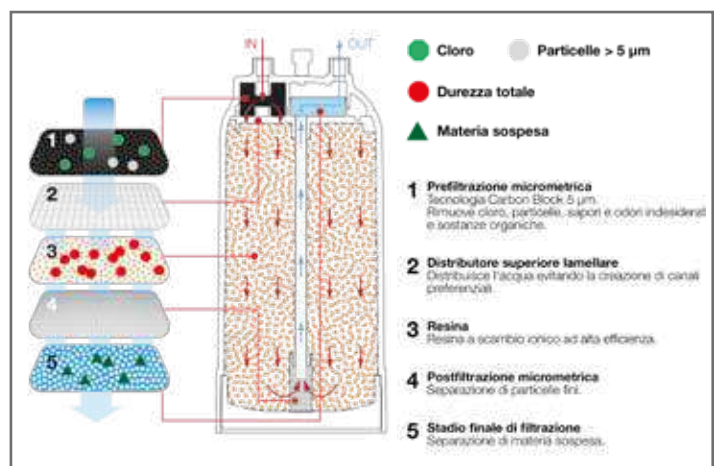

# Anticalcari a cristallizzazione (NAC) magnetici ed elettrofisici

05



## **SP3**

Pag. 65. Sistema trattamento calcare

## **EUROIMPULSE**

Pag. 66. Anticalcari elettrofisici

## **ECOMAG**

Pag. 67. Anticalcari magnetici con codoli

## **EURO BRASS**

Pag. 67. Anticalcari magnetici a tronchetto multidiametro

## **EUROJOLLY**

Pag. 68. Anticalcari magnetici ad alto flusso

## **EURO/T**

Pag. 68. Anticalcari magnetici a forte campo magnetico

# SP3 **NEW**

Sistema trattamento calcare a cartuccia 20" (inclusa) -  
attacchi 1" con STAFFA



Filtro a tecnologia N.A.C. per la prevenzione del calcare. Il sistema di prevenzione del calcare SP3 è un trattamento che si basa sulla Cristallizzazione assistita a nucleazione (NAC), un procedimento utilizzato nel trattamento dell'acqua domestica e negli impianti commerciali per prevenire e ridurre la formazione del calcare.

- ✓ NO prodotti chimici ✓ NO rigenerazione
- ✓ NO controlavaggio ✓ NO valvole e parti in movimento
- ✓ NO elettricità ✓ NO scarico ✓ Soluzione Salvaspazio

### Vantaggi di SP3:

- Rispetta l'ambiente
- Non richiede controlavaggio
- Non richiede alimentazione elettrica
- Nessuna aggiunta di sostanze chimiche all'acqua
- Il processo catalitico converte Ca e Mg in microcristalli innocui
- Non richiede manutenzione. Nessun costo aggiuntivo
- Non sono necessari prodotti chimici per la disinfezione
- Non è necessario alcun collegamento per lo scarico
- Semplicissimo da installare

### Applicazioni

- Distributori automatici di bevande
- Lavastoviglie

- Macchine per il ghiaccio
- Lavabiancheria
- Macchine per il caffè
- Distributori automatici di caffè

- Impianti lavorazione lattiero-casearia
- Caldaie
- Torri di raffreddamento
- Irrigazione

CODICE	MODELLO	PORTATA m³/h	ATTACCHI	DIMENSIONI in mm		PREZZO IN EURO €	PEZZI x conf.
				A	B		
SP3BIG20	SP3	16l/min	1"	185	615	510,00	1

CODICE	MODELLO	PORTATA m³/h	PREZZO IN EURO €	PEZZI x conf.
SP3CAR20	Cartuccia ricambio 20" big per anticalcare SP3	16l/min	240,00	1

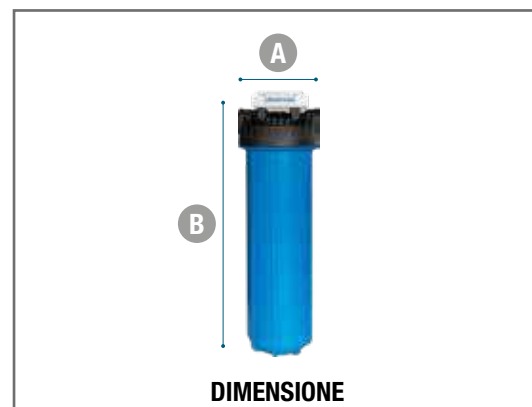
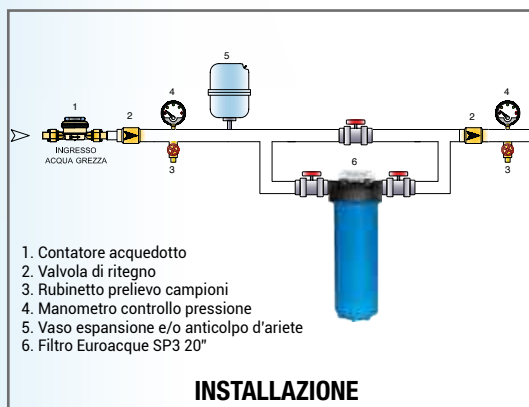

# EUROIMPULSE

Anticalcari elettrofisici



Anticalcare elettrofisico con rilevatore di trattamento. I modelli da 1¼" a 3" sono dotati di display digitale, avvisatore acustico che permette di conoscere a distanza qualsiasi anomalia. Segnalazione del guasto e check-up continuo sul display.

## IL PRINCIPIO

Il principio di base del funzionamento sta nell'inviare particolari segnali elettromagnetici all'acqua. I segnali si propagano ed esercitano un effetto fisico sui sali minerali che l'acqua contiene. Il calcare, da sale incrostante, diviene aragonite, sale non incrostante. Non si altera per questo la qualità e la composizione dell'acqua.

## L'EFFETTO

L'anticalcare elettronico, per mezzo dei segnali elettronici, modifica la struttura cristallina del carbonato di calcio che resterà sciolto nell'acqua o precipiterà in forma di polvere, senza causare più forti incrostazioni. Inoltre le vecchie incrostazioni di calcare progressivamente potranno disgregarsi.

## RISULTATO

- Migliora il rendimento calorico degli apparecchi di riscaldamento.
- Riduce le incrostazioni delle resistenze elettriche degli scaldabagni e delle lavatrici. Una volta installato, la sola manutenzione richiesta è lo svuotamento dalle impurità nella camera di trattamento in acciaio inox. Si installa sia su acqua calda che fredda previa filtrazione. Nessuna variazione della quantità di sali in acqua. Nessuna perdita di carico.

CODICE	MODELLO	PORTATA	ATTACCHI	PREZZO IN EURO
		m3/h		€
EUROIMP1	EUROIMPULSE 2000	2	1" M	1.600,00
EUROIMP2	EUROIMPULSE 7000	7	1¼" M	3.200,00
EUROIMP3	EUROIMPULSE 15000	15	1½" M	4.300,00
EUROIMP4	EUROIMPULSE 23000	23	2" M	5.650,00
EUROIMP5	EUROIMPULSE 40000	40	3" M	9.350,00

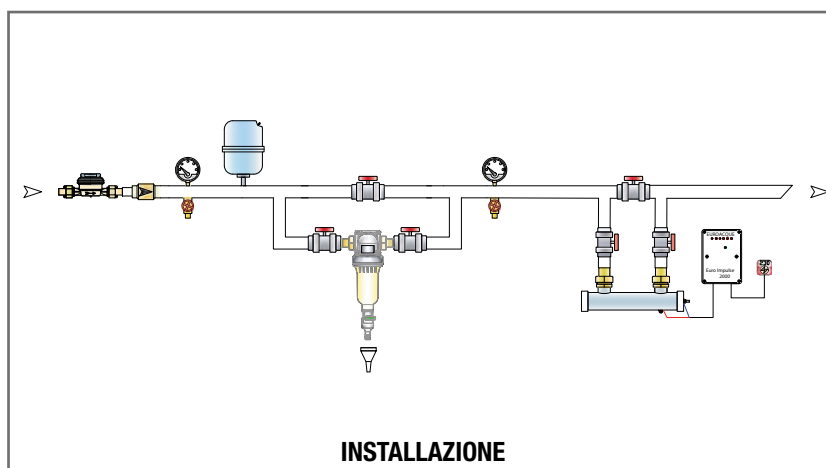

# ECOMAG

Anticalcari magnetici con codoli



Anticalcare magnetico con codoli girevoli per una rapida e veloce installazione. Carter in materiale sintetico, tronchetto in Rame, codoli girevoli in Ottone e nucleo magnetico in Neodimio.

La versione WASH è con codolo  $\frac{3}{4}$ " F ed attacco  $\frac{3}{4}$ " M per una rapida e veloce installazione studiato appositamente per trattamento anticalcare **per lavatrici e lavastoviglie**.

**Applicazioni:** caldaie murali, scaldabagni, docce, idropultrici, idromassaggio, lavatrici, lavastoviglie, piani cottura, fabbricatori ghiaccio, forni a vapore, panifici e applicazioni industriali.

In materiale plastico e codoli di allacciamento girevoli per una facile installazione. Guarnizioni comprese.

CODICE	MODELLO	PORTATA Lt/minuto	ATTACCHI	DIMENSIONI in mm		PREZZO IN EURO €	PEZZI x conf.
				Ø	L		
ECOMAG12	ECOMAG $\frac{1}{2}$	25	$\frac{1}{2}$ " FF	38	60	30,00	12
ECOMAG34	ECOMAG $\frac{3}{4}$	46	$\frac{3}{4}$ " FF	38	60	45,00	12
ECOMAGW4	ECOMAG/WASH	25	$\frac{3}{4}$ " MF	38	70	33,00	12

# EURO BRASS

Anticalcari magnetici a tronchetto multidiametro



## Modello salvaspazio $\frac{1}{2}$ " - $\frac{3}{4}$ " con un solo prodotto!

Anticalcare magnetico a "tronchetto" in ottone per piccole utenze.

Doppio nucleo con magneti in neodimio, rivestito con polietilene alimentare.

La speciale conformazione consente, in poco spazio, ben 3 installazioni differenti:

- 1)  $\frac{1}{2}$ " -  $\frac{1}{2}$ " MF
- 2)  $\frac{3}{4}$ " -  $\frac{3}{4}$ " MF
- 3)  $\frac{1}{2}$ " -  $\frac{3}{4}$ " MF

Applicazioni: caldaie murali, scaldabagni, docce, idropultrici, idromassaggio, lavatrici, lavastoviglie, piani cottura, fabbricatori ghiaccio, forni a vapore e per panifici. Guarnizioni comprese.

CODICE	MODELLO	PORTATA Lt/minuto	ATTACCHI 3 POSSIBILITÀ MF			DIMENSIONI in mm		PREZZO IN EURO €	PEZZI x conf.
			1	2	3	Ø	L		
EUROBN24	EURO/BRASS NEW	18	$\frac{1}{2}$ "- $\frac{1}{2}$ "	$\frac{3}{4}$ "- $\frac{3}{4}$ "	$\frac{1}{2}$ "- $\frac{3}{4}$ "	28	60	35,00	12

# EUROJOLLY

Anticalcari magnetici ad alto flusso



Speciali magnetizzatori a passaggio totale. Antivibrante. L'esclusivo sistema impedisce al magnete il contatto con l'acqua. Nessuna manutenzione.

**Applicazioni:** per utenze civili ed industriali, appartamenti, ville, ristoranti, condomini, alberghi, piscine private.

In Ottone cromato. Con nucleo in Neodimio incorporato nella struttura.

CODICE	MODELLO	PORTATA Lt/minuto	ATTACCHI	DIMENSIONI in mm		PREZZO IN EURO	PEZZI x conf.
				Ø	L	€	
EUROJOL1	EUROJOLLY ½"	30	½" F	35	60	<b>65,00</b>	5
EUROJOL2	EUROJOLLY ¾"	46	¾" F	40	65	<b>115,00</b>	2
EUROJOL3	EUROJOLLY 1"	58	1" F	50	80	<b>145,00</b>	2

# EURO/T

Anticalcari magnetici a forte campo magnetico



Magnetizzatori ottone (Euro/T/ottone) per utenze civili ed industriali ad alta portata.

**Applicazioni:** per utenze civili ed industriali, appartamenti, ville, ristoranti, condomini, alberghi, piscine private.

**Certificazioni:** TUV; SWGV; CE

In ottone cromato. Nucleo multiplo in neodimio rivestito con polietilene alimentare.

CODICE	MODELLO	PORTATA Lt/minuto	ATTACCHI	DIMENSIONI in mm			PREZZO IN EURO
				Ø	L	Kg	€
EUOTT012	EURO/T/OTTONE ½"	35	½" M	56	132	1,3	<b>270,00</b>
EUOTT00N	EURO/T/OTTONE ¾"-1"	70	¾" F-1" M	90	141	1,9	<b>380,00</b>
EUOTT114	EURO/T/OTTONE 1¼"	140	1¼" M	90	165	3,7	<b>900,00</b>
EUOTT112	EURO/T/OTTONE 1½"	170	1½" M	90	165	3,3	<b>1.100,00</b>
EUOTT200	EURO/T/OTTONE 2"	210	2" M	90	165	4,1	<b>1.120,00</b>

PER PORTATE SUPERIORI CHIEDERE OFFERTA



# Microfiltrazioni Osmosi Gasatori Refrigeratori

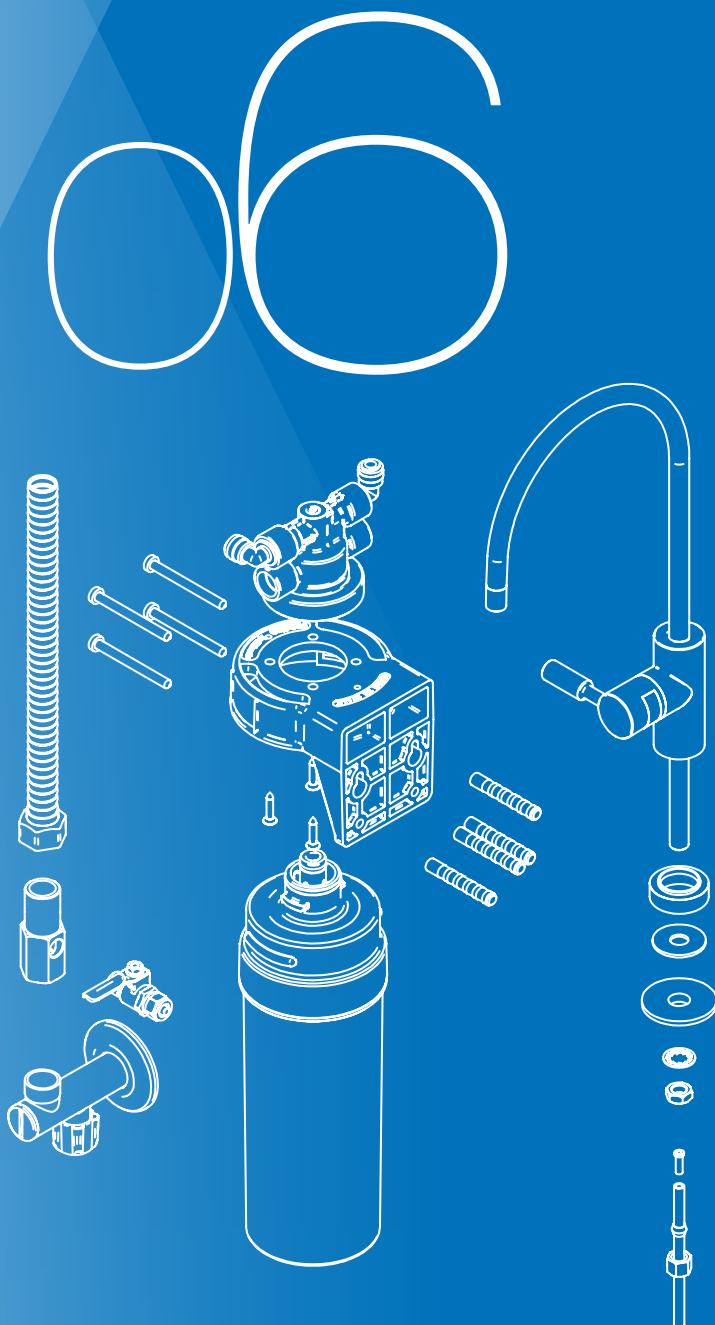

## **CARTUCCE MICROFILTRAZIONE**

Pag. 71.

### **RIVER**

Pag. 72. Microfiltrazioni per acqua da bere

### **RIVER ARGENTO PRO**

Pag. 73. Kit microfiltrazioni per acqua da bere

### **RIVER ARGENTO 3 VIE**

Pag. 74. Kit microfiltrazioni per acqua da bere

### **EXPOKARG**

Pag. 74. Espositore da banco

### **RIVER ARGENTO 3 VIE FLESSIBILE**

Pag. 75. Kit microfiltrazioni per acqua da bere

### **OSMO KIT/UV RO50**

Pag. 76. Osmosi inversa con accumulatore

### **MB2/DIGITALE**

Pag. 77. Osmosi inversa diretta con display

### **RUBINETTI DA ABBINARE**

Pag. 78. Serie osmosi

### **EURO/RO**

Pag. 80. Osmosi inversa industriale

### **SPRING/RIVER**

Pag. 81. Refrigeratori a colonna

### **PURA TOP**

Pag. 82. Refrigeratori gasatori+filtrazione  
sopralavello

### **PURA UNDER**

Pag. 83. Refrigeratori gasatori+filtrazione  
sottolavello

### **NIAGARA**

Pag. 84. Refrigeratori gasatori per comunità

### **EUROSMO FRESH**

Pag. 85. Osmosi + refrigeratore + gasatore



# CARTUCCE MICROFILTRAZIONE

A tripla azione: batteriostatica + dechlorazione + chiarificazione



## Cartucce microfiltranti per avere tutti i giorni acqua buona da bere senza cattivi odori e sapori.

Riduce il cloro, sapori, odori ed altri contaminanti nocivi e protegge le apparecchiature da guasti dovuti ad occlusioni, chiarificando e filtrando l'acqua, riducendo terra/ruggine, particelle fino a 0,5 micron e contaminanti dannosi alla salute come cisti *Cryptosporidium* e *Giardia*. **Dotata di struttura Carbon Block + ioni di argento per eliminare odori e sapori indesiderati, riducendo il cloro e applicando un'azione batteriostatica.**

Installare verticalmente con la cartuccia rivolta verso il basso. Lasciare 6.35 cm (2.5") di spazio libero sotto la cartuccia per facilitare la sostituzione della stessa. Spurgare la cartuccia per 5 minuti alla massima portata d'acqua.

Sostituire la cartuccia regolarmente ogni 12 mesi come manutenzione preventiva programmata o quando la capacità è stata raggiunta o nel caso in cui la pressione in uscita è inferiore ai 0,7 bar (10 psi).

CODICE	MODELLO	DESCRIZIONE	PORTATA	AUTONOMIA MAX	DIMENSIONI in mm		PREZZO IN EURO
			Lt/minuto	Lt	Ø	H	
CARGENTS	RIVER/CAS	CARTUCCIA ARGENTO/S 15.000 Lt ca. (per River/S, River/Pro, River/3 vie)	3	15.000	80	269	75,00
CARGENTM	RIVER/CAM	CARTUCCIA ARGENTO/M 24.000 Lt ca.	5	24.000	80	384	94,00



**OTTIMO PER LA PREPARAZIONE DI BEVANDE, ESALTANDONE GLI AROMI ED I PROFUMI**



**STOP ALLA PLASTICA**



**IDEALE PER UNA CUCINA CASALINGA CON INGREDIENTI NATURALI**



**FACILE SOSTITUZIONE CARTUCCIA**

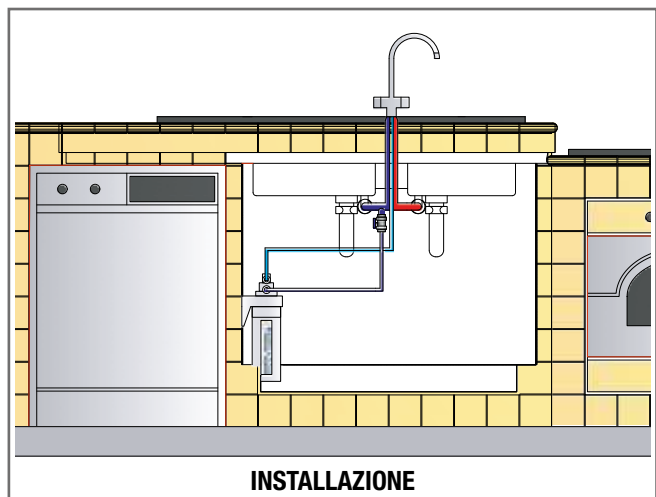
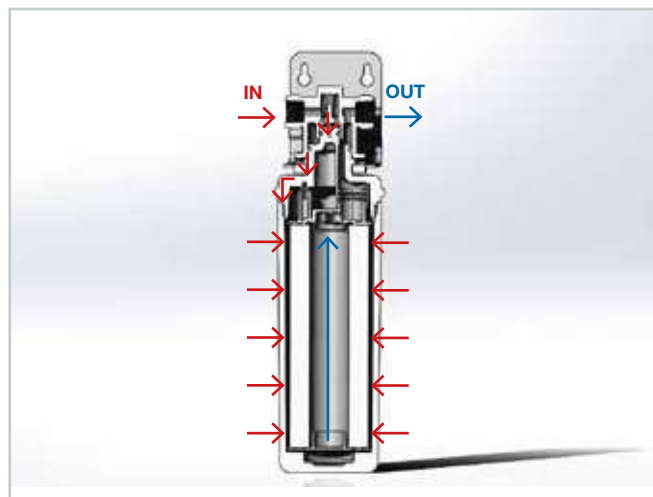

# RIVER

Microfiltrazione per acqua da bere



**FILTRO “SOTTOLAVELLO”** a struttura composta (versione “Argento”) per affinaggio acqua potabile completi di attacco a baionetta e testata in/out.

Non usare dove l'acqua è microbiologicamente pericolosa o di qualità ignota senza adeguata disinfezione a monte e dopo il sistema.

Le prestazioni dipendono dalla qualità dell'acqua in ingresso; sostituire la cartuccia ad esaurimento dell'autonomia o quando il flusso diventa troppo lento o comunque non oltre 12 mesi dall'installazione.

**Kit installazione + rubinetto da ordinare a parte.**

CODICE	MODELLO	DESCRIZIONE	PORTATA	AUTONOMIA MAX	DIMENSIONI in mm		PREZZO IN EURO
			Lt/minuto	Lt	Ø	H	
<b>RARGENTS</b>	<b>RIVER/ARGENTO/S</b>	Filtro completo di testata per rimozione sapori, Odori, Torbidità, Cloro (filtrazione 0,5 µ) azione antibatterica (Argento)	3	15.000	80	305	<b>117,00</b>
<b>KITRIVES</b>	<b>KIT INST. RIVER/2</b>	Kit attacchi e tubi	...	...	...	...	<b>56,00</b>
<b>KITRIVER</b>	<b>KIT INST. RIVER/1</b>	Kit attacchi, tubi e rubinetto	...	...	...	...	<b>90,00</b>

## ACCESSORIO OBBLIGATORIO:

CODICE	MODELLO	DESCRIZIONE	PREZZO IN EURO
<b>CONTO100</b>	<b>CONTALITRI</b>	contalitri meccanico a scala regolabile con blocco acqua automatico ad esaurimento ricarica. Attacchi 6 mm F	<b>83,00</b>

### CARTUCCE E RICAMBI:

pag. 75

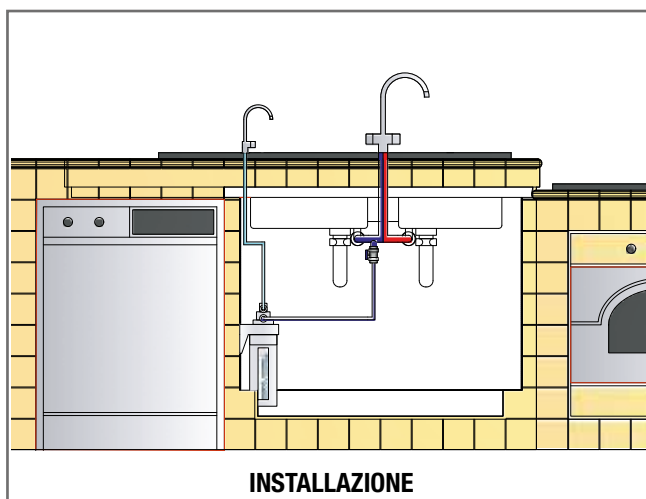

# RIVER ARGENTO PRO

Kit microfiltrazione per acqua da bere, rubinetto led incluso



## KIT FILTRAZIONE + RUBINETTO CON LED PER AVVISO CARTUCCIA ESAURITA.

A casa, in camper e in barca con il River/Pro hai sempre acqua buona per te, per l'ambiente e per il tuo risparmio migliora le caratteristiche organolettiche della tua acqua di rete. Elimina sapori, odori sgradevoli e tutte quelle sostanze indesiderate come il Cloro e i suoi derivati, i Triometani, l'Atrazina, i pesticidi, i fertilizzanti e gli erbicidi. Low cost ad un prezzo accessibile per tutte le tasche, il kit ti dà acqua da bere ad un costo fino a 1000 volte inferiore rispetto all'acqua in bottiglia. Facile installazione basta sistemare la cartuccia nel sottolavello e collegarla al rubinetto in dotazione. Ingombro ridottissimo e senza collegamento elettrico con il suo design elegante e stile lineare il rubinetto in dotazione con il kit si adatta ad ogni tipo di cucina. Interamente in acciaio inox **segnala con il led luminoso** l'esaurimento della cartuccia. Il kit garantisce così la massima sicurezza. Sostituisci tu il filtro. La manutenzione consiste nella sostituzione del filtro esaurito.

L'esaurimento della cartuccia è segnalato dallo spegnersi della luce blu e dall'accendersi di quella rossa presenti nel rubinetto.

CODICE	MODELLO	DESCRIZIONE	PORTATA Lt/minuto	AUTONOMIA MAX Lt	ALTEZZA RUBINETTO in mm H	PREZZO IN EURO
KARGENTS	RIVER/ ARGENTO/ PRO	Filtro per rimozione Sapori, Odori, Torbidità, Cloro (filtrazione 0,5 µ) azione batteriostatica (Argento) completo di testina, cartuccia, kit attacchi, tubi e rubinetto interamente in acciaio inox con led luminoso per segnalare l'esaurimento della cartuccia.	3	15.000	285	325,00



**FACILE DA  
INSTALLARE**



**NON SOLO  
DA BERE**



**STOP ALLA  
PLASTICA**



**BLU:  
CARICA**



**ROSSO:  
ESAURITA**

**CARTUCCE E RICAMBI:**  
pag. 75

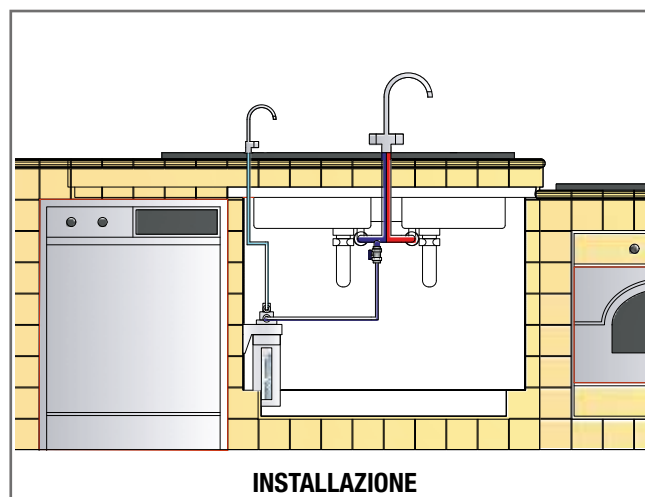

# RIVER ARGENTO 3 VIE



Kit microfiltrazione per acqua da bere con rubinetto 3 vie



Stesse caratteristiche del kit River/**ARGENTO/PRO** ma con un esclusivo rubinetto a 3 vie. Permette l'installazione del sistema di trattamento acque sotto lavello utilizzando il foro lavello pre-esistente.

Il rubinetto andrà così a fornire:

- 1 - acqua fredda
- 2 - acqua calda
- 3 - acqua trattata con KIT/RIVER (uscita dedicata)

La cartuccia va sostituita ogni anno.

CODICE	MODELLO	DESCRIZIONE	PORTATA Lt/minuto	AUTONOMIA MAX Lt	ALTEZZA RUBINETTO in mm H	PREZZO IN EURO
KARGENT3N	<b>KIT RIVER ARGENTO 3 VIE</b>	Filtro per rimozione sapori, odori, torbidità, cloro <b>(filtrazione 0,5µ) azione batteriostatica (argento)</b> completo di testina, cartuccia, kit attacchi, tubi e rubinetto a 3 vie (acqua fredda, calda e trattata).	3	15.000	288	<b>375,00</b>

## EXPOKARG

Espositore da banco completo di:

- ✓ Rubinetto singolo a led
- ✓ Rubinetto 3 vie
- ✓ Cartuccia



CODICE	MODELLO	PREZZO IN EURO
<b>EXPOKARG</b>	<b>ESPOSITORE DA BANCO COMPLETO</b>	chiedere ad agenzia

# RIVER ARGENTO 3 VIE Flessibile

Kit microfiltrazione per acqua da bere con rubinetto 3 vie flessibile



## Kit filtrazione + rubinetto flessibile a tre vie.

Stesse caratteristiche del kit River/**ARGENTO/PRO** ma con un esclusivo rubinetto a 3 vie. Permette l'installazione del sistema di trattamento acque sotto lavello utilizzando il foro lavello pre-esistente.

Il rubinetto andrà così a fornire:

- 1 - acqua fredda
- 2 - acqua calda
- 3 - acqua trattata con KIT/RIVER (uscita dedicata)

La cartuccia va sostituita ogni anno.

CODICE	MODELLO	DESCRIZIONE	PORTATA	AUTONOMIA MAX	ALTEZZA RUBINETTO in mm	PREZZO IN EURO
			Lt/minuto	Lt	H	
KARGESSE	<b>KIT RIVER ARGENTO 3 vie FLESSIBILE</b>	Filtro per rimozione sapori, odori, torbidità, cloro <b>(filtrazione 0,5µ) azione batteriostatica (argento)</b> completo di testina, cartuccia, kit attacchi, tubi e rubinetto a 3 vie (acqua fredda, calda e trattata).	3	15.000	415	<b>540,00</b>

## CARTUCCE RICAMBIO PER RIVER

CODICE	MODELLO	DESCRIZIONE	H in mm	PREZZO IN EURO
<b>CARGENTS</b>	<b>RIVER/CAS</b>	CARTUCCIA ARGENTO/S 15.000 Lt ca. (per River/S, River/Pro, River/3 vie)	269	<b>75,00</b>
<b>CARGENTM</b>	<b>RIVER/CAM</b>	CARTUCCIA ARGENTO/M 24.000 Lt ca.	384	<b>94,00</b>

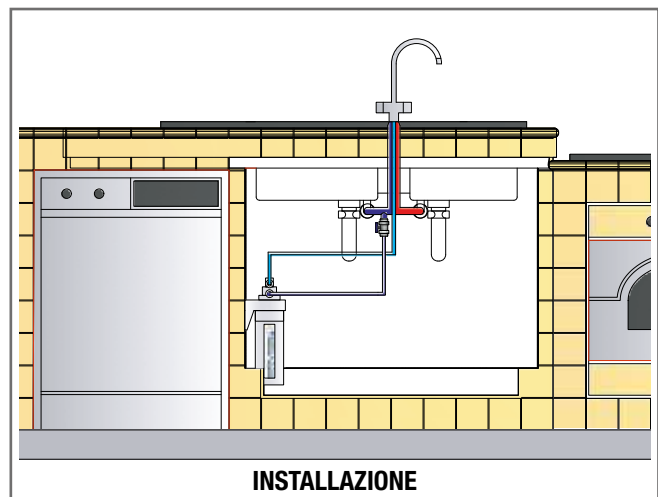

# OSMO KIT/UV RO50

Osmosi inversa con accumulo



Affinatore d'acqua - osmodebatterizzatore domestico

## **OSMO KIT UV RO50 a 6 stadi.**

Completo di pompa di pressurizzazione, miscelatore, serbatoio stoccaggio, carboni attivi, (2 stadi), filtri sedimenti, lampada raggi UV e membrana osmotica.

**Rubinetti escluso.** (vedi pagina 78).

CODICE	MODELLO	PORTATA	PREZZO IN EURO
		Lt/giorno	
<b>OSMOR150</b>	<b>OSMO KIT UV RO50</b>	200 ca.	<b>850,00</b>

## RICAMBI PER OSMO-KIT UV RO50

CODICE	MODELLO	DESCRIZIONE	PREZZO IN EURO
<b>EULAMBOX</b>	<b>LAMPADA 6W</b>	Lampada uv 6 watt	<b>126,00</b>
<b>EURM050G</b>	<b>MEMBRANA 50GDP</b>	Membrana osmosi 50GDP	<b>113,00</b>
<b>CFPBK718</b>	<b>1300 BLOCK</b>	Cartuccia composta a carboni attivi	<b>13,00</b>
<b>CARTPP05</b>	<b>CART/PP/5</b>	Cartuccia micrometrica 5 micron	<b>4,60</b>
<b>EUQUABOX</b>	<b>GUAINA QUARZO</b>	Guaina quarzo	<b>90,00</b>
<b>CARTPP10</b>	<b>CART/PP/10</b>	Cartuccia micrometrica 10 micron	<b>4,60</b>
<b>EUCARLIN</b>	<b>FILTRO IN LINE</b>	Filtro dissipatore	<b>23,00</b>

### RUBINETTI DA ABBINARE:

pag. 78-79

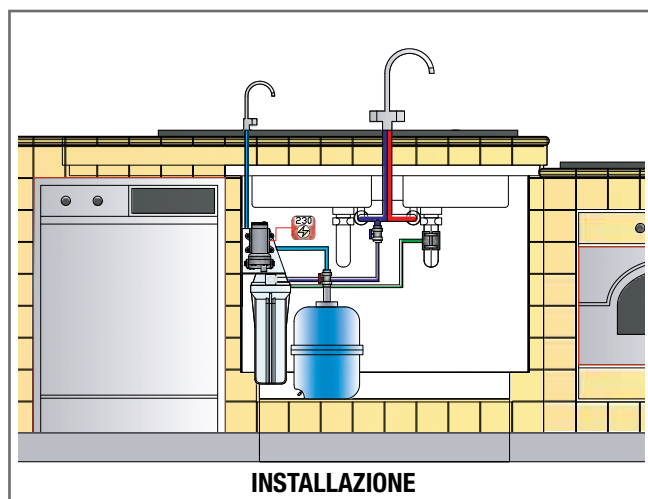

# MB2/DIGITALE

Osmosi inversa diretta con display



**Affinatore d'acqua ad osmosi diretta senza accumulo, sistema salvaspazio sottozoccolo.** L'installazione può essere effettuata **sottozoccolo** o **sottolavello** in posizione orizzontale o verticale, mantenendo il **display digitale** correttamente orientato. Impianto ad osmosi diretta completo di carena salvaspazio, in alluminio ed ABS antiurto, coperchio, n°2 membrane osmosi, filtro deodorante e sedimenti, pompa di pressurizzazione, display multifunzione, lettura conducibilità, avviso sostituzione pre-filtro, facile regolazione, conducibilità/qualità acqua, sistema anti-allagamento, design elegante e ultra compatto, assemblaggio modulare, colore std: carter Alluminio, frontale azzurro, kit collegamento "installazione facile" incluso nel prezzo. **Rubinetto escluso.** (vedi pagina 78).

CODICE	MODELLO	PORTATA	DIMENSIONI in mm			PREZZO IN EURO
			L	P	H	€
OSMOR1MB	OSMO KIT MB2 (DIGITALE)	60	395	430	105	1.640,00

## RICAMBI PER MB2

CODICE	MODELLO	DESCRIZIONE	PREZZO IN EURO
EURM100G	MEMBRANA OSMOSI 100 GPD	100 GPD	140,00
EUSCMB11	FILTRO BAIONETTA	Sedimenti + carboni post 2011	44,00
EUSEDL12	PRE FILTRO INLINE 2"½ x 12	Sedimenti VS 2010 ¼" F	30,00
EUCARL12	POST FILTRO INLINE 2"½ x 12	Carboni VS 2010 ¾" ¼ F	30,00

### RUBINETTI DA ABBINARE:

pag. 78-79

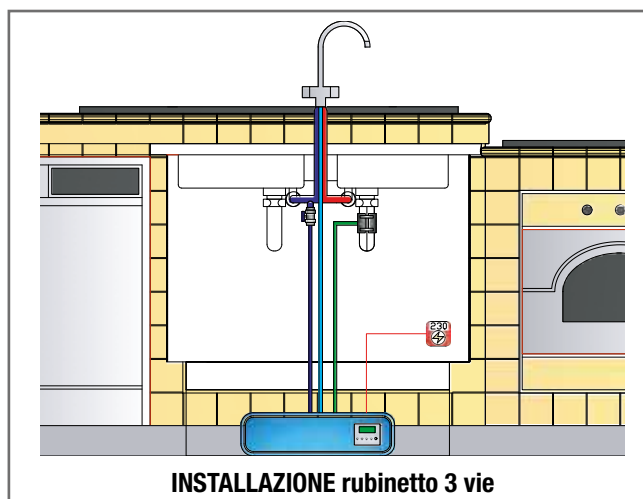
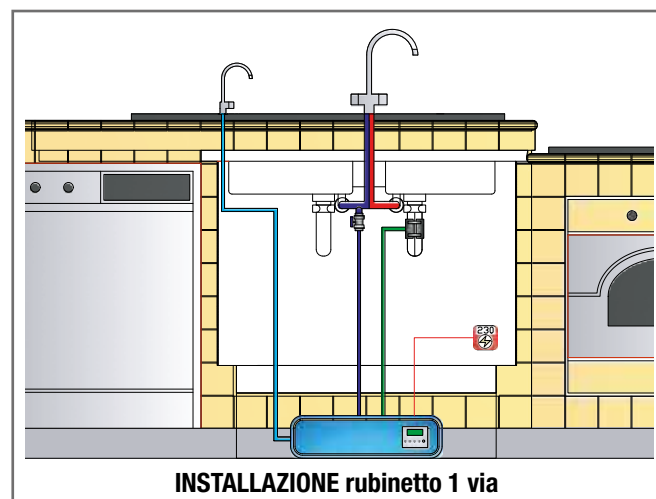

# RUBINETTI DA ABBINARE

a serie osmosi e sistemi sottolavello

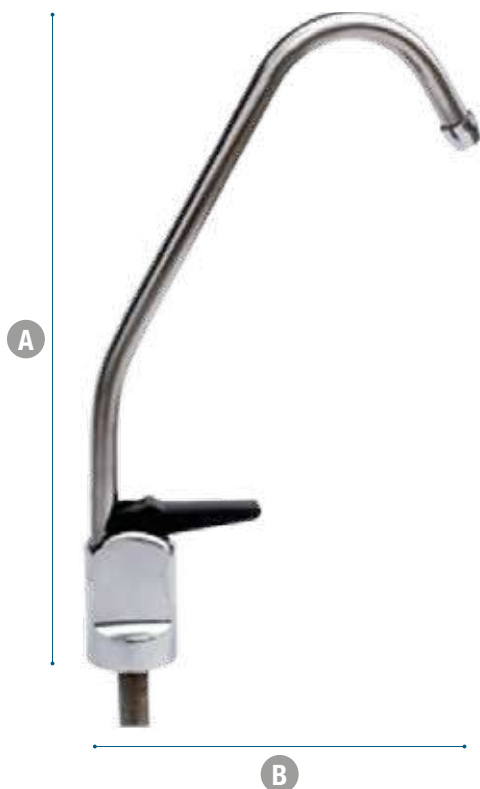

Rubinetto optional in Ottone cromato

CODICE	MODELLO	DESCRIZIONE	DIMENSIONI in mm			PREZZO IN EURO
			A	B	C	
<b>RUBER001</b>	<b>RUBINETTO CON LEVA NERA</b>	Rubinetto optional in ottone cromato a 1 via.	210	100	33	<b>32,00</b>



Rubinetto optional in Ottone cromato 1 via LED con contaltri

CODICE	MODELLO	DESCRIZIONE	DIMENSIONI in mm			PREZZO IN EURO
			A	B	C	
<b>RUBKARGE</b>	<b>RUBINETTO LED1</b>	Rubinetto optional in ottone cromato 1 via LED con contaltri.	285	146	44	<b>160,00</b>



# RUBINETTI DA ABBINARE

a serie osmosi e sistemi sottolavello

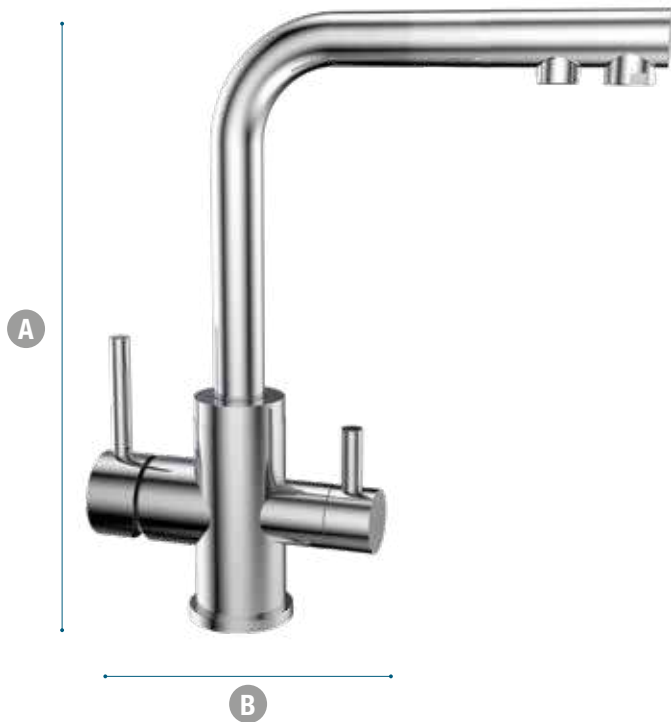

Rubinetti optional in Ottone cromato 3 vie:

- 1- acqua fredda
- 2- acqua calda
- 3- acqua trattata (uscita dedicata)

CODICE	MODELLO	DESCRIZIONE	DIMENSIONI in mm		PREZZO IN EURO
			A	B	
<b>RUBKARG3N</b>	<b>RUBINETTO 3 vie</b>	Permette l'installazione di impianti trattamento acque sotto lavello utilizzando il foro lavello pre esistente.	288	221	<b>225,00</b>

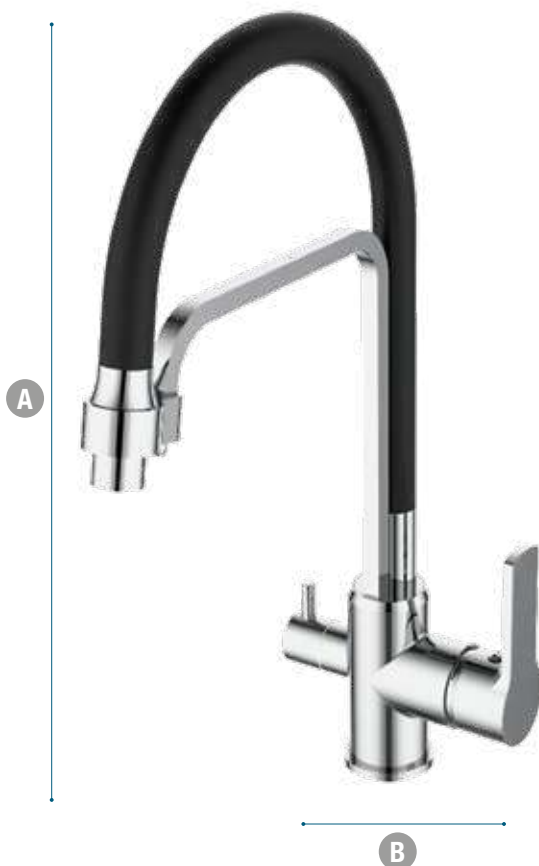

Rubinetti optional in Ottone cromato 3 vie:

- 1- acqua fredda
- 2- acqua calda
- 3- acqua trattata (uscita dedicata)

CODICE	MODELLO	DESCRIZIONE	DIMENSIONI in mm		PREZZO IN EURO
			A	B	
<b>RUBIFLEX</b>	<b>RUBINETTO 3 vie flessibile</b>	Permette l'installazione di impianti trattamento acque sotto lavello utilizzando il foro lavello pre esistente.	415	257	<b>390,00</b>

# EURO/RO

## Osmosi inversa industriale



**L'OSMOSI** inversa è un processo di demineralizzazione dell'acqua mediante l'utilizzo di membrane semipermeabili.

L'accurata selezione dei componenti, le soluzioni tecniche adottate, i severi collaudi effettuati sono ulteriori premesse per la massima affidabilità e la più lunga durata ad un minor costo di esercizio. Skid di sostegno, pompa ad alta pressione, manometri di controllo a bagno di glicerina e valvole a spillo di regolazione, sono tutti in acciaio inox, garantiscono una qualità intrinseca dell'apparecchio soprattutto in ambienti ove tali caratteristiche rivestono uno specifico significato, quali i settori alimentare, ospedaliero, farmaceutico. Gestione computerizzata del sistema, accessori (su richiesta) quali flussaggio automatico, predisposizione per lavaggi o sterilizzazione del circuito, allarmi di bassa pressione o cattiva qualità acqua prodotta, interfaccia con apparecchi di pre-trattamento, sms di allarme ecc.

MICROFILTRAZIONI  
OSMOSI - GASATORI  
REFRIGERATORI

CODICE	MODELLO	ACQUA PRODOTTA LT/H		CONDUCIBILITÀ µs/cm <sup>2</sup>	ALIMENTAZIONE POMPA	MEMBRANE	PREZZO IN EURO
		25°C	10°C				€
ROEA0090	EURO RO 90/R	110	90	1000	370V-230V-3.2A	2	3.000,00
ROEA0150	EURO RO 150/R	175	150	1000	370V-230V-3.2A	1	6.190,00
ROEA0300	EURO RO 300/R	350	300	1000	750V-230V-5.4A	1	6.720,00
ROEA0500	EURO RO 500/R	550	500	1000	750V-230V-5.4A	2	CHIEDERE OFFERTA
ROEA0600	EURO RO 600/4S	750	600	1000	2,2 kW	2	CHIEDERE OFFERTA
ROEA0900	EURO RO 900/4S	1080	900	1000	2,2 kW	3	CHIEDERE OFFERTA
ROEA1200	EURO RO 1200/4S	1410	1200	1000	2,2 kW	4	CHIEDERE OFFERTA
ROEA1500	EURO RO 1500/4S	1700	1500	1000	2,2 kW	6	CHIEDERE OFFERTA

Prodotti chimici per membrane in taniche da 25 kg. e accessori:

rimozione sostanze organiche e biofilm (cod. NEWOS320)	<b>126,00</b>
rimozione incrostanti e ossidi di ferro (cod. NEWOS340)	<b>160,00</b>
abbattimento cloro attivo e conservazione RO (cod. NEWOS380)	<b>95,00</b>
protezione RO da incrostazione e ferro per uso non potabile (cod. SAFEOS1)	<b>185,00</b>
protezione RO da incrostazione e ferro per uso potabile (cod. SAFE1740) conf. 20kg	<b>340,00</b>

### PER MODELLI SUPERIORI CHIEDERE OFFERTA

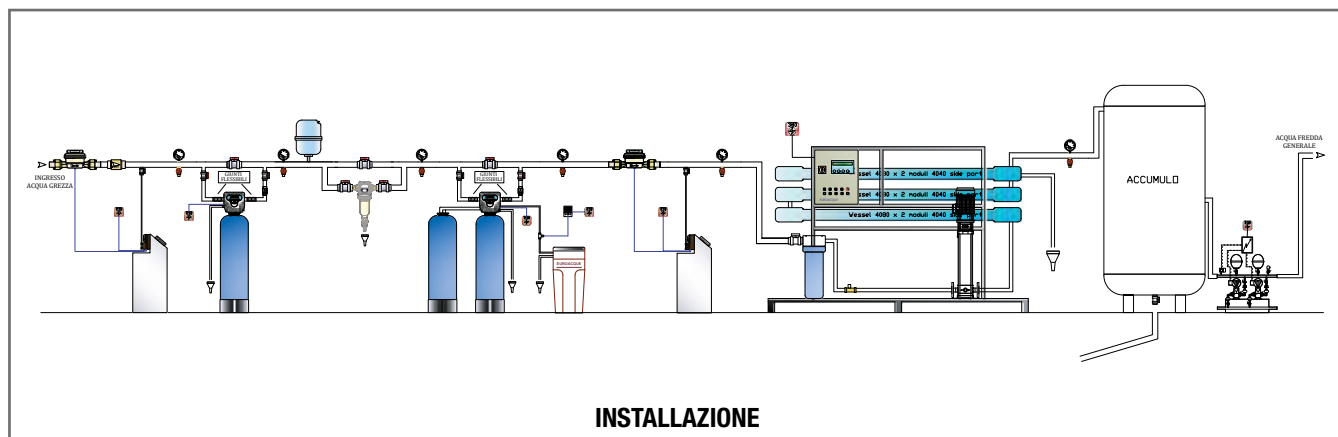

INSTALLAZIONE

# SPRING/RIVER

Refrigeratori a colonna



Colonnina dal design semplice e funzionale da collegare alla rete idrica. Erogatore d'acqua adatto per essere utilizzato in ambienti ed aree pubbliche, sale d'attesa, scuole e centri commerciali, la fontanella Spring/River si allaccia alla rete idrica con grande facilità ed assicura una distribuzione dell'acqua sempre fresca. La nuova versione sfrutta l'innovativa tecnologia di raffreddamento dell'acqua con banco del ghiaccio pre-riempito (condensazione ventilata); una novità assoluta che coniuga performance e facilità di installazione. Assicura una qualità costante nel tempo con una scarsissima manutenzione, e garantisce un'affidabile sistema per bere l'acqua in ambienti ed aree pubbliche, sale d'attesa, scuole e centri commerciali.

## 1\_ SISTEMA DI RAFFREDDAMENTO

Sistema di raffreddamento con banco di ghiaccio pre-riempito. Maggiori prestazioni e igiene insuperabile. Installazione rapida e veloce come il raffreddamento a scambio diretto

## 2\_ CONDENSATORE STATICO O VENTILATO

Per garantire un rapporto ottimale tra prestazioni, affidabilità e competitività, Spring/River alterna l'utilizzo di condensatori statici e ventilati a seconda del modello e della capacità.

## 3\_ RUBINETTI

I rubinetti a collo di cigno e a zampillo, e le varie combinazioni dei due, permettono di scegliere sempre la soluzione più adatta alle proprie esigenze. Il lavello è comprensivo di scarico.

## 4\_ PEDALE

Un particolare modello di rubinetto a zampillo, prevede il comando a pedale, per facilitare il prelievo dell'acqua in situazioni particolari.

## 5\_ Filtrazione

A disposizione una vasta gamma di filtri per migliorare il gusto e l'odore dell'acqua, combattere il calcare e bloccare il passaggio di eventuali batteri dalla rete idrica. Come standard è incluso sistema di filtrazione EUCARLIN (carboni + sedimenti in-line).

CODICE	MODELLO E ASPETTO ESTERIORE	DIMENSIONI in mm	PRODUZIONE ACQUA	PREZZO IN EURO
			Lt/h	€
SPA90005	SPRING/RIVER 30 B con 2 rubinetti (collo di cigno e zampillo)	96x33x34	30	1.250,00
SPA90004	SPRING/RIVER 30 C con 2 rubinetti (collo di cigno e zampillo) + comando a pedale	96x33x34	30	1.400,00

## ACCESSORI e RICAMBI per colonnine:

CODICE	DESCRIZIONE	PREZZO IN EURO
RARGENTS	Filtro dissipatore. Montaggio esterno durata 15.000 Lt. (testina+cartuccia)	117,00
CARGENTS	Cartuccia ricambio (capacità 15.000 Lt)	75,00
EUCARLIN	Cartuccia ricambio Std. carboni+sedimenti in line	23,00
E2521705	Rubinetto collo di cigno (ricambio)	83,00

# PURA TOP

Refrigeratore gasatore + filtrazione sopraavello



PURATOP1



PURATOPM

PURA è l'erogatore d'acqua compatto made in Italy. Design moderno e piccole dimensioni con zona di prelievo illuminata. Pratica e compatta offre 4 differenti opzioni di erogazione:

1. liscia a temperatura ambiente
2. liscia refrigerata
3. refrigerata leggermente gasata
4. refrigerata gasata

Dotato di bombola di CO2 (usa e getta da 600 gr per circa 100/150 lt d'acqua gasata), riduttore di pressione universale e di un sistema di filtrazione "in line" della tipologia decoloratore/dissaporatore (EUCARLIN). Si collega direttamente alla rete idrica in modo semplice e veloce grazie al kit in dotazione. Trova applicazione in ambiente domestico, piccoli uffici.

CODICE	MODELLO	PRODUZIONE ACQUA REFRIGERATA	DIMENSIONI in cm	PREZZO IN EURO
		Lt/h		€
PURATOP1	PURA TOP	15	24 x 45 x 43	2.100,00
PURATOPM	PURA CABIN	-	45 x 45 x 82	670,00

LED



**Pulsanti di erogazione a Led** con allarme mancanza d'acqua e allarme allagamento.

GAS R400



**Utilizzo di gas totalmente naturali (HC) come l'R600.** Una scelta ecologica, con il vantaggio di una maggiore silenziosità di esercizio del compressore e che assicura una maggiore durata dell'intero apparato refrigerante e un risparmio energetico.

BCD



**Direct Chill.** É la tecnologia igienica a raffreddamento diretto con gasatore di grandi capacità.

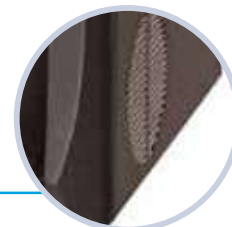

Griglia di ventilazione forzata.

Vaschetta raccogli gocce.

# PURA UNDER

Refrigeratore gasatore + filtrazione sottolavello



PURAUND3

PURA è l'erogatore d'acqua compatto made in Italy. Design moderno e piccole dimensioni con zona di prelievo illuminata. Pratica e compatta offre 4 differenti opzioni di erogazione:

1. liscia a temperatura ambiente
2. liscia refrigerata
3. refrigerata gasata

Dotato di bombola di CO<sub>2</sub> (usa e getta da 600 gr per circa 100/150 lt d'acqua gasata), riduttore di pressione universale e di un sistema di filtrazione "in line" della tipologia dechloratore/dissaporatore (EUCARLIN). Si collega direttamente alla rete idrica in modo semplice e veloce grazie al kit in dotazione. Trova applicazione in ambiente domestico, piccoli uffici.

CODICE	MODELLO	PRODUZIONE ACQUA REFRIGERATA	DIMENSIONI in cm	PREZZO IN EURO
		Lt/h		€
PURAUND3	PURA UNDER/3v (completo di rubinetto 3 vie)	30	26 x 42 x 42	2.480,00
PURAUND5	PURA UNDER/5v (completo di rubinetto 5 vie)	30	26 x 42 x 42	2.580,00

## CONVOGLIATORE incluso

I refrigeratori generano calore quando sono in funzione. Il convogliatore Euroacque, per i modelli PURA UNDER, raccoglie e rende possibile l'espulsione dell'aria calda attraverso un'unica apertura, in corrispondenza della quale viene effettuato un foro sulla base d'appoggio interna del mobilio che ospita il Box, per una dissipazione ottimale del calore che porta ad una maggiore efficienza del gruppo di raffreddamento ed ad un risparmio di spazio. Se montato massimizza l'efficienza e la durata del gasatore.

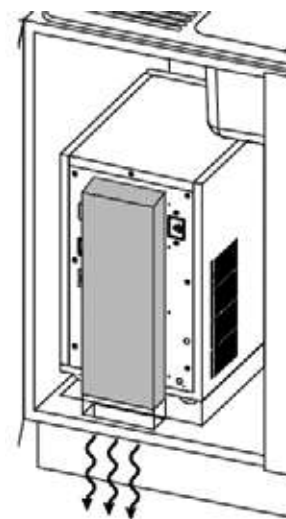

PURAUND5



## ACCESSORI E RICAMBI per pura under e top

CODICE	DESCRIZIONE	PREZZO IN EURO
AVVIAGAS	Avviamento frigogasatori domestici	160,00
NEV18008	mod. BOMBOLA CO <sub>2</sub> usa e getta da 600g. (conf. 6 pz)	31,00 cad.
RIDUXC01	Riduttore di pressione universale per bombola ricaricabile e usa e getta	110,00
NEV18040	Bombola CO <sub>2</sub> ricaricabile da 4000 cc	295,00
NEV18042	Bombola CO <sub>2</sub> ricaricabile 2000 cc	242,00
RARGENTS	Filtro dissaporatore durata 15.000 Lt. (testina+cartuccia)	117,00
CARGENTS	Cartuccia filtro ricambio 15.000 Lt.	75,00
CONTO100	Contaltri con blocco	83,00
EUCARLIN	Cartuccia ricambio In Line	23,00

# NIAGARA

Refrigeratori gasatori per comunità



TOP



MOB



INCASSO



Mobiletto tipico da bar e comunità dal design semplice funzionale che offre la possibilità di tre erogazioni: acqua a temperatura ambiente, refrigerata liscia, refrigerata gasata. Dotato di kit riduttore CO2. Ideale per bar, ristoranti, self service, mense e comunità. Per modelli superiori richiedere offerta.

Fino a 160-180 persone.

CODICE	MODELLO	PRODUZIONE ACQUA REFRIGERATA		DIMENSIONI in cm	PREZZO IN EURO
		Lt/h	in continuo		€
NIAGT120	NIAGARA TOP 120	120	70	LARGH./35-PROF/65-H/50	3.900,00
NIAGW0120	NIAGARA MOB 120	120	70	LARGH./47-PROF/39-H/144	4.800,00
NIAGI120	NIAGARA INCASSO 120	120	70	LARGH./35-PROF/48-H/50	4.400,00

I modelli TOP sono comprensivi di vaschetta raccogli-gocce.

I modelli MOB sono comprensivi di mobiletto per racchiudere il sistema di gasatura, di raffreddamento e filtrazione.

I modelli incasso sono comprensivi di rubinetto 3 vie (Mod. G663 - H40) e vaschetta raccogli-gocce.

## 1\_Sistema di raffreddamento

La tecnologia di raffreddamento a banco di ghiaccio consente elevate prestazioni ed una grande affidabilità.

## 2\_Gasatore

La gasatura a freddo è regolabile e permette di ottenere acqua gassata dal gusto forte e duraturo.

## 3\_Sicurezza

Un'apposita valvola di sicurezza protegge da fuoriuscite anomale di acqua.

## 4\_Aggancio rapido vaschette raccogli-gocce

Nuovissimo sistema di "aggancio rapido" per fissare saldamente la vaschetta alla macchina.

## 5\_Controllo elettronico (OPTIONAL)

Il controllo elettronico permette di pre-impostare alcune funzioni, quali ad esempio la dose di acqua da erogare in automatico o la temperatura del banco di ghiaccio, monitorandone in tempo reale il funzionamento.

## ACCESSORI E RICAMBI

CODICE	DESCRIZIONE	PREZZO IN EURO
RIDUXC01	Riduttore di pressione universale per bombola ricaricabile e usa e getta	110,00
NEVI8040	Bombola CO <sub>2</sub> ricaricabile da 4000 cc	295,00
NEVI8042	Bombola CO <sub>2</sub> ricaricabile 2000 cc	242,00
RARGENTM	Filtro dissipatore durata 24.000 Lt. (testina+cartuccia)	145,00
CARGENTM	Cartuccia filtro ricambio 24.000 Lt.	94,00
CONTO100	Contaltri con blocco	83,00
NIAGPLUS	Controllo elettronico. Funzioni di impostazione e monitoraggio controllate elettronicamente	325,00

# EUROSMO FRESH

Osmosi+refrigeratore+gasatore



Eurosmo fresh è una macchina per la produzione di acqua osmotizzata, naturale a temperatura ambiente, naturale fredda e leggermente gassata fredda.

In particolare, grazie alla presenza della membrana osmotica nella macchina, si ottiene un'acqua leggera priva del sapore tipico del cloro presente nell'acqua non trattata.

L'apparecchiatura permette di avere sempre disponibile acqua pronta all' utilizzo, con consumi di corrente estremamente ridotti.

La macchina monta una sonda anti-allagamento che nel caso in cui venga rilevata la presenza di acqua sul fondo della macchina stessa, interrompe l'alimentazione elettrica alla elettrovalvola dell'acqua di ingresso ed alla pompa.

CODICE	MODELLO	ACQUA OSMOTIZ. Lt/h	ACQUA REFRIGERATA Lt/h	DIMENSIONI in cm L x A x P	PREZZO IN EURO €
EUROSMOFN	EUROSMO FRESH (completo di rubinetto 5 vie)	90	18	17 x 38,5 x 46,6	3.900,00

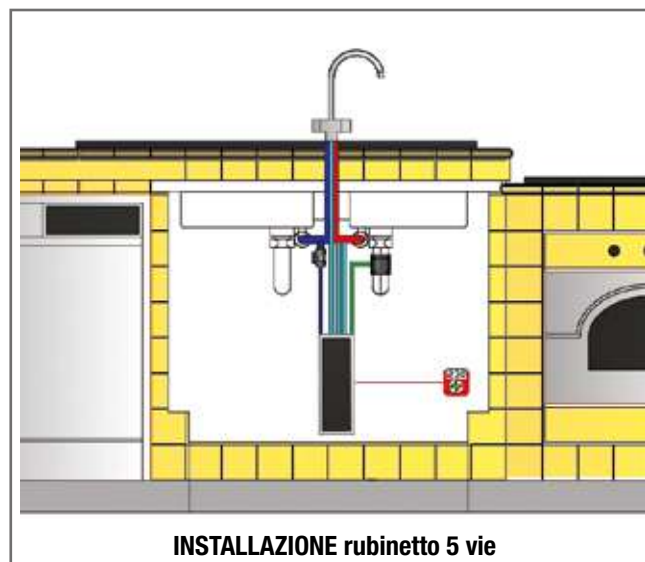

# Defangatori e Neutralizzatori Condensa

07

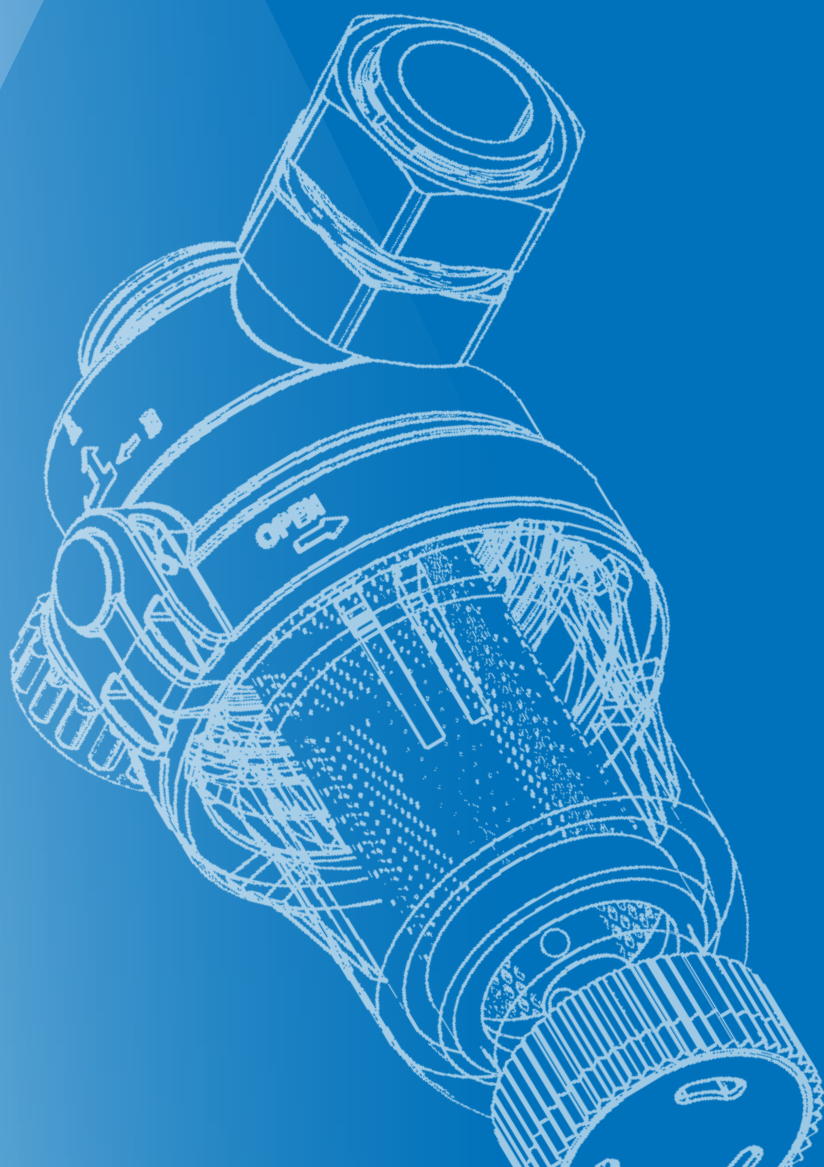

## **GTS**

Pag. 87. Mini defangatore filtro magnetico salvaspazio

## **HIPPO**

Pag. 88. Defangatore filtro magnetico

## **HIPPO STOP**

Pag. 89. Defangatore filtro magnetico

## **HIPPO STOP OTTONE**

Pag. 90. Defangatore filtro magnetico

## **SIMPLY**

Pag. 91. Defangatore filtro magnetico

## **EVO**

Pag. 92. Defangatore filtro magnetico salvaspazio

## **NANO HOT MAG**

Pag. 93. Defangatore filtro magnetico

## **T3 E T4 BY-PASS**

Pag. 94. Defangatore filtro magnetico

## **RS RUOTABILE**

Pag. 95. Defangatore filtro magnetico ruotabile

## **HX RUOTABILE**

Pag. 96. Defangatore filtro magnetico

## **THERMOMIX MAG**

Pag. 97. Defangatore caricatore protettivi magnetico

## **D/BIG/MAG MULTICARTUCCIA**

Pag. 98. Defangatore filtro professionale magnetico coibentato

## **THERMOMIX CHIAR**

Pag. 99. Chiarificatore defangatore - caricatore protettivi

## **HAIR RUOTABILE**

Pag. 100. Disareatore filtro per pompe di calore e caldaie

## **MININEUTRO**

Pag. 101. Neutralizzatore di condensa salvaspazio

## **NEUTRAL COMPACT E 10"**

Pag. 102. Neutralizzatore di condensa ad ampia carica

## **NEUTRAL BOX**

Pag. 103. Neutralizzatori condensa a "cassetta"



# GTS

## Mini defangatore filtro magnetico salvaspazio

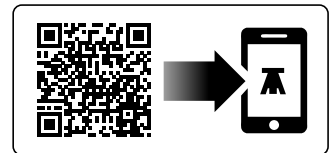

Mini defangatore filtro magnetico multi attacco in linea e a squadra con codolo tappo per installazioni facili, rapide e salvaspazio (in meno di 6 cm di interasse per una altezza massima di 15 cm) sotto le caldaie a condensazione. È installabile sia in verticale (installazione consigliata per la massima efficienza) che in orizzontale.

Il defangatore piccolo, ma senza rinunciare all'effetto decantazione + filtrazione + campo magnetico!

Il vaso trasparente consente di verificare lo stato della cartuccia e dell'acqua del circuito (vetro spia).

La cartuccia da 500 micron a doppia maglia in acciaio inox è studiata per filtrare in modo efficace anche rame ed alluminio, non bloccati dal magnete in quanto materiali non ferrosi. Il doppio rinforzo della cartuccia la rende quasi indistruttibile. Dotato di sistema di scarico per espulsione del filtrato.

Uso riscaldamento/condizionamento (90°C).

Tipologia magneti: Neodimio a 11.000 Gauss

Consigliato per caldaie a condensazione fino a 35 Kw

CODICE	MODELLO	MATERIALE			PORTATA ( $\Delta P=0,2\text{BAR}$ )	PN	ATTACCHI	DIMENSIONI in mm		CAPACITÀ FILTRANTE	TEMP. ACQUA MAX	PREZZO IN EURO	PEZZI
		TESTA	VASO	CARTUCCIA				Lt/minuto	BAR				
GTSMAG01	GTS	Termopl	Termopl	Inox	33	7	3/4" M-F	75	135	500	90	67,00	24

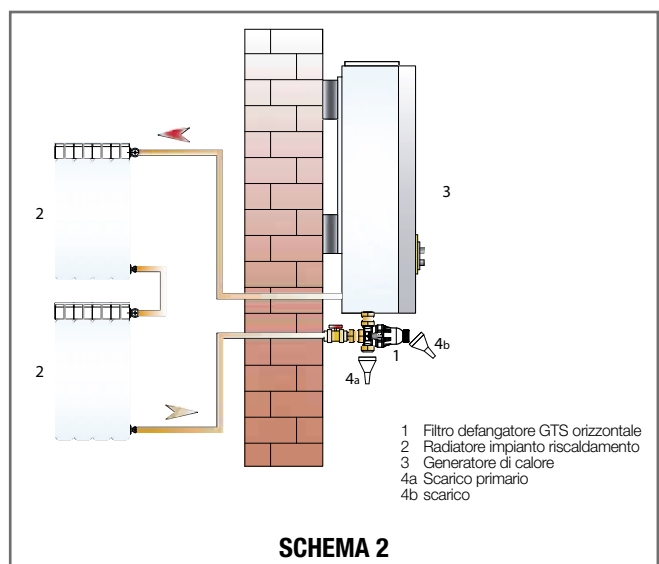
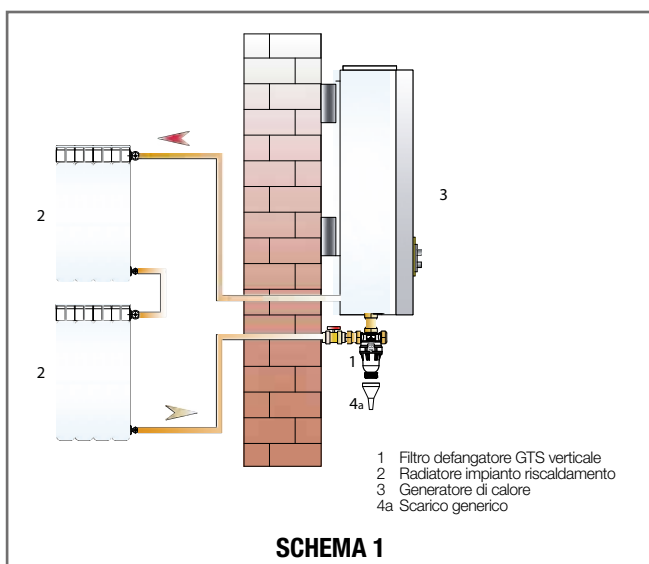

# HIPPO

## Defangatore filtro magnetico



**HIPPO** è il Mini defangatore a filtro magnetico multi attacco in linea e a squadra con codolo e tappo scarico.

Per installazioni facili, rapide e salvaspazio (in meno di 4 cm di interasse per un'altezza massima di 8 cm) sotto le caldaie a condensazione.

- ✓ Con cartuccia da 500 micron in acciaio Inox
- ✓ Tipologia magneti: Neodimio a 11.000 Gauss
- ✓ Consigliato per caldaie fino a 35 Kw
- ✓ Uso riscaldamento/condizionamento (90°C)

Hippo è installabile sia in verticale che in orizzontale grazie al brevetto interno che vincola sempre il passaggio dell'acqua all'interno della cartuccia (dove si trova il magnete).

Il defangatore è piccolo, ma senza rinunciare all'effetto decantazione + filtrazione + campo magnetico + ciclone!

Dotato di sistema di scarico per espulsione del filtrato e di camera interna che isola il magnete e ne consente la pulizia dagli ossidi di ferro unicamente sfilandolo.

DEFANGATORI  
NEUTRALIZZATORI  
CONDENSA

CODICE	MODELLO	MATERIALE			PORTATA ( $\Delta P=0,2BAR$ )	PN	ATTACCHI	DIMENSIONI in mm		CAPACITÀ FILTRANTE	TEMP. ACQUA MAX	EURO	PEZZI
		TESTA	VASO	CARTUCCIA				A	B				
<b>HIPPOWH1</b>	<b>HIPPO BIANCO</b>	TERMOPL.	TERMOPL.	INOX	30	7	3/4" MF	90	90	500	90	<b>56,00</b>	24
<b>HIPPOBL1</b>	<b>HIPPO NERO</b>	TERMOPL.	TERMOPL.	INOX	30	7	3/4" MF	90	90	500	90	<b>56,00</b>	24

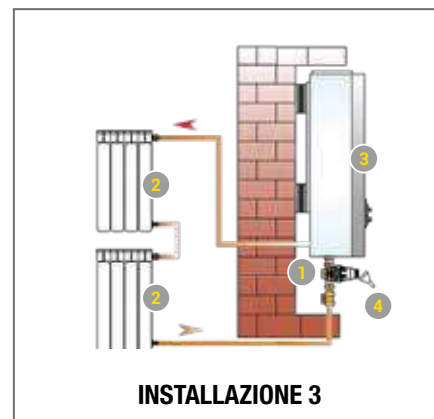
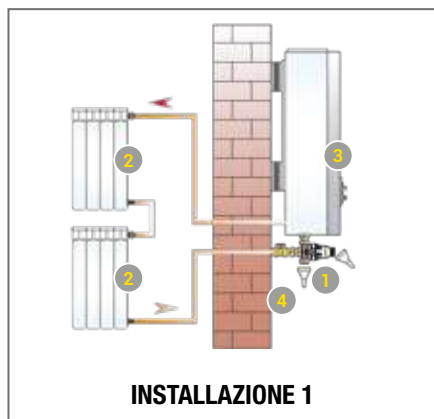

1. Filtro defangatore orizzontale
2. Radiatore impianto riscaldamento
3. Generatore di calore
4. Scarico

1. Filtro defangatore verticale
2. Radiatore impianto riscaldamento
3. Generatore di calore
4. Scarico

1. Filtro defangatore orizzontale
2. Radiatore impianto riscaldamento
3. Generatore di calore
4. Scarico

# HIPPO STOP

Defangatore filtro magnetico con valvola di chiusura impianto



**HIPPO STOP** è il mini defangatore filtro magnetico con valvola di chiusura impianto incorporata e valvola di non ritorno.

Per installazioni facili, rapide e salvaspazio (in meno di 4 cm di interasse) sotto le caldaie a condensazione.

- ✓ Con cartuccia da 500 micron in acciaio Inox
- ✓ Tipologia magneti: Neodimio a 11.000 Gauss
- ✓ Consigliato per caldaie fino a 35 Kw
- ✓ Uso riscaldamento/condizionamento (90°C)

Grazie al brevetto interno vincola sempre il passaggio dell'acqua all'interno della cartuccia (dove si trova il magnete).

Il defangatore è piccolo, ma senza rinunciare all'effetto decantazione + filtrazione + campo magnetico + ciclone!

Dotato di camera interna che isola il magnete e ne consente la pulizia dagli ossidi di ferro unicamente sfilandolo.

CODICE	MODELLO	MATERIALE			PORTATA ( $\Delta P=0,2\text{BAR}$ )	PN	ATTACCHI	DIMENSIONI in mm		CAPACITÀ FILTRANTE	TEMP. ACQUA MAX	EURO	PEZZI
		TESTA	VASO	CARTUCCIA				A	B				
HIPPOWHS	HIPPO STOP BIANCO	TERMOPL.	TERMOPL.	INOX	30	7	¾" MF	90	100	500	90	67,00	24
HIPPOBLS	HIPPO STOP NERO	TERMOPL.	TERMOPL.	INOX	30	7	¾" MF	90	100	500	90	67,00	24

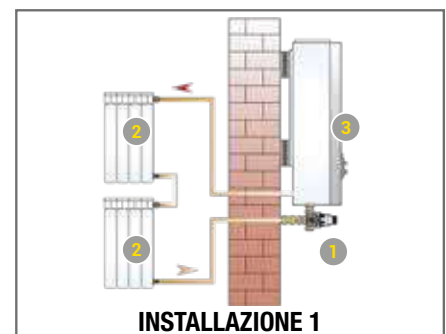
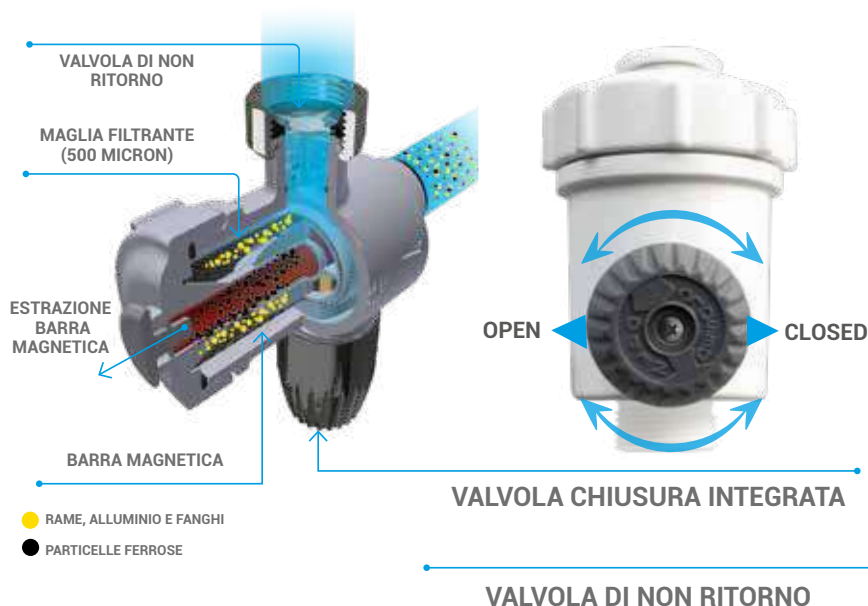

1. Filtro defangatore orizzontale
2. Radiatore impianto riscaldamento
3. Generatore di calore



# HIPPO STOP OTTONE

Defangatore filtro magnetico con valvola di chiusura impianto



**HIPPO STOP OTTONE** è il mini defangatore filtro magnetico con valvola di chiusura impianto incorporata e valvola di non ritorno.

Per installazioni facili, rapide e salvaspazio (in meno di 4 cm di interasse) sotto le caldaie a condensazione.

- ✓ Con cartuccia da 500 micron in acciaio Inox
- ✓ Tipologia magneti: Neodimio a 11.000 Gauss
- ✓ Consigliato per caldaie fino a 35 Kw
- ✓ Uso riscaldamento/condizionamento (90°C)

Grazie al brevetto interno vincola sempre il passaggio dell'acqua all'interno della cartuccia (dove si trova il magnete).

Il defangatore è piccolo, ma senza rinunciare all'effetto decantazione + filtrazione + campo magnetico + ciclone!

CODICE	MODELLO	MATERIALE			PORTATA	PN	ATTACCHI	DIMENSIONI		CAPACITÀ	TEMP.	EURO	PEZZI
		TESTA	VASO	CARTUCCIA	ΔP=0,2BAR	BAR		A	B	FILTRANTE	ACQUA	€	x conf.
<b>HIPPOOTT</b>	<b>HIPPO STOP OTTONE</b>	OTTONE	OTTONE	INOX	30	25	¾" MF	90	100	500	90	<b>79,00</b>	24

## SFIATO FACILE + SCARICO

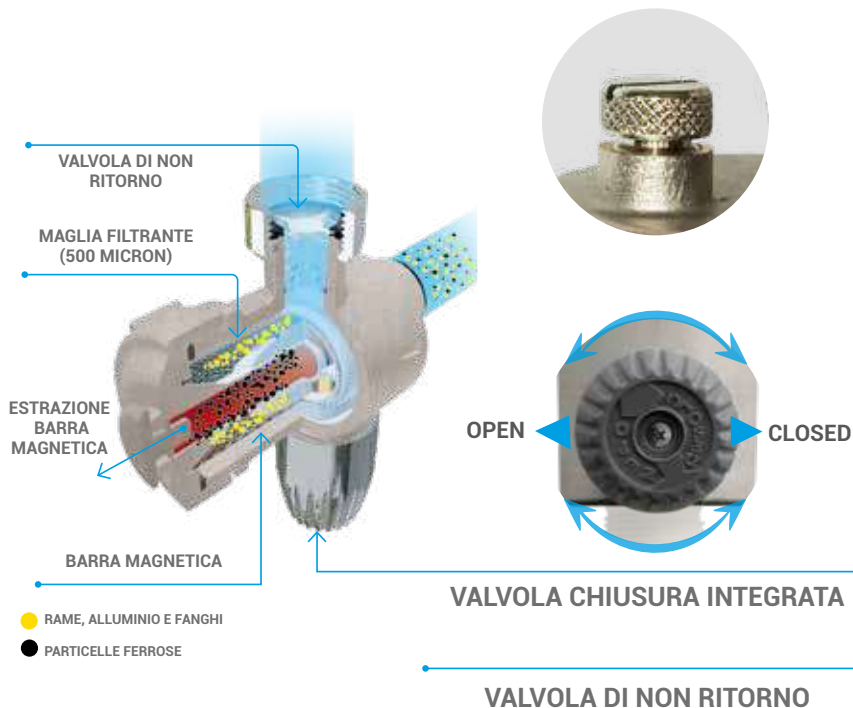

- RAME, ALLUMINIO E FANGHI
- PARTICELLE FERROSE



1. Filtro defangatore orizzontale
2. Radiatore impianto riscaldamento
3. Generatore di calore



**SIMPLY****NEW**

Defangatore filtro magnetico



**SIMPLY** è il mini defangatore filtro magnetico. Per installazioni facili, rapide e salvaspazio (in meno di 5 cm di interasse) sotto le caldaie a condensazione.

- ✓ Con cartuccia da 500 micron in acciaio Inox
- ✓ Tipologia magneti: Neodimio a 11.000 Gauss
- ✓ Consigliato per caldaie fino a 35 Kw
- ✓ Uso riscaldamento/condizionamento (90°C)
- ✓ Installabile in orizzontale e verticale
- ✓ Con sfiato + scarico

Grazie al brevetto interno vincola sempre il passaggio dell'acqua all'interno della cartuccia (dove si trova il magnete).

Il defangatore è piccolo, ma senza rinunciare all'effetto decantazione + filtrazione + campo magnetico!

CODICE	MODELLO	MATERIALE			PORTATA ( $\Delta P=0,2\text{BAR}$ ) Lt/minuto	PN BAR	ATTACCHI	DIMENSIONI in mm		CAPACITÀ FILTRANTE MICRON	TEMP. ACQUA MAX °C	EURO €	PEZZI x conf.
		TESTA	VASO	CARTUCCIA				A	B				
<b>SIMPLY001</b>	<b>SIMPLY</b>	OTTONE	OTTONE	INOX	25	25	3/4" FF	97	47	500	90	<b>63,00</b>	24

### SFIATO FACILE + SCARICO

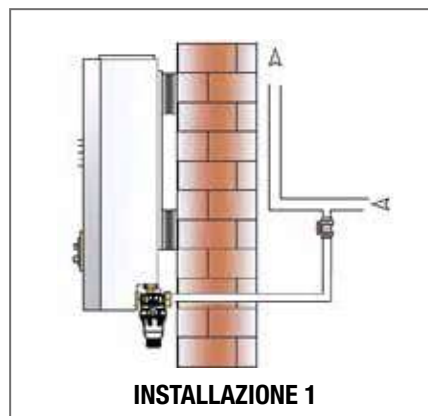
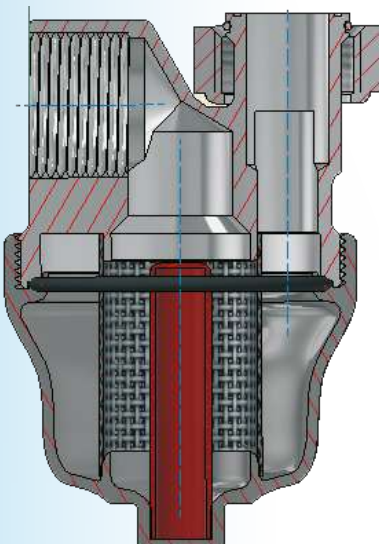

1. Filtro defangatore verticale
2. Radiatore impianto riscaldamento
3. Generatore di calore
4. Scarico



1. Filtro defangatore orizzontale
2. Radiatore impianto riscaldamento
3. Generatore di calore
4. Scarico

# EVO

## Defangatore filtro magnetico salvaspazio



Defangatore filtro magnetico con attacco a squadra e codolo per un'installazione facile, rapida e salvaspazio (in meno di 5 cm di interasse per una altezza minima di 15 cm) mod. Compact sotto le caldaie a condensazione. È installabile sia in verticale (installazione consigliata per la massima efficienza) che in orizzontale.

Il defangatore piccolo, ma senza rinunciare all'effetto decantazione + filtrazione + campo magnetico!

Dotato di ghiera blocca vaso che, a differenza dell'accoppiamento filetto plastica/ottone o plastica/plastica, consente sempre un facile ed immediato smontaggio anche a distanza di anni.

Il vaso trasparente (con inserto in ottone) consente di verificare lo stato della cartuccia e dell'acqua del circuito (vetro spia).

La cartuccia da 500 micron a doppia maglia in acciaio inox è studiata per filtrare in modo efficace anche rame ed alluminio, non bloccati dal magnete in quanto materiali non ferrosi.

Dotato di sistema di scarico per espulsione del filtrato. Uso riscaldamento/condizionamento (90°C).

Tipologia magneti: Neodimio a 11.000 Gauss

Consigliato per caldaie a condensazione fino a 35 Kw  
Utilizzabile anche in orizzontale.

DEFANGATORI  
NEUTRALIZZATORI  
CONDENSA

CODICE	MODELLO	MATERIALE			PORTATA ( $\Delta P=0,2BAR$ )	PN	ATTACCHI	DIMENSIONI in mm		CAPACITÀ FILTRANTE	TEMP. ACQUA MAX	PREZZO IN EURO	PEZZI
		TESTA	VASO	CARTUCCIA				A	B				
COMPEVMG	COMPACT EVO	Ottone	Termopl	Inox	33	25	3/4" F	50	130	500	90	84,00	24
NANOEVMG	NANO EVO	Ottone	Termopl	Inox	33	25	3/4" F	50	190	500	90	94,00	24

**CH000002:**  
chiave in metallo € 7,00



**NUOVO** Inserto  
in ottone

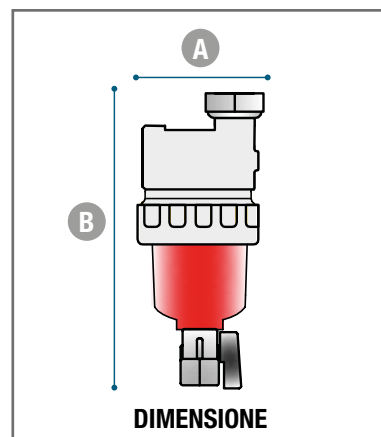
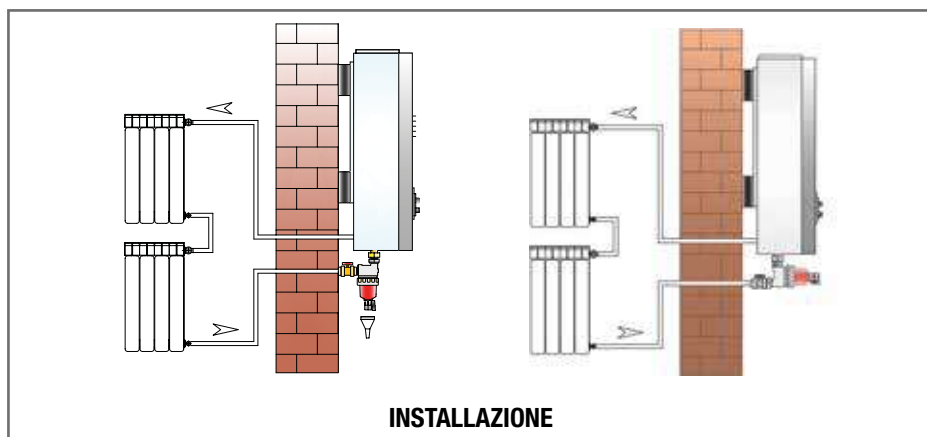

# NANO HOT MAG

Defangatore filtro magnetico per caldaie e collettori



Defangatore filtro magnetico, dotato di sistema di scarico per espulsione del filtrato. Attacchi combinati femmina 3/4" e maschio 1".

Usò riscaldamento/condizionamento (90°C).

Ideale per rimozione di fanghi, residui ferrosi e ossidi dai circuiti di riscaldamento, caldaie e collettori.

Cartuccia in Acciaio Inox.

tipologia magneti: Neodimio a 11.000 Gauss

Utilizzabile anche in orizzontale.

Consigliato per caldaie a condensazione fino a 35 Kw

CODICE	MODELLO	MATERIALE			PORTATA (ΔP=0,2 BAR) Lt/minuto	PN BAR	ATTACCHI	DIMENSIONI in mm		CAPACITÀ FILTRANTE MICRON	TEMP. ACQUA MAX °C	PREZZO IN EURO €	PEZZI x conf.
		TESTA	VASO	CARTUCCIA				A	B				
NANOFHMG	NANOHOT/MAG 3/4"-1"	Ottone	Termopl	Inox	33	25	3/4" F e 1" M	84	170	500	90	100,00	24



**NUOVO Inserto  
in ottone**

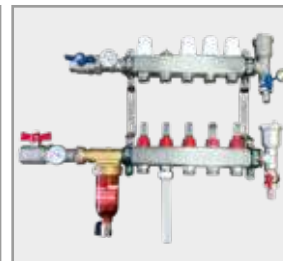

## RICAMBI:

PAG. 22-23

## CH000002:

chiave in metallo € 7,00

# T3 e T4 BY-PASS

## Defangatore filtro magnetico salvaspazio con by-pass



**CH000002:**

chiave in metallo € 7,00

Mini defangatore filtro magnetico con attacco a squadra, codolo superiore e valvola integrata di by pass e chiusura impianto per una installazione facile, rapida e salvaspazio (con il T3 in meno di 5 cm di interasse per una altezza massima di 15 cm hai tutto, defangatore e valvola) sotto le caldaie a condensazione.

L'unico defangatore BREVETTATO con valvola integrata a 3 funzioni:

- **ON** (defangatore e impianto in funzione);
- **OFF** (defangatore e impianto chiusi per manutenzione);
- In attesa manutenzione posizione **BY PASS** (defangatore chiuso con impianto in funzione e via preferenziale dell'acqua diretta senza passaggio nella cartuccia).

È l'unico sistema studiato in modo che la valvola di non ritorno in uscita al defangatore eviti lo svuotamento della caldaia in fase di manutenzione.

Il defangatore piccolo, ma senza rinunciare all'effetto decantazione + filtrazione + campo magnetico!

Il vaso trasparente consente di verificare lo stato della cartuccia e dell'acqua del circuito (vetro spia). La cartuccia da 500 micron a doppia maglia in acciaio inox è studiata per filtrare in modo efficace anche rame ed alluminio, non bloccati dal magnete in quanto materiali non ferrosi.

Uso riscaldamento/condizionamento.

Tipologia magneti: Neodimio a 11.000 Gauss

T3: consigliato per caldaie a condensazione fino a 28 Kw

T4: consigliato per caldaie a condensazione fino a 35 Kw

CODICE	MODELLO	MATERIALE			PORTATA ( $\Delta P=0,2BAR$ )	PN	ATTACCHI	DIMENSIONI in mm		CAPACITÀ FILTRANTE	TEMP. ACQUA MAX	PREZZO IN EURO	PEZZI
		TESTA	VASO	CARTUCCIA				A	B				
<b>T0000003</b>	<b>T3-BYPASS</b>	Ottone	Termopl	Inox	25	25	3/4" F	50	130	500	90	<b>100,00</b>	24
<b>T0000004</b>	<b>T4-BYPASS</b>	Ottone	Termopl	Inox	25	25	3/4" F	50	190	500	90	<b>113,00</b>	24

**ON**



**OFF**



**BYPASS**



**NUOVO** Inserto  
in ottone  
e vetro spia

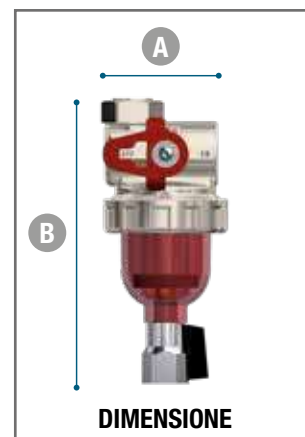
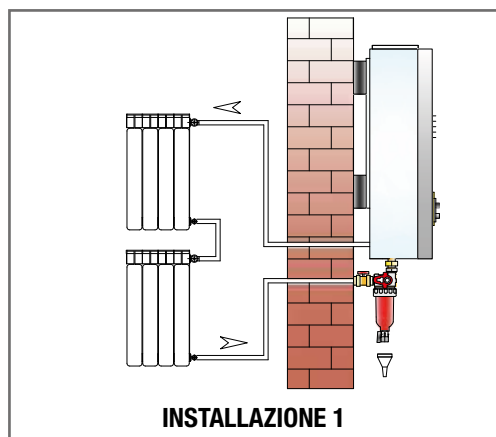



# RS RUOTABILE



Defangatore filtro magnetico ruotabile per pompe di calore e caldaie con valvola di chiusura impianto



VALVOLA  
CHIUSURA  
INTEGRATA

OPEN CLOSED

B

A



Defangatore filtro magnetico ruotabile di 360° con valvola di chiusura impianto incorporata.

Per installazioni facili, rapide e salvaspazio per caldaie a condensazione e pompe di calore.

- ✓ Con cartuccia da 500 micron in acciaio Inox
- ✓ Tipologia magneti: Neodimio a 11.000 Gauss
- ✓ Consigliato per caldaie fino a 70 Kw
- ✓ Consigliato per pompe di calore fino a 20 Kw

Grazie al brevetto interno vincola sempre il passaggio dell'acqua all'interno della cartuccia (dove si trova il magnete).

Il defangatore è dotato di doppio filetto 3/4" F e 1" M per consentire l'installazione anche su impianti a maggiore portata come pompe di calore. Gli attacchi ruotabili consentono l'installazione sia in linea che in verticale. Il vaso trasparente consente di verificare lo stato della cartuccia e dell'acqua del circuito (vetro spia).

La cartuccia da 500 micron a doppia maglia in acciaio inox è studiata per filtrare in modo efficace anche rame ed alluminio, non bloccati dal magnete in quanto materiali non ferrosi.

Il doppio rinforzo della cartuccia la rende quasi indistruttibile.

Dotato di sistema di scarico per espulsione del filtrato.

È disponibile il comodo KIT LAVAGGIO RS, un adattatore da montare al posto del corpo defangatore RS (che si rimuove rapidamente) che consente di collegare le pompe di lavaggio direttamente all'impianto.

CODICE	MODELLO	MATERIALE			PORTATA (ΔP=0,2BAR) Lt/minuto	PN BAR	ATTACCHI	DIMENSIONI in mm		CAPACITÀ FILTRANTE MICRON	TEMP. ACQUA MAX °C	EURO €	PEZZI x conf.
		TESTA	VASO	CARTUCCIA				A	B				
RS0000SI	RS	OTTONE	TERMOPL.	INOX	40	25	3/4" F - 1" M	84	190	500	90	105,00	24
RSC0IBSI	Coibentazione RS	-	-	-	-	-	-	-	-	-	-	35,00	24
RSKIT001	Kit lavaggio RS	-	-	-	-	-	-	-	-	-	-	38,00	24

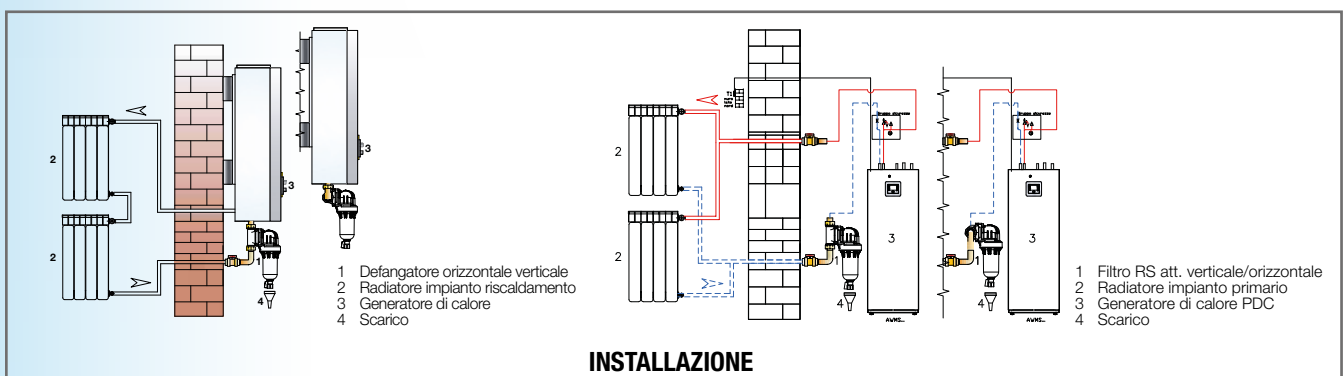

INSTALLAZIONE

# HX RUOTABILE

Defangatore filtro magnetico per pompe di calore e caldaie



La linea HX è studiata per la protezione delle pompe di calore e caldaie. Il sistema HX può essere usato anche per il caricamento di prodotti chimici nel circuito. In abbinamento alla chimica Euroacque XS/DUPLEX consente di pulire e proteggere l'impianto senza svuotarlo.

**Consigliato fino a 70 kW per impianti termici.**

**Consigliato fino a 20 kW per pompe di calore.**

ATTACCHI RUOTABILI IN OTTONE

HX è ruotabile di 360° per consentire tutte le installazioni.

È dotato di attacchi con bocchettoni ottone con valvola di NON ritorno incorporata

DATARIO: Il datario sulla testa del defangatore consente di monitorare le frequenze dei lavaggi

CHIAVE: La chiave in dotazione consente un rapido smontaggio

RUBINETTO AUTOPULENTE: Il rubinetto di spurgo permette una rapida pulizia del sistema (dai fanghi raccolti)

CARTUCCIA INOX DI GRANDI DIMENSIONI: La cartuccia inox da 500 micron è studiata per filtrare in modo efficace. La sua dimensione consente di raccogliere grandi quantità di sporco.

CODICE	MODELLO	MATERIALE			PORTATA Lt/minuto	PN BAR	ATTACCHI	DIMENSIONI in mm		CAPACITÀ FILTRANTE MICRON	TEMP. ACQUA MAX °C	PREZZO IN EURO €	PEZZI x conf.
		TESTA	VASO	CARTUCCIA				A	B				
HX000034	HX 3/4"	Termopl	Termopl	Inox	40	12	3/4" M	195	335	500	90	158,00	6
HX000001	HX 1"	Termopl	Termopl	Inox	58	12	1" M	187	335	500	90	163,00	6
HX000014	HX 1.1/4"	Termopl	Termopl	Inox	70	12	1 1/4" M	210	335	500	90	168,00	6



ATTACCHI RUOTABILI + VALVOLA DI NON RITORNO



CARTUCCIA INOX EFFETTO CICLONE



DATARIO MANUTENZIONI



BARRA MAGNETICA



USALO CON ARTICA PUMP (VEDI PAG.121)

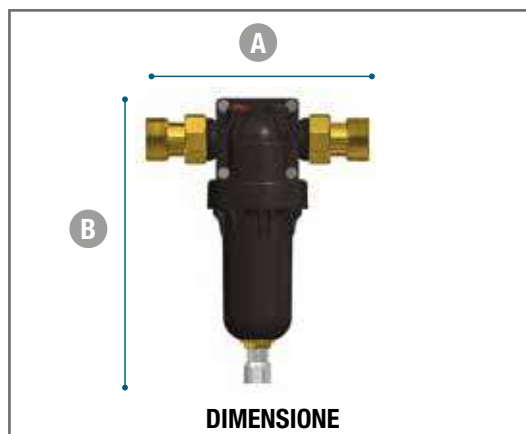
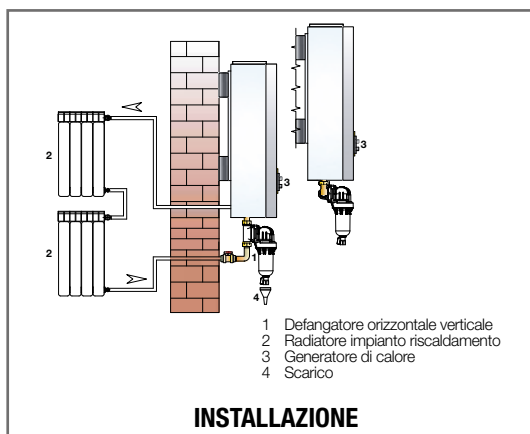

# THERMOMIX MAG

Defangatore filtro caricatore protettivi magnetico

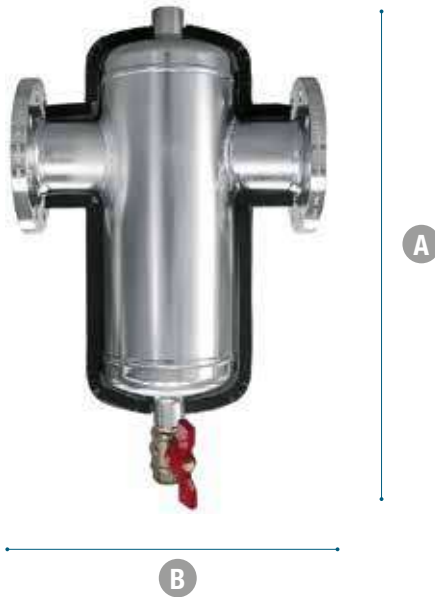

Defangatore, caricatore per immissione additivi protettivi e spurgo su impianti riscaldamento/raffrescamento con funzione defangatore magnetico. Sistema di caricamento additivi condizionanti specifico per impianti a circuito chiuso.

La sua conformazione, con all'interno una speciale cartuccia inox, consente il deposito di fanghi, ossidi e sedimenti sul fondo del sistema. Tramite il magnete e lo scarico posto sul fondo l'operazione di eliminazione solidi e svuotamento impianto risulta facile e comoda. (nella foto a sinistra THERMOMIX MAG nella versione flangiata).

Nota: da installare in linea e/o in derivazione.

Installando una valvola di sfiato automatica jolly (non inclusa nella fornitura) ed invertendo il posizionamento verticale del filtro si ha la funzione defangatore+disareatore.

Disponibile coibentazione (optional) per rendere il Thermomix Mag termoisolato.

CODICE	MODELLO	PORTATA ( $\Delta P=0,2\text{BAR}$ ) M3/H	DIMENSIONI in mm		PREZZO IN EURO
			A	B	€
THMG0001	THERMOMIX MAG/1" F	2,2	325	276	152,00
THMG0014	THERMOMIX MAG/1" ¼" F	3,5	364	324	166,00
THMG0012	THERMOMIX MAG/ 1" ½" F	5,1	364	324	174,00
THMG0002	THERMOMIX MAG/2" F	8,4	407	381	206,00
THMGD065	THERMOMIX MAG DN65	14,2	704	434	1.030,00
THMGD080	THERMOMIX MAG DN80	21,6	784	473	1.308,00
THMGD100	THERMOMIX MAG DN100	33,9	835	527	1.900,00
THMGD125	THERMOMIX MAG DN125	58,9	884	625	2.800,00
THMGD150	THERMOMIX MAG DN150	86,1	884	676	2.930,00
THMGD200	THERMOMIX MAG DN200	145	1250	762	5.040,00
THMGD250	THERMOMIX MAG DN250	232	1510	870	6.480,00

## ACCESSORI E COIBENTAZIONE / ISOLAMENTO

CODICE	MODELLO	PREZZO IN EURO
		€
EUCICLRC	KIT INST. MIX 1"	91,00
THCB0001	COIBENTAZIONE MIX 1"	61,00
THCB0014	COIBENTAZIONE MIX 1 ¼"	65,00
THCB0012	COIBENTAZIONE MIX 1 ½"	67,00
THCB0002	COIBENTAZIONE MIX 2"	80,00
THCBD065	COIBENTAZIONE MIX DN65	137,00
THCBD080	COIBENTAZIONE MIX DN80	167,00
THCBD100	COIBENTAZIONE MIX DN100	247,00
THCBD125	COIBENTAZIONE MIX DN125	307,00

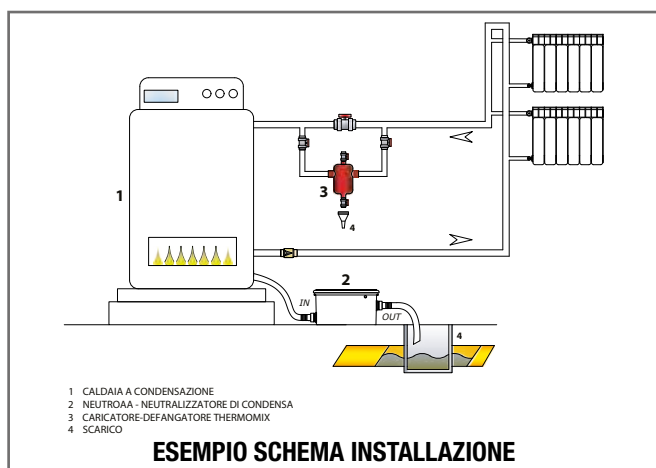

# D/BIG/MAG MULTICARTUCCIA

Defangatore filtro professionale magnetico coibentato



A

Filtro multicartucce con funzione defangatore, caricatore per immissione additivi-protettivi e spurgo su grandi impianti riscaldamento raffreddamento con funzione defangatore magnetico.

Per grandi impianti – dotato di cartucce in acciaio inox AISI 316 a doppio rinforzo con anelli magnetici. Protezione per sistemi termici di complessi commerciali ed industriali da ossidi di ferro, melme e fanghi.

Questa tecnologia collaudata filtra e ferma efficacemente ossidi di ferro, fango, melme e detriti presenti nei grandi circuiti termici fornendo una protezione continua e contribuendo in modo significativo alla riduzione dei costi energetici, manutenzione e riparazione.

Ideale per l'industria, edifici pubblici, palazzine, ospedali, centri di cura, centri sportivi, piscine, alberghi, cinema, scuole...

Dotato di magneti ad alta efficienza, corpo in acciaio al carbonio, cartucce inox AISI 316, manometri di controllo, scarico, sfiato e punto di iniezione per prodotti chimici.

Massima pressione: 5 bar;

Massima Temperatura: 100°C;

Trattamento esterno: con vernice epossidica e coibentazione.

B

CODICE	MODELLO	DATI TECNICI				PREZZO IN EURO €
		n° CARTUCCE aisi 316 100 micron	PORTATA nominale/max	DIMENSIONI in cm		
				A	B	
DFM00112	D/BIG MAG 1.1/2"	2	20-22	715	325	1.800,00
DFM00002	D/BIG MAG 2"	3	30-35	730	370	1.980,00
DFMDN065	D/BIG MAG DN65	4	38-45	750	425	2.545,00
DFMDN080	D/BIG MAG DN80	7	65-80	765	470	3.120,00
DFMDN100	D/BIG MAG DN100	9	80-100	860	580	3.865,00
DFMDN125	D/BIG MAG DN125	9 BIG	145-170	1300	590	5.390,00
DFMDN150	D/BIG MAG DN150	9 BIG	158-200	1360	625	5.800,00
DFMDN200	D/BIG MAG DN200	12 BIG	195-240	1480	690	9.240,00



# THERMOMIX CHIAR

Chiarificatore defangatore - caricatore protettivi



Filtro a lavaggio manuale per trattamento defangante in continuo di circuiti chiusi/aperti. Include valvole di scambio a 2 vie in ottone, collettori in/out, rubinetto prelievo campioni e apertura superiore per caricamento masse e prodotti chimici. Possibilità di controlavaggio per eliminare impurità e ossidi in sospensione. I materiali che compongono il sistema sono resistenti alle corrosioni. Temperatura Max di esercizio 80°C .  
NOTA: da installare in derivazione.

CODICE	MODELLO	PER N° APPARTAMENTI/ PORTATA	PN	ATTACCHI	DIMENSIONI in mm		PREZZO IN EURO
					Ø	H	
<b>EUCICH12</b>	<b>THERMOMIX CHIAR 12</b>	5 - 12 (max 0,3 mc/h)	6	½" F	24	50	<b>707,00</b>
<b>EUCICL25</b>	<b>THERMOMIX CHIAR 25</b>	5 - 25 (max 0,5 mc/h)	6	½" F	26	50	<b>791,00</b>
<b>EUCICL50</b>	<b>THERMOMIX CHIAR 50</b>	25 - 50 (max 1,1 mc/h)	6	½" F	27	98	<b>905,00</b>

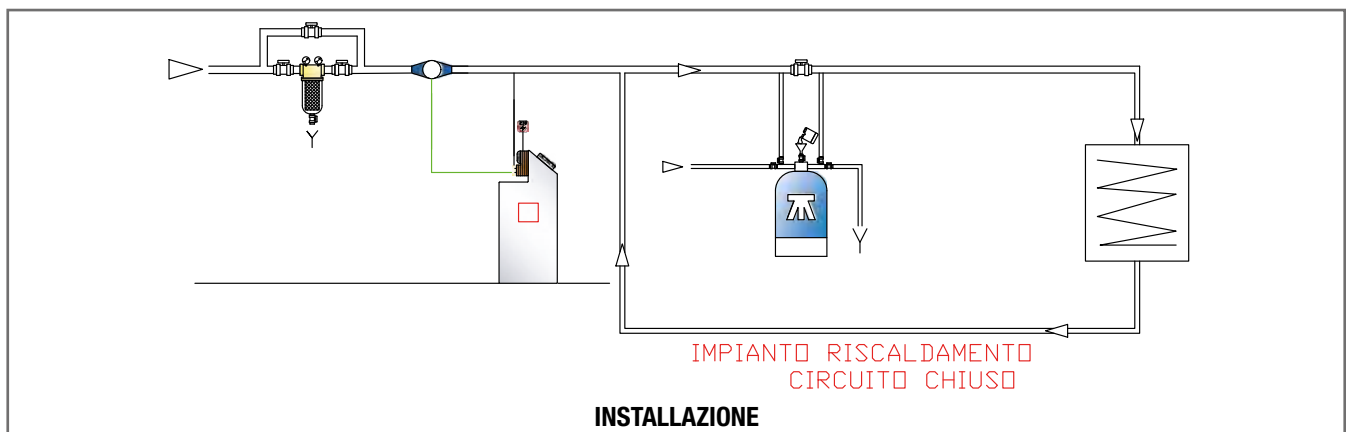

# HAIR RUOTABILE



Disareatore filtro per pompe di calore e caldaie



La linea Hair è studiata per eliminare le micro bolle d'aria negli impianti delle pompe di calore e caldaie.

Il sistema può essere usato anche per il caricamento di prodotti chimici nel circuito.

**Consigliato fino a 70 kW per impianti termici.**

**Consigliato fino a 20 kW per pompe di calore.**

ATTACCHI RUOTABILI IN OTTONE

Hair è ruotabile di 360° per consentire tutte le installazioni.

È dotato di attacchi con bocchettoni ottone con valvola di NON ritorno incorporata

DATARIO: Il datario sulla testa del defangatore consente di monitorare le frequenze dei lavaggi

CHIAVE: La chiave in dotazione consente un rapido smontaggio

AUTOPULENTE: Il tappo di spurgo permette una rapida pulizia del sistema (dai fanghi raccolti).

CARTUCCIA INOX DI GRANDI DIMENSIONI: La cartuccia inox da 500 micron è studiata per filtrare in modo efficace.

La sua dimensione consente di raccogliere grandi quantità di sporco ed ha al suo interno una speciale rete studiata per creare turbolenza per aggregare le microbolle in bolle da eliminare tramite la valvola di sfogo aria a galleggiante.

DEFANGATORI  
NEUTRALIZZATORI  
CONDENSA

CODICE	MODELLO	MATERIALE			PORTATA Lt/minuto	PN BAR	ATTACCHI	DIMENSIONI in mm		CAPACITÀ FILTRANTE MICRON	TEMP. ACQUA MAX °C	PREZZO IN EURO €	PEZZI x conf.
		TESTA	VASO	CARTUCCIA				A	B				
HA000034	HAIR 3/4"	Termopl	Termopl	Inox	40	12	3/4" M	195	340	500	90	160,00	6
HA000001	HAIR 1"	Termopl	Termopl	Inox	58	12	1" M	187	340	500	90	163,00	6
HA000014	HAIR 1.1/4"	Termopl	Termopl	Inox	70	12	1 1/4" M	210	340	500	90	168,00	6



**ATTACCHI RUOTABILI  
+ VALVOLA DI NON  
RITORNO**



**CARTUCCIA INOX  
EFFETTO CICLONE**



**DATARIO  
MANUTENZIONI**



**CARTUCCIA  
INTERNA A SPIRALE  
ANTI BOLLE**

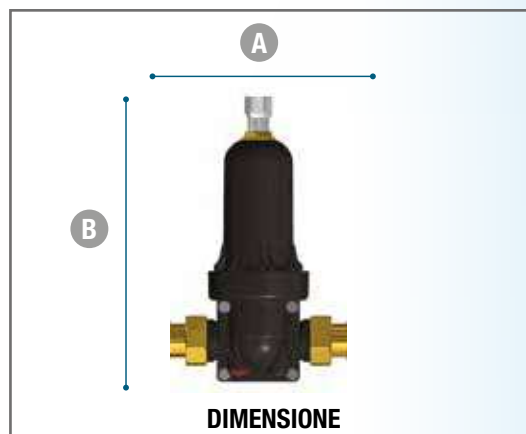
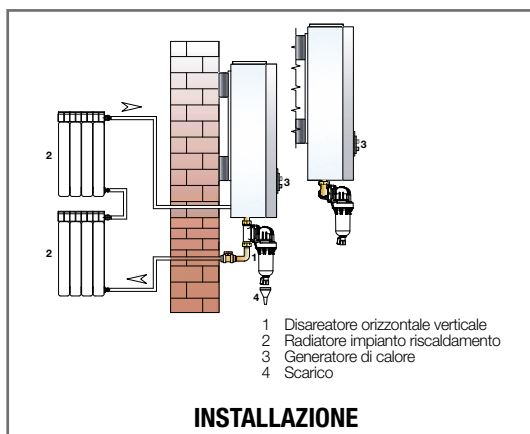

# MININEUTRO

Neutralizzatori condensa salvaspazio con sistema anti blocco caldaia



La condensa prodotta dalle caldaie a condensazione risulta acida, ed è quindi buona norma provvedere alla sua neutralizzazione (per evitare inquinamenti e corrosione dei materiali) e la nostra miscela di materiali inerti agisce innalzando il valore del pH.

Incluso attacco a gomito per consentire altre installazioni, staffe e tasselli con vite per fissare il sistema a muro.

Dotato di Finestra Vetro Spia per la visione dello stato della massa filtrante. Possibilità di montaggio a muro sia in posizione orizzontale che in verticale. Filtra alzando il valore del pH.

Portata max: 3 lt/h. Altezza minima da uscita scarico caldaia: 180 mm. Sostituire materiale filtrante ogni 8/12 mesi (o ad esaurimento carica). Utilizzare unicamente ricarica MiniNeutro Euroacque. Per aumentare l'efficacia del trattamento e la durata abbinare 2 sistemi in serie.

Disponibile espositore da banco con depliant.

CODICE	MODELLO	TRATTAMENTO SCARICO CONDENZA	DIMENSIONI in mm		ATTACCHI	PREZZO IN EURO
			A	B		€
<b>NEWMAN01</b>	<b>MINI NEUTRO</b>	da 0 a 35 kw/h	60	230	3/4" con portagomma Ø 20	<b>49,00</b>

## RICAMBI:

CODICE	MODELLO	APPLICAZIONE	PREZZO IN EURO
<b>NEUTRO1K</b>	<b>RICARICA MININEUTRO</b>	Ricarica monodose per minineutro	<b>17,00</b>
<b>NEUTRO2K</b>	<b>MULTIRICARICA MININEUTRO</b>	7 ricariche per minineutro in confezione da 1kg	<b>67,00</b>

## MININEUTRO



**INCLUSO**  
esclusivo sistema  
anti-blocco caldaia  
in caso di intasamento  
accidentale  
del filtro **NON PORTA**  
al bloccaggio  
della caldaia



# NEUTRAL COMPACT E 10"

Neutralizzatori condensa ad ampia carica



Neutralizzatore per scarico caldaie ad ampia carica. Dotati di speciale carica filtrante a doppia azione: regola valore pH e ferma ossidi metallici. Il modello COMPACT è completo di tubo pescaggio, distributore interno per un miglior trattamento dell'acqua in scarico e portagomma Ø 20. Il modello 10" è dotato di una cartuccia usa e getta a lunga durata, per una rapida e facile manutenzione.

CODICE	ARTICOLO	TRATTAMENTO SCARICO CONDENZA	DIMENSIONI in mm		ATTACCHI	PREZZO IN EURO
			A	B		€
<b>NEWMAN5S</b>	<b>NEUTRAL COMPACT</b>	da 0 a 55 Kw/h	185	124	¾" F	<b>64,00</b>
<b>NEWMAN10</b>	<b>NEUTRAL 10"</b>	da 0 a 110 Kw/h	310	124	¾" F	<b>90,00</b>

## RICAMBI:

CODICE	MODELLO	APPLICAZIONE	PREZZO IN EURO
<b>NEUTR05K</b>	<b>RICARICA NEUTRAL COMPACT</b>	Ricambio per NEUTRAL COMPACT	<b>23,00</b>
<b>CFP00800</b>	<b>CARTUCCIA NEUTRAL 10"</b>	Ricambio per NEUTRAL 10" CARTMAN	<b>51,00</b>

## NEUTRAL COMPACT E 10"

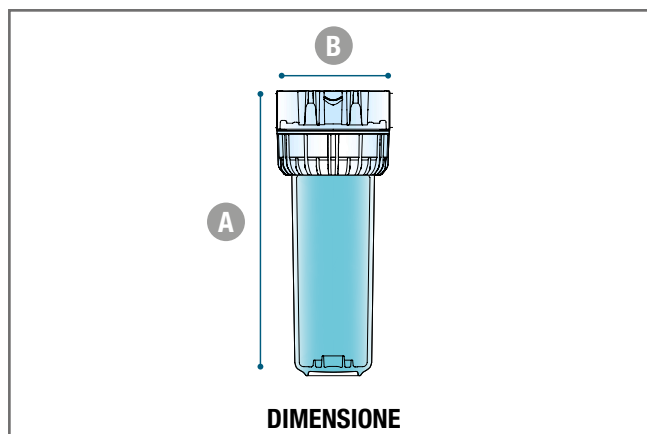



# NEUTRAL BOX

Neutralizzatori condensa a "cassetta"



Specifici per il trattamento dello scarico acido delle caldaie a condensazione. La versione PUMP è **dotata di pompa interna con pre-filtro inox** (portata max 440 LT/h - altezza di mandata max 3,7 m). Prima carica di materiale filtrante inclusa.

CODICE	ARTICOLO	TRATTAMENTO SCARICO CONDENZA	DIMENSIONI in mm			ATTACCHI	PREZZO IN EURO
			A	B	C		
NEUTROAA	NEUTRAL BOX/MAN	da 0 a 800 Kw/h	220	308	500	Porta gomma Ø 38	290,00
NEUTPUMP	NEUTRAL BOX/PUMP	da 0 a 800 Kw/h	260	350	470	Porta gomma Ø 38	680,00

## RICAMBI:

CODICE	MODELLO	APPLICAZIONE	PREZZO IN EURO
NEUTRORI	NEUTRORI	Kit ricambio per neutral box (12 kg)	80,00

## NEUTRAL BOX

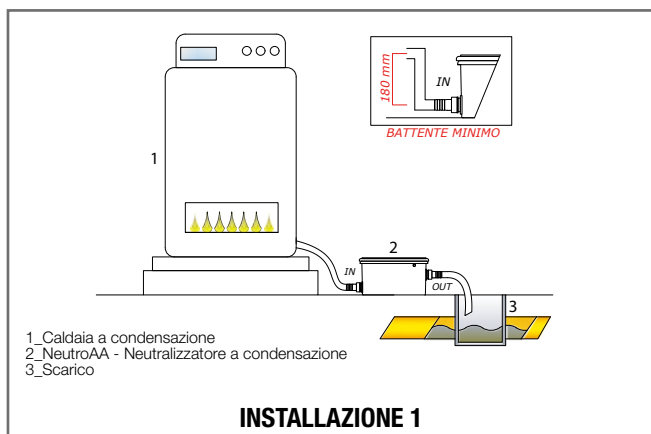

## NEUTRAL PUMP

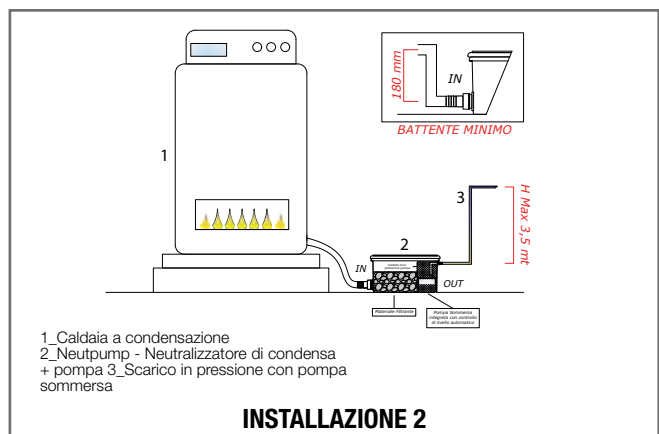

# Kit Salvacaldaia



## **KIT NO SCARICO 3/4"**

Pag. 105. Defangatore filtro magnetico+chimica avviamento impianto o sostituzione caldaia

## **KIT NO SCARICO MAXI 1"**

Pag. 105. Defangatore filtro magnetico+chimica avviamento impianto o sostituzione caldaia/pompe

## **KIT DUO**

Pag. 106. Defangatore filtro magnetico+dosatore di polifosfati

## **KIT SLIM**

Pag. 107. Defangatore filtro magnetico+dosatore di polifosfati

## **KIT TITANIUM**

Pag. 108. Defangatore filtro magnetico ottone+dosatore di polifosfati

## **KIT SMART**

Pag. 109. Defangatore filtro magnetico+pompa dosatrice

## **KIT SALVACALDAIA**

Da pag. 110.

## KIT NO SCARICO 3/4"



Defangatore filtro magnetico+chimica avviamento impianto o sostituzione caldaia



Il kit facile completo ed universale per pulire e proteggere gli impianti termici. Comprende il prodotto **XS DUPLEX** a doppia azione: **protettivo + defangante** e il **filtro defangatore magnetico GTS in versione speciale nera con Valvola**.

Un solo kit per la massima protezione dell'impianto termico.

Completo di valvola chiusura impianto.

Consigliato per caldaie fino a 35 kW.

CODICE	MODELLO	APPLICAZIONE CONSIGLIATA	PORTATA	PREZZO IN EURO	PEZZI
				€	x conf.
<b>KITDUPL01</b>	<b>KIT NO SCARICO 3/4"</b>	10 RADIATORI - 35 kW	2 mc/h	<b>96,00</b>	6

## KIT NO SCARICO MAXI 1"

Defangatore filtro magnetico+chimica avviamento impianto o sostituzione caldaia/pompe di calore



**ATTACCHI  
RUOTABILI +  
VALVOLA DI NON  
RITORNO**



**CARTUCCIA INOX  
EFFETTO  
CICLONE**



**DATARIO  
MANUTENZIONI**



**BARRA  
MAGNETICA**



Il kit facile completo ed universale per pulire e proteggere gli impianti termici. Comprende il prodotto **XS DUPLEX** a doppia azione: **protettivo + defangante** e il **filtro defangatore magnetico HX RUOTABILE 1"**.

Un solo kit per la massima protezione dell'impianto termico.

Consigliato per caldaie fino a 70 kW.

Consigliato per pompe di calore fino a 20 kW.

CODICE	MODELLO	APPLICAZIONE CONSIGLIATA	PORTATA	PREZZO IN EURO	PEZZI
				€	x conf.
<b>KITDUPLHX</b>	<b>KIT NO SCARICO MAXI 1"</b>	30 RADIATORI - 70 kW	3,5 mc/h	<b>176,00</b>	6

# KITDUO

## Defangatore filtro magnetico + dosatore di polifosfati

**HIPPO:** Filtro defangatore magnetico multi attacco in linea e squadra.

Cartuccia inox 500 Micron. Hippo è installabile sia in verticale che in orizzontale grazie al brevetto interno che vincola sempre il passaggio dell'acqua all'interno della cartuccia (dove si trova il magnete)

**CLICK BYPASS:** Dosatore proporzionale con bypass automatico e attacchi orientabili

Ha un esclusivo sistema interno brevettato che consente il by-pass automatico + sfiato unicamente premendo il pulsante "click" e ruotando il vaso del dosatore.



Dosatore

Defangatore

CODICE	MODELLO	APPLICAZIONE SUGGERITA	PREZZO IN EURO	PEZZI
			€	X CONFEZIONE
<b>KITDUOV1</b>	<b>KIT DUO</b>	10 RADIATORI - 35 kW	<b>106,00</b>	12

# KITSLIM

## Defangatore filtro magnetico + dosatore di polifosfati

**HIPPO:** Filtro defangatore magnetico multi attacco in linea e squadra.

Cartuccia inox 500 Micron. Hippo è installabile sia in verticale che in orizzontale grazie al brevetto interno che vincola sempre il passaggio dell'acqua all'interno della cartuccia (dove si trova il magnete).

**SLIM:** Dosatore proporzionale di polifosfato in polvere o cilindretti con speciale ghiera ruotabile per posizionare gli attacchi. (Con rotazioni a passi 45°), in posizione orizzontale, verticale e anche obliqua.

Il by-pass a rubinetto è incorporato sulla testata in ottone, codoli fissi e vite per sfiato facile.

Il Soffietto è dotato di sistema argento batteriostatico.



Defangatore

Dosatore

CODICE	MODELLO	APPLICAZIONE SUGGERITA	PREZZO IN EURO	PEZZI
			€	X CONFEZIONE
<b>KITDUOV2</b>	<b>KIT SLIM</b>	10 RADIATORI - 35 kW	<b>118,00</b>	12

# KIT TITANIUM



Defangatore filtro magnetico ottone + dosatore di polifosfati



**Defangatore Hippo Stop completamente in OTTONE:** Mini filtro defangatore magnetico in ottone con valvola di chiusura impianto incorporata e valvola di non ritorno. Per installazioni facili, rapide e salvaspazio (in meno di 4 cm di interasse) sotto le caldaie a condensazione.

**Dosatore Slim:** Dosatore proporzionale di polifosfato con by-pass e speciale ghiera ruotabile per montaggio con attacchi (rotazioni a passi 45°) in posizione orizzontale, verticale e anche obliqua. Slim previene le incrostazioni di caldaie e termosanitari. Prima carica inclusa.



CODICE	MODELLO	APPLICAZIONE CONSIGLIATA	PORTATA	PREZZO IN EURO	PEZZI
				€	x conf.
KITTITAN	KIT TITANIUM	10 RADIATORI – 35 kW	1,5 mc/h	132,00	12

# KIT SMART NEW

Defangatore filtro magnetico + pompa dosatrice



Il kit composto da:

- Pompa dosatrice SMARTEVO R (inclusa prima carica)
- Filtro defangatore magnetico multi-installazione mod. HIPPO BIANCO



CODICE	MODELLO	APPLICAZIONE CONSIGLIATA	PORTATA	PREZZO IN EURO	PEZZI
				€	x conf.
<b>KITSMART</b>	<b>KIT SMART</b>	10 RADIATORI - 35 kW	2 mc/h	<b>120,00</b>	6

# KIT SALVACALDAIA 1

Defangatore filtro magnetico+dosatore polifosfati+neutralizzatore condensa



Il kit compatto composto da:

- Dosatore di polifosfati a squadra con bypass mod. DT
- Filtro defangatore magnetico compatto mod. COMPACT EVO
- Neutralizzatore di condensa mod. MININEUTRO



KIT SALVACALDAIA

CODICE	MODELLO	APPLICAZIONE CONSIGLIATA	PORTATA	PREZZO IN EURO	PEZZI
				€	x conf.
<b>KITSALV1</b>	<b>KIT SALVACALDAIA 1</b>	10 RADIATORI - 35 kW	2 mc/h	<b>152,00</b>	6



# KIT SALVACALDAIA 2

Defangatore filtro magnetico multi-installazione+dosatore polifosfati+neutralizzatore condensa



Il kit compatto ed economico composto da:

- Dosatore di polifosfati mod. CLICK BYPASS
- Filtro defangatore magnetico multinstallazione mod. GTS
- Neutralizzatore di condensa mod. MININEUTRO



CODICE	MODELLO	APPLICAZIONE CONSIGLIATA	PORTATA	PREZZO IN EURO	PEZZI
				€	x conf.
KITSALV2	KIT SALVACALDAIA 2	10 RADIATORI - 35 kW	2 mc/h	136,00	6

# KIT SALVACALDAIA 3

Defangatore filtro magnetico multi-installazione+dosatore polifosfati+filmante universale



Il kit compatto ed economico composto da:

- Dosatore di polifosfati CLICK BYPASS
- Filtro defangatore magnetico multinstallazione mod. GTS
- Filmante universale per impianti ad alta e bassa temperatura mod. XS TOTAL BIO 1 lt



KIT SALVACALDAIA

CODICE	MODELLO	APPLICAZIONE CONSIGLIATA	PORTATA	PREZZO IN EURO	PEZZI
				€	x conf.
<b>KITSALXS</b>	<b>KIT SALVACALDAIA 3</b>	10 RADIATORI - 35 kW	2 mc/h	<b>131,00</b>	<b>6</b>

# KIT SALVACALDAIA 4

Defangatore filtro magnetico+dosatore polifosfati+filmante universale



Il kit compatto e super completo composto da:

- Dosatore di polifosfati a squadra con bypass mod. DT
- Filtro defangatore magnetico compatto con bypass mod. T3
- Filmante universale per impianti ad alta e bassa temperatura mod. XS TOTAL BIO.



CODICE	MODELLO	APPLICAZIONE CONSIGLIATA	PORTATA	PREZZO IN EURO	PEZZI
				€	x conf.
<b>KITSALV4</b>	<b>KIT SALVACALDAIA 4</b>	10 RADIATORI - 28 kW	1,5 mc/h	<b>160,00</b>	6

# Condizionanti impianti termici

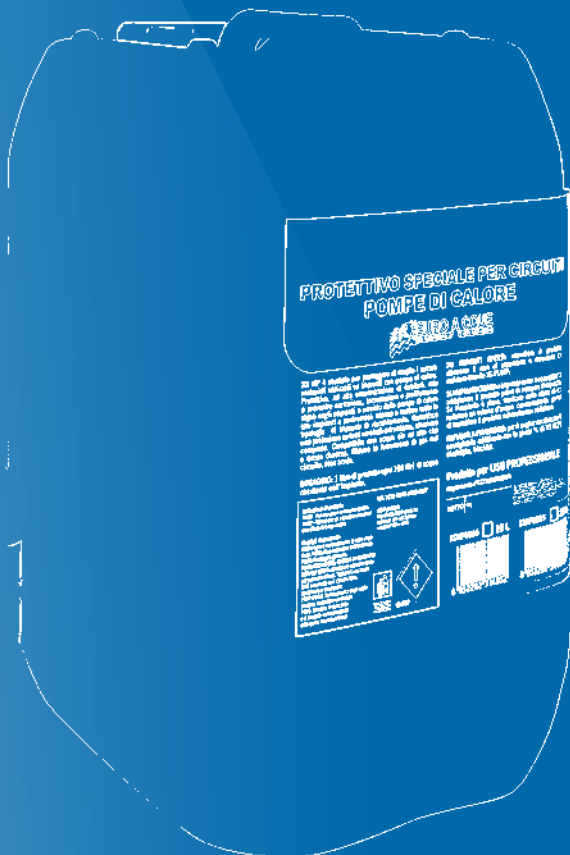

## **XS/HP**

Pag. 115. Protettivo speciale per pompe di calore

## **XS2**

Pag. 116. Protettivo filmante per alta temperatura

## **XS TOTAL BIO**

Pag. 116. Protettivo filmante universale

## **XS FANGHI**

Pag. 117. Defangante - risanante per impianti vecchi

## **EUROSPEED**

Pag. 117. Defangante - risanante - super rapido a freddo per impianti vecchi

## **XS DUPLEX**

Pag. 118. Risanante e filmante

## **XS DEC BIO**

Pag. 118. Pulente - decapante per impianti nuovi

## **XS BIOX**

Pag. 119. Battericida fungicida universale

## **EUROSTOP**

Pag. 119. Turafalle - sigillanti liquidi

## **ARTICA**

Pag. 120. Antigelo anticorrosivo concentrato

## **ARTICA - 20**

Pag. 120. Antigelo anticorrosivo pronto all'uso

## **ARTICA PUMP**

Pag. 121. Antigelo anticorrosivo per pompe di calore e geotermico

## **EUROSPEED SOLAR**

Pag. 121. Pulente specifico per rimozione degli antigeni degradati

## **DENSIMETRO**

Pag. 122.

## **RIFRATTOMETRO**

Pag. 122.

# XS/HP



## Protettivo speciale per pompe di calore



**XS HP** è studiato per proteggere al meglio i circuiti e i materiali utilizzati su impianti con pompa di calore.

Le **pompe di calore** sono sistemi per raffrescare o riscaldare ambienti senza bruciare combustibile, risultando una alternativa ecologica a sistemi di riscaldamento tradizionali e, se ben dimensionati e progettati, portano ad un risparmio economico.

**XS HP** è studiato per proteggere il circuito a servizio delle pompe di calore in modo che venga mantenuta nel tempo l'efficienza senza che corrosione, calcare e alghe possano creare problematiche.

**XS HP** è un protettivo, ad alta concentrazione di inibitori, atto a prevenire corrosione, incrostazioni e proliferazioni algali negli impianti a servizio delle pompe di calore (es: impianti a pavimento).

**XS HP** è idoneo anche per trattare di tutte le tipologie di impianti di riscaldamento.

Garantisce una protezione "universale" su tutti i metalli del sistema, alluminio compreso.

Compatibile con acque sia ad alta che a bassa durezza. Riduce la formazione di gas nel circuito. Non acido.

CODICE	MODELLO	DOSAGGIO	CONFEZIONE		PREZZO IN EURO
			lt	pz.	€/cad
XSH0001	XS HP 1 lt	1 lt ogni 100 lt d'acqua in circolazione (1%)	1	9-18	30,00
XSH0010	XS HP 10 lt		10	1	236,00
XSH0025	XS HP 25 lt		25	1	506,00



USA XS/HP CON HX, IL DEFANGATORE PER POMPE DI CALORE (VEDI PAG.96)



USA XS/HP CON RS, IL DEFANGATORE CON VALVOLA CHIUSURA PER POMPE DI CALORE (VEDI PAG.95)



SPECIALE PER IMPIANTI CON POMPA DI CALORE



MASSIMA EFFICIENZA IMPIANTI PER MASSIMO RISPARMIO

# XS2

Protettivo filmante per alta temperatura



**Anticorrosivo ed antincrostante non acido** per impianti di riscaldamento anche multimetallici. Prodotto a base di ammine filmanti previene la formazione di idrogeno gassoso nei radiatori.  
Nuova formulazione.

CODICE	MODELLO	DOSAGGIO	CONFEZIONE		PREZZO IN EURO
			lt	pz.	€/cad
ECXS2112	<b>XS2 1 lt</b>	1 lt ogni 100 lt d'acqua in circolazione (1%).	1	9-18	<b>22,00</b>
ECXS2200	<b>XS2 10 lt</b>		10	1	<b>152,00</b>
ECXS2025	<b>XS2 25 lt</b>		25	1	<b>315,00</b>

# XS TOTAL BIO

Protettivo filmante universale



Speciale **anticorrosivo ed antincrostante non acido**. Idoneo per impianti ad alta e bassa temperatura, pannelli radianti e circuiti misti caldo/freddo. Elimina le sollecitazioni termiche e gassose dovute all'accoppiamento di metalli diversi svolgendo anche una funzione antirumore. Previene lo sviluppo incontrollato di alghe e fanghi. Contiene, oltre a specifici inibitori per le superfici in ferro, rame e alluminio, anche un efficace sanificante.

CODICE	MODELLO	DOSAGGIO	CONFEZIONE		PREZZO IN EURO
			lt	pz.	€/cad
ECXST001	<b>XS TOTAL BIO 1 lt</b>	1 lt ogni 100 lt d'acqua in circolazione (1%).	1	9-18	<b>30,00</b>
ECXST010	<b>XS TOTAL BIO 10 lt</b>		10	1	<b>243,00</b>
ECXSTB25	<b>XS TOTAL BIO 25 lt</b>		25	1	<b>520,00</b>

## XS FANGHI

Defangante - risanante per impianti vecchi



Prodotto **non acido** per la rimozione di incrostazioni, fanghi e ossidi negli impianti vecchi di riscaldamento, è adatto per tutti i metalli tradizionalmente utilizzati negli impianti, compreso l'alluminio e leghe leggere.

Ideale per lavaggi di impianti in funzione senza interrompere il servizio di riscaldamento.

Idoneo anche per lavaggio impianti a pavimento e pannelli radianti.

Utilizzo a caldo con impianto in esercizio: lasciare agire almeno 5 giorni (max 20 giorni).

Utilizzo a freddo attivando solo la pompa di ricircolo: lasciare agire almeno 10 giorni (max 20 giorni).

Utilizzo a freddo con pompa lavaggio Euromax Flush: riduce il tempo per la pulizia a 2 max 4 ore.

CODICE	MODELLO	DOSAGGIO	CONFEZIONE		PREZZO IN EURO
			lt	pz.	€/cad
EUROPR01	<b>XS FANGHI 1 lt</b>	1 lt ogni 100 lt d'acqua in circolazione (1%). x almeno 5 giorni Successivamente scaricare e risciacquare.	1	9-18	<b>21,00</b>
EUROPRI0	<b>XS FANGHI 10 lt</b>		10	1	<b>134,00</b>
EUROPR25	<b>XS FANGHI 25 lt</b>		25	1	<b>292,00</b>

## EUROSPEED

Defangante - risanante super rapido a freddo per impianti vecchi



Prodotto **non acido concentrato** per la rimozione **rapida** di incrostazioni, fanghi e ossidi negli impianti vecchi di riscaldamento. Con **antialghe**. Idoneo anche per lavaggio impianti a pavimento e pannelli radianti.

Utilizzato con pompa lavaggio Euromax Flush riduce il tempo per la pulizia a 1 max 2 ore (agisce anche a freddo).

Se utilizzato senza pompa lavaggio lasciare agire almeno 24 ore a caldo o a freddo.

CODICE	MODELLO	DOSAGGIO	CONFEZIONE		PREZZO IN EURO
			lt	pz.	€/cad
EUROSP01	<b>EUROSPEED 1 lt</b>	1 lt ogni 100 lt d'acqua in circolazione (1%). Successivamente scaricare e risciacquare.	1	9-18	<b>47,00</b>
EUROSP10	<b>EUROSPEED 10 lt</b>		10	1	<b>385,00</b>
EUROSP25	<b>EUROSPEED 25 lt</b>		25	1	<b>870,00</b>

# XS DUPLEX

Risanante e filmante

**NON SERVE  
SCARICARE  
L'IMPIANTO**



Usato in abbinamento ad un defangatore magnetico Euroacque, è un prodotto a

**DOPPIA AZIONE: PROTETTIVO + DEFANGANTE**

**1. PULISCE:** azione defangante, disperdente e sanificante

**2. PROTEGGE:** azione anticorrosiva/anticalcare.

Speciale anticorrosivo, antincrostante, defangante, risanante, ad azione sanificante e non acido. Idoneo per circuiti ad alta e bassa temperatura, pannelli radianti e circuiti misti caldo/freddo. Il prodotto va immesso e lasciato agire nell'impianto da defangare e proteggere **senza doverlo scaricare come i normali prodotti defanganti.**

**Utilizzo:** Inserire attraverso il punto di carico del defangatore (o in un punto disponibile dell'impianto). Far circolare per circa un ora con la pompa dell'impianto e poi pulire il defangatore. Se necessario ripetere l'operazione. Qualora l'impianto risultasse particolarmente compromesso/sporco si consiglia di lavarlo prima con prodotto specifico Euroacque (**EUROSPEED**). Manutenzione Periodica: Verificare (almeno ogni 12 mesi) il livello di ossidi/fanghi/solidi raccolto dal defangatore. Verificare, a seguito della pulizia del defangatore la concentrazione di protettivo attraverso test kit cod. **TCXSTOT1.**

CODICE	MODELLO	DOSAGGIO	CONFEZIONE		PREZZO IN EURO
			lt	pz.	€/cad
XSDULP01	XS DUPLEX 1 lt	1 lt ogni 100 lt d'acqua in circolazione (1%).	1	9-18	<b>52,00</b>
XSDULP10	XS DUPLEX 10 lt		10	1	<b>452,00</b>
XSDULP25	XS DUPLEX 25 lt		25	1	<b>1.040,00</b>

# XS DEC BIO

Pulente - decapante per impianti nuovi



**Decapante Neutro ad azione pulente, non acido** per impianti di riscaldamento e solari nuovi e seminuovi bonifica l'impianto da oli, grassi e residui di lavorazione prima della messa in esercizio.

CODICE	MODELLO	DOSAGGIO	CONFEZIONE		PREZZO IN EURO
			lt	pz.	€/cad
ECSXD001	XS/DEC BIO 1 lt	1 lt ogni 100 lt d'acqua in circolazione (1%). Successivamente scaricare e risciacquare.	1	9-18	<b>32,00</b>
ECXSD010	XS/DEC BIO 10 lt		10	1	<b>266,00</b>
ECXSD025	XS/DEC BIO 25 lt		25	1	<b>594,00</b>



## XS BIOX

Battericida fungicida universale



Prodotto per prevenire (se aggiunto ad inibitori) e/o rimuovere (se aggiunto a prodotti pulenti) colonie batteriche, ostruzioni causate da funghi, formazioni algali e contaminazioni dell'impianto termico.

Consigliato per tutti gli impianti di riscaldamento/raffrescamento. Ideale per evitare proliferazione di alghe nel circuito degli impianti sottopavimento e/o pannelli radianti. Compatibile con tutti i metalli.

CODICE	MODELLO	DOSAGGIO	CONFEZIONE		PREZZO IN EURO
			lt	pz.	€/cad
ECXSBX01	<b>XS/BIOX 1 lt</b>	Se aggiunto ad inibitori Euroacque: 0,5 lt ogni 100 lt d'acqua in circolazione - 0,5%	1	9-18	<b>33,00</b>
ECXSBX05	<b>XS/BIOX 5 lt</b>	Se aggiunto a risananti/defanganti Euroacque: 1 lt ogni 100 lt d'acqua in circolazione - 1%.	5	1	<b>145,00</b>

## EUROSTOP

Turafalle - sigillanti liquidi



**MODELLO SP:** Serie di liquidi autosigillanti per perdite da 10 lt sino a 400 lt/giorno negli impianti termici. Adatti per tutti i materiali in uso, non compatibili con antigelo e protettivi.

**MODELLO PR:** Liquido autosigillante per impianti a pavimento. Compatibili con antigelo, no con protettivi. Può restare nell'impianto.

**ATTENZIONE:** prima di utilizzare consultare con attenzione la scheda tecnica. Modello EUROSTOP SP10 - EUROSTOP PR sono compatibili con antigelo e possono essere lasciati nell'impianto.

Modello EUROSTOP SP35 - EUROSTOP 400 non sono compatibili con antigelo e possono rimanere max 30 giorni in impianto.

CODICE	MODELLO	DOSAGGIO	CONFEZIONE		PREZZO IN EURO
			lt	pz.	€/cad
EST0110*	<b>EUROSTOP SP 10</b>	Per perdite fino a: 10 lt/giorno 1-2%.	1	12	<b>94,00</b>
EST0135	<b>EUROSTOP SP 35</b>	Per perdite fino a: 35 lt/giorno 1-2%.	1	12	<b>93,00</b>
EST0435	<b>EUROSTOP SP 400</b>	Per perdite fino a: 400 lt/giorno 1-2%.	1	12	<b>97,00</b>
EST0PR10*	<b>EUROSTOP PR</b>	Per perdite fino a: 15 lt/giorno 1-2%.	1	12	<b>93,00</b>

# ARTICA

## Antigelo anticorrosivo concentrato



**ARTICA BLU**, Termofluido di tipo permanente. E' un prodotto a base di **glicole** monoetilenico, privo di ammine e nitriti. Il suo pacchetto inibitore esalta l'azione protettiva verso tutti i metalli che costituiscono le varie parti di un circuito di raffreddamento, alluminio compreso. Diluire a seconda del grado di protezione. Utilizzare solo in ambito industriale.

**ARTICA SG**, Liquido anticongelante incolore, specifico per pannelli solari. Bassissima tossicità, evita la corrosione dei metalli con i quali viene a contatto.

**ARTICA SG** è un anticongelante di tipo permanente a base di **glicole monopropilenico** si distingue per l'assenza nel suo pacchetto inibitore di Ammine e Nitriti.

Da diluire secondo necessità.

CODICE	MODELLO	DOSAGGIO	CONFEZIONE		PREZZO IN EURO
			kg	pz.	€/cad
<b>ARTICA10</b>	<b>ARTICA BLU</b>	Diluire in base alla protezione necessaria.	10	1	<b>chiedere offerta</b>
<b>ARTICASG</b>	<b>ARTICA/SG</b>		10	1	<b>chiedere offerta</b>

# ARTICA - 20

## Antigelo anticorrosivo pronto all'uso



Liquido **anticongelante** pronto all'uso (protezione -20°C) specifico per pannelli solari. A base **propilenica**. Di grado alimentare. Aggiunto con rivelatore per una verifica immediata di perdite.

CODICE	MODELLO	DOSAGGIO	CONFEZIONE		PREZZO IN EURO
			kg	pz.	€/cad
<b>ARTICSG2</b>	<b>ARTICA/SG-20</b>	Usare puro (protezione - 20°).	10	1	<b>chiedere offerta</b>

## ARTICA PUMP

Antigelo, anticorrosivo ed antialga per pompe di calore, geotermico e solare



**ARTICA PUMP**, termofluido antigelo. Anticorrosivo, inibisce la proliferazione algale. A base propilenica. Diluire secondo necessità. Impiegato anche nell'industria alimentare.

**ARTICA PUMP -20°**, termofluido antigelo. Anticorrosivo, inibisce la proliferazione algale. A base **propilenica**. Prodotto pronto all'uso per protezione sino a -20°C. Impiegato anche nell'industria alimentare. Nuova formulazione.



**USALO CON HX  
(VEDI PAG.96)**

CODICE	MODELLO	DOSAGGIO	CONFEZIONE		PREZZO IN EURO
			kg	pz.	€/cad
<b>ARTICP10</b>	<b>ARTICA PUMP</b>	Diluire in base alla protezione necessaria.	10	1	<b>chiedere offerta</b>
<b>ARTICPM1</b>	<b>ARTICA PUMP - 20°</b>	Usare puro (protezione - 20°).	10	1	<b>chiedere offerta</b>

## EUROSPEED SOLAR

Pulente specifico per rimozione degli antigelo degradati



Prodotto pronto all'uso ad azione pulente e risanante, specifico per impianti solari termici. Rimuove morchie e fanghi generati dalla normale degradazione dei fluidi termici negli impianti di riscaldamento solari prevenendo intasamenti nei tubi del collettore. Non schiumogeno.

CODICE	MODELLO	DOSAGGIO	CONFEZIONE		PREZZO IN EURO
			kg	pz.	€/cad
<b>EUROSS10</b>	<b>EUROSPEED SOLAR 10 lt</b>	Usare puro. Vedi scheda tecnica	10	1	<b>66,00</b>
<b>EUROSS25</b>	<b>EUROSPEED SOLAR 25 lt</b>		25	1	<b>153,00</b>

# DENSIMETRO



Densimetro per antigelo. Questo strumento permette di misurare la densità, e quindi la % di antigelo all'interno degli impianti termici. È costituito da una struttura esterna trasparente predisposta per effettuare il prelievo del liquido e da un galleggiante in vetro inserito nella struttura esterna che permette, attraverso la lettura della sua scala, di stabilire la quantità di antigelo contenuto nei circuiti.

CODICE	MODELLO	PREZZO IN EURO
		€/cad
<b>DENS0001</b>	<b>Densimetro antigelo (ARTICA BLU)</b>	<b>59,00</b>
<b>DENS0002</b>	<b>Densimetro antigelo (ARTICA SG)</b>	<b>72,00</b>

# RIFRATTOMETRO



Rifrattometro professionale per misurazione antigelo. Misurazione del punto di congelamento del glicole etilenico e propilenico / Misurazione della carica della soluzione elettrolita delle batterie.

Scale di misura:

- 50/0°C per i liquidi refrigeranti / risoluzione 5°C
- 40/0°C per i liquidi di pulizia / risoluzione 10°C
- 1,10-1,40 kg/l per la carica delle batterie / risoluzione 0,01 kg/l

CODICE	MODELLO	DIMENSIONI in mm	PREZZO IN EURO
			€/cad
<b>RIFRAT01</b>	<b>Rifrattometro antigelo (ARTICA BLU e ARTICA SG)</b>	26x40x160	<b>115,00</b>



# Condizionanti per impianti idrici

# 10



## **ANTICORROSIVI ANTINCROSTANTI**

Pag. 125. Per acque potabili

## **PRODOTTI CHIMICI**

Pag. 126. Per torri evaporative e di raffreddamento

## **TRATTAMENTO RETE A VAPORE**

Pag. 127.

## **SANITIZZANTI LIQUIDI E DISINFETTANTI**

Pag. 129. Per acque potabili

# ANTICORROSIVI-ANTINCROSTANTI

Per acque potabili



Soluzione concentrata di sali minerali specifici per il trattamento dell'acqua potabile. È impiegato per la prevenzione di incrostazioni e corrosione nelle acque domestiche.

**EUROSIL 5/25** per la sua formulazione previene e rallenta eventuali corrosioni in atto nelle tubazioni. Efficace con acque tra 0° e 40°fr. di durezza carbonatica, fino a 80°C.

Il prodotto viene dosato mediante stazioni di dosaggio proporzionali **EUROACQUE** (es: **EURO VMF**).

**EUROSIL 5/25** è impiegato per offrire una protezione contro le incrostazioni e la corrosione in applicazioni quali caldaie e bollitori (lato acqua di consumo), tubazioni ed organi di controllo delle linee di distribuzione.

Il dosaggio di **EUROSIL 5/25** deve essere fatto a monte delle parti dell'impianto o delle apparecchiature da proteggere.

CODICE	MODELLO	DOSAGGIO	CONFEZIONE KG	PREZZO IN EURO
ESIL0525	EUROSIL5/25	30 - 80 gr x m <sup>3</sup> .	25	93,00

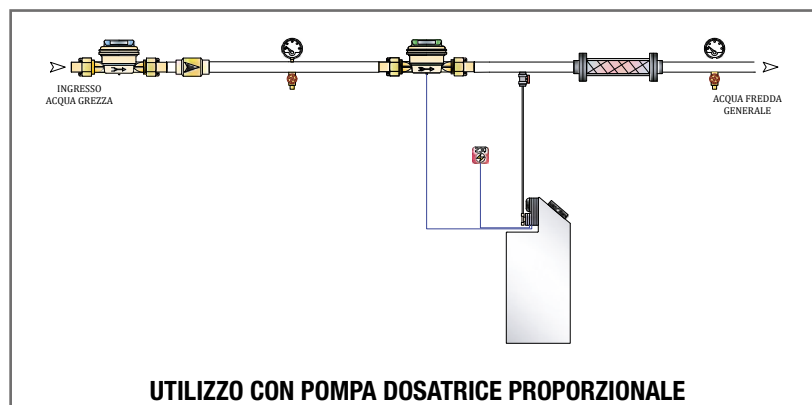

# PRODOTTI CHIMICI

Per torri evaporative e di raffreddamento



Alghicida biocida per circuiti di raffreddamento e torri evaporative. Non schiumogeno. Specifico per controllo Legionella Pneumophila.

CODICE	MODELLO	DOSAGGIO	CONFEZIONE KG	PREZZO IN EURO
<b>ALGOL110L</b>	<b>ALGOL 110L</b>	6 - 10 PPM x dosaggio continuo 200 - 600 PPM x dosaggio shock. Per maggiori approfondimenti consultare scheda tecnica.	25	<b>163,00</b>



Prodotto per trattamento sanificante anticorrosivo (acqua addolcita e non) per impianti di umidificazione post climatizzazione e trattamento acque di torre. Contiene agenti anti-incrostanti (disperdenti).

CODICE	MODELLO	DOSAGGIO	CONFEZIONE KG	PREZZO IN EURO
<b>EUROUMID</b>	<b>EURO UMIDIS</b>	100/200 PPM sull'acqua di reintegro	25	<b>147,00</b>



# TRATTAMENTO RETE A VAPORE



Anticrostante, disperdente per acque di caldaia. Complessante nei confronti di tutti i sali incrostanti quali la Silice e i sali di Calcio e Magnesio. Liquido; miscibile in acqua in tutti i rapporti.

CODICE	MODELLO	DOSAGGIO	CONFEZIONE KG	PREZZO IN EURO
<b>PLA00187</b>	<b>PLA 187</b>	20 - 60 gr x m <sup>3</sup> .	25	<b>147,00</b>



Deossigenante alcalinizzante volatile per circuiti a vapore condensa per acqua trattata ad uso non alimentare.

CODICE	MODELLO	DOSAGGIO	CONFEZIONE KG	PREZZO IN EURO
<b>EURO0050</b>	<b>EURO 50</b>	20 - 60 gr x m <sup>3</sup> .	25	<b>190,00</b>



Anticorrosivo alcalinizzante volatile per circuiti a vapore condensa per acqua trattata ad uso alimentare con esclusione di latte e derivati.

CODICE	MODELLO	DOSAGGIO	CONFEZIONE KG	PREZZO IN EURO
<b>EURO0060</b>	<b>EURO 60</b>	2 PPM ogni PPM di CO <sub>2</sub> .	25	<b>208,00</b>

# TRATTAMENTO RETE A VAPORE



Antincrostante e alcalinizzante sequestrante Durezza e per depurazioni interne in caldaia di acque grezze non trattate. Uso alimentare.

CODICE	MODELLO	DOSAGGIO	CONFEZIONE KG	PREZZO IN EURO
<b>EURO0080</b>	<b>EURO 80</b>	40 ppm di prodotto ogni grado di durezza.	25	<b>185,00</b>



Deossigenante alcalinizzante alimentare non volatile per acque di caldaia a vapore.

CODICE	MODELLO	DOSAGGIO	CONFEZIONE KG	PREZZO IN EURO
<b>EURO0045</b>	<b>EURO 45</b>	80 PPM ogni PPM di ossigeno.	25	<b>220,00</b>

# SANITIZZANTI LIQUIDI E DISINFETTANTI



Soluzione di Biossido di cloro stabilizzato bi-componente ad attivazione on site. Kit da due taniche base + attivazione (5 kg + 5 kg).

CODICE	MODELLO	DOSAGGIO	CONFEZIONE KG	PREZZO IN EURO
				€/conf.
<b>BIOX1510</b>	<b>EURO/BIOX SAN 1+2</b>	In base alla tipologia di trattamento.	5+5	<b>202,00</b>
<b>BIOSTR01</b>	<b>KIT BIOSTRIPES</b>	TEST KIT Analisi biossido di cloro.	...	<b>98,00</b>

Liquido paglierino ad alta concentrazione di Cloro Libero (Ipoclorito di Sodio al 12-15%) per disinfezioni e abbattimento batteri e trattamento di ossidazione.



CODICE	MODELLO	DOSAGGIO	CONFEZIONE KG	PREZZO IN EURO
				€/conf.
<b>IPOCLLAL</b>	<b>EUROCLOR 25V F3</b>	In base alla tipologia di trattamento.	25	<b>68,00</b>
<b>IPOCLLA1</b>	<b>EUROCLOR 12V F3</b>		12	<b>37,00</b>
<b>TCL00807</b>	<b>TEST CLORO DPD</b>	TEST KIT Analisi del Cloro Libero/Combinato	...	<b>43,00</b>

Liquido incolore concentrato per il trattamento contro la Legionella Pneumophila\*. A base di Perossido di Idrogeno e sali di Argento stabilizzati. Risolutivo per l'eliminazione di tutti i ceppi batterici responsabili della Legionella. Disgrega il bio film. Eurooxy Ready per **libera vendita** privato.



CODICE	MODELLO	DOSAGGIO	CONFEZIONE KG	PREZZO IN EURO
				€/conf.
<b>EUROAGSU</b>	<b>EUROOXY 50 AG SUPER</b>	usare per bonifica da 150 a 270 PPM	25	<b>268,00</b>
<b>EUAGSU18</b>	<b>EUROOXY 18 AG (*)</b>	usare per dosaggio continuo o shock da 15 a 50 PPM (uso professionale)	25	<b>181,00</b>
<b>EUROXYR1</b>	<b>EUROOXY READY AG 10L</b>	usare per dosaggio continuo da 15 a 20 PPM (libera vendita)	10	<b>75,00</b>
<b>KITXYST</b>	<b>KIT A STRISCE ANALISI OXY</b>	test kit analisi EUROXY	...	<b>106,00</b>

Prodotto deodorante in polvere.



CODICE	MODELLO	DOSAGGIO	CONFEZIONE KG	PREZZO IN EURO
				€/conf.
<b>METADECL</b>	<b>EURO DECLOR</b>	1 mg/lt per ogni PPM di cloro e/o altro agente ossidante in eccesso.	25	<b>73,00</b>

# Disincrostanti

# 11

## DISINCROSTANTI LIQUIDI

Pag. 131. Per impianti di riscaldamento - condizionamento, scambiatori di calore, bollitori

## DISINCROSTANTE NON CORROSIVO

Pag. 132. Per circuiti sanitari e caldaie

## DISINCROSTANTI LIQUIDI

Pag. 133. Per impianti di riscaldamento - condizionamento, scambiatori di calore, bollitori

## DISINCROSTANTE/PULENTE CAMERA COMBUSTIONE

Pag. 134. Caldaie a condensazione

## PULENTE LATO FUMI

Pag. 134. Caldaie a condensazione

## DISINCROSTANTI IN POLVERE

Pag. 135.



# DISINCROSTANTI LIQUIDI

Per impianti di riscaldamento - condizionamento, scambiatori di calore, bollitori



Disincrostante liquido forte. **Non fumigante per Rame e Ferro.** A viraggio di colore ad esaurimento, con specifici inibitori di corrosione.

CODICE	MODELLO	DOSAGGIO	CONFEZIONE		PREZZO IN EURO
			kg	pz	€/cad
<b>EURO1800</b>	<b>EURO 800 1 kg</b>	Diluire al 10-30% a seconda della consistenza del deposito calcareo. Far circolare, risciacquare e neutralizzare con NEUTRO.	1	12	<b>9,00</b>
<b>EURO0800</b>	<b>EURO 800 10 kg</b>		10	1	<b>54,00</b>



Disincrostante liquido forte per **Rame e Ferro.** A viraggio di colore ad esaurimento, con specifici inibitori di corrosione.

CODICE	MODELLO	DOSAGGIO	CONFEZIONE		PREZZO IN EURO
			kg	pz	€/cad
<b>EURO0801</b>	<b>EURO 801</b>	Diluire al 10-30% a seconda della consistenza del deposito calcareo. Far circolare, risciacquare e neutralizzare con NEUTRO.	10	1	<b>chiedere offerta</b>



Disincrostante liquido **superconcentrato forte** per **Rame e Ferro.** A viraggio di colore ad esaurimento, con specifici inibitori di corrosione.

CODICE	MODELLO	DOSAGGIO	CONFEZIONE		PREZZO IN EURO
			kg	pz	€/cad
<b>EURO0802</b>	<b>EURO 802</b>	Diluire al 10-30% a seconda della consistenza del deposito calcareo. Far circolare, risciacquare e neutralizzare con NEUTRO.	10	1	<b>chiedere offerta</b>

# DISINCROSTANTE non corrosivo

Per circuiti sanitari e caldaie



È un disincrostante particolarmente efficace per la rimozione delle incrostazioni di ferro e calcare negli scambiatori delle caldaie murali e a condensazione in alluminio e dell'impianto di acqua sanitaria. Ripristina il corretto scambio termico dell'impianto agendo in modo meno aggressivo, rispetto ad altri prodotti a base acida, verso il calcare. È possibile disincrostare anche l'alluminio, avendo cura di limitare la durata della pulizia.

**3 utilizzi per disincrostare:**

- 1) circuiti sanitari
- 2) caldaie con componenti inox
- 3) caldaie con materiali "tradizionali"

CODICE	MODELLO	DOSAGGIO	CONFEZIONE		PREZZO IN EURO
			kg	pz	€/cad
<b>EURO1809</b>	<b>EURO809 SAN 1 lt</b>	3 usi per disincrostazioni: 1) diluito al 20% per circuito sanitario 2) diluito al 30% per caldaie con componenti inox 3) diluito al 50% per caldaie	1	9	<b>13,00</b>
<b>EURO0809</b>	<b>EURO809 SAN 10 lt</b>		10	1	<b>82,00</b>
<b>EURO8092</b>	<b>EURO809 SAN 25 lt</b>		25	1	<b>185,00</b>

## DISINCROSTANTI LIQUIDI

Per impianti di riscaldamento - condizionamento, scambiatori di calore, bollitori



Disincrostante liquido per impianti con elementi **in Alluminio o sue leghe**. Con specifici inibitori di corrosione.

CODICE	MODELLO	DOSAGGIO	CONFEZIONE		PREZZO IN EURO
			kg	pz	€/cad
<b>EURO0805</b>	<b>EURO 805</b>	Diluire al 20-30% a seconda della consistenza del deposito calcareo. Far circolare, risciacquare e neutralizzare con NEUTRO.	10	1	<b>85,00</b>



Disincrostante liquido per impianti con elementi con **superfici Zincate e Inox**. Con specifici inibitori di corrosione.

CODICE	MODELLO	DOSAGGIO	CONFEZIONE		PREZZO IN EURO
			kg	pz	€/cad
<b>EURO0808</b>	<b>EURO 808</b>	Diluire al 20-30% a seconda della consistenza del deposito calcareo. Far circolare, risciacquare e neutralizzare con NEUTRO.	10	1	<b>78,00</b>

## NEUTRALIZZANTE

Acidità



Polvere neutralizzante acidità residua **post-disincrostazione** acida.

CODICE	MODELLO	DOSAGGIO	CONFEZIONE		PREZZO IN EURO
			kg	pz.	€/cad
<b>NEUTRO00</b>	<b>NEUTRO</b>	Sciogliere in acqua al 4-5% e far circolare x 15-30 minuti	1	12	<b>9,00</b>

# DISINCROSTANTE/PULENTE CAMERA COMBUSTIONE

Caldaie a condensazione



## EURO 810/A il disincrostante per la pulizia delle camere di combustione delle caldaie a condensazione.

L'uso del prodotto contribuisce efficacemente alla pulizia delle camere di combustione delle caldaie a condensazione, migliorando la funzionalità e i rendimenti. Va spruzzato sulle superfici incrostate fino a bagnare completamente le parti interessate con l'apposita pompa a pressione. Lasciare agire il prodotto da un minimo di 2 minuti fino ad un massimo di 10 minuti. Quindi sciacquare abbondantemente. Per un utilizzo ottimale spruzzare con MINI PUMP.

Per una maggiore durata del trattamento utilizzare come post pulizia EURO 810/B.

CODICE	MODELLO	DOSAGGIO	CONFEZIONE		PREZZO IN EURO
			kg	pz	€/cad
EURO810A	EURO810A	Usare puro	5	1	40,00
EURO810B	EURO810B	Usare puro (post pulizia)	5	1	26,00

# PULENTE LATO FUMI

Caldaie a condensazione



SPECIFICO per pulizia di caldaie lato fumi. Prodotto concentrato, rimuove facilmente i depositi fuliginosi incombusti dalle superfici di scambio termico lato fumi degli impianti termici. Il prodotto va spruzzato direttamente in camera di combustione (a caldaia spenta). Prodotto alcalino.

CODICE	MODELLO	DOSAGGIO	CONFEZIONE		PREZZO IN EURO
			kg	pz	€/cad
EUROFU10	EUROCLEAN FUMI	Diluire al 20-30% e spruzzare direttamente in camera di combustione.	10	1	63,00



# DISINCROSTANTI IN POLVERE

A tronchetto



Disincrostante in polvere per la pulizia lato fumi di caldaie a combustibili liquidi.

CODICE	MODELLO	DOSAGGIO	CONFEZIONE	PREZZO IN EURO
			pz	€/cad
<b>TRECMIX1</b>	<b>TR-ECOMIX TRONCHETTO (185 gr)</b>	Il primo giorno introdurre 2 tronchetti direttamente nella camera di combustione (sino a 35.000 kcal). Il secondo giorno introdurre 1 tronchetto. Ripetere il trattamento periodicamente (almeno 1 volta al mese).	100	<b>9,50</b>

# DISINCROSTANTI IN POLVERE



Disincrostante acido in polvere con viraggio di colore ad esaurimento, idoneo per l'eliminazione di calcare e residui di corrosione da caldaie e scambiatori in Rame, Ghisa, Acciaio, Ottone, Stagno e leghe leggere. Moderata azione corrosiva su Zinco.

CODICE	MODELLO	DOSAGGIO	CONFEZIONE		PREZZO IN EURO
			kg	pz	€/cad
<b>EUR1P808</b>	<b>EURO 808 P 1,5 kg</b>	Diluizione 10/15%.	1,5	1	<b>17,00</b>

# Attrezzature e test kit analisi

# 12

## **POMPE DISINCROSTANTI**

Pag. 137.

## **POMPA LAVAGGIO IMPIANTI E DISINCROSTAZIONE**

Pag. 138. Fino a 20 radiatori (2 piani)

## **POMPA LAVAGGIO FILTRO**

Pag. 139. Speciale per impianti termici e solari

## **MINI POMPA DI CARICAMENTO E PULIZIA**

Pag. 140. Manuale a pressione

## **POMPA DI CARICAMENTO E PULIZIA**

Pag. 140. Manuale a pressione

## **TEST KIT DIGITALI PORTATILI**

Pag. 140. Strumenti

## **TEST KIT ANALISI**

Pag. 141.

## **SERVIZIO ANALISI H2O**

Pag. 141. Analisi chimica

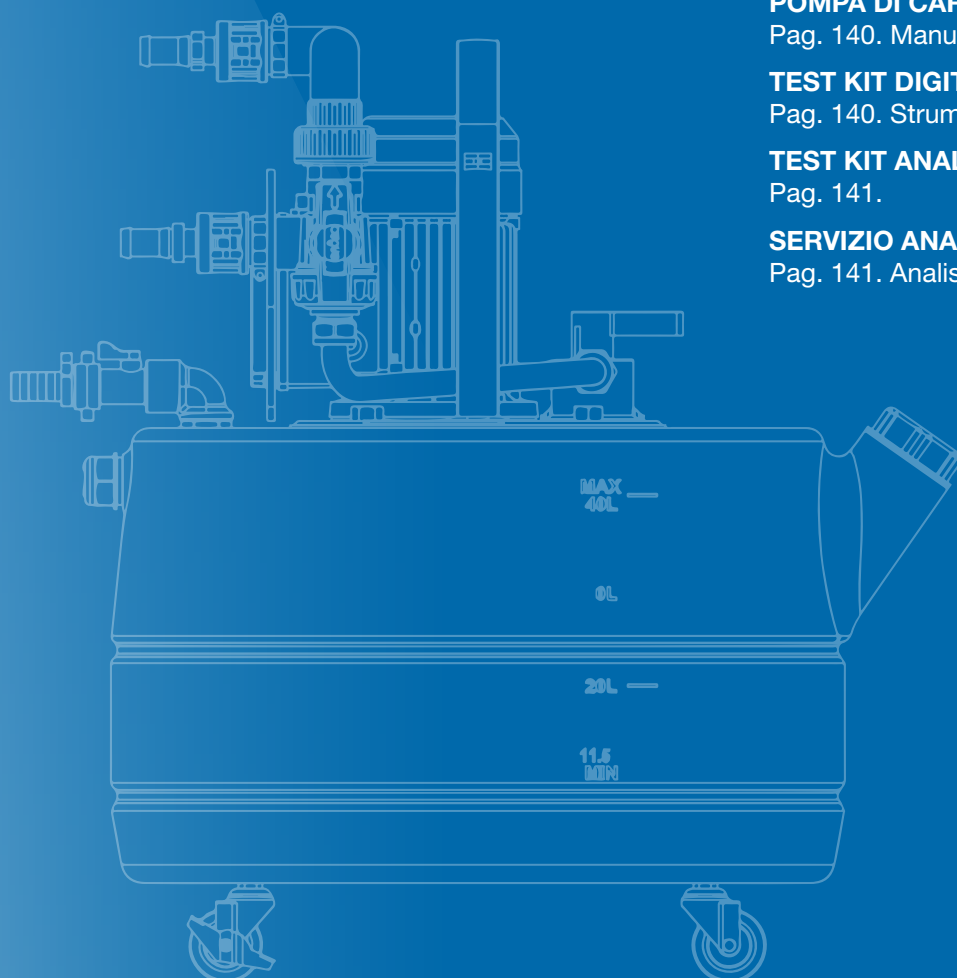

# POMPE DISINCROSTANTI



Le pompe disincrostanti della serie EUROMAX sono realizzate con materiali antiacido di qualità e sottoposte a scrupolosi collaudi. Uno speciale invertitore di flusso consente di aggredire le incrostazioni da entrambi i lati del circuito.

Un sistema di autoregolazione controlla la portata e la pressione, a seconda della consistenza dell'incrostazione e permette di intervenire con efficacia anche sulle tubazioni quasi completamente ostruite. Con le pompe **EUROMAX** il lavoro diventa più semplice e veloce.

Inoltre il nuovo serbatoio del modello **EUROMAX**, consente un lavoro ancora più agevole grazie alla sua forma ergonomica ed al comodo tappo "svuota e riempi facile". Adatta per utilizzo con qualsiasi prodotto pulente (acido, alcalino o neutro).

CODICE	MODELLO	SERBATOIO	PRESSIONE MAX	LITRI MAX	DIMENSIONI	PREZZO IN EURO
		Lt		h	cm	€
<b>EUOPR20</b>	<b>EUROMAX 20</b>	20	1,2	2400	45x46x32	<b>532,00</b>



**PRODOTTI DA USARE PER DISINCROSTARE:**  
PAG. 131-134

# POMPA LAVAGGIO IMPIANTI E DISINCROSTAZIONE



Fino a 20 radiatori (2 piani)



**EUROMAX FLUSH TROLLEY** è studiata per una rapida pulizia e risanamento di tutto l'impianto di riscaldamento e degli scambiatori di calore. Elimina i problemi di circolazione dell'acqua causati da accumuli di fanghiglia, depositi di corrosione e calcare. Riesce a pulire efficacemente fino a 20 radiatori. Temperatura del liquido di lavoro fino a 50°C.

**Principali caratteristiche:** inversione di flusso, tubazioni, pannello controllo, attacchi rapidi, scarico e ruote.

**Adatta per utilizzo con qualsiasi prodotto pulente (acido, alcalino o neutro).**



CODICE	MODELLO	PRESSIONE	SERBATOIO	LITRI	POT. ASS.	DIMENSIONI	PREZZO IN EURO
		BAR	Lt	h	HP	cm	€
EURPRTPG	EUROMAX FLUSH TROLLEY	2,0	40	4140	0,5	63x65x42	1.480,00

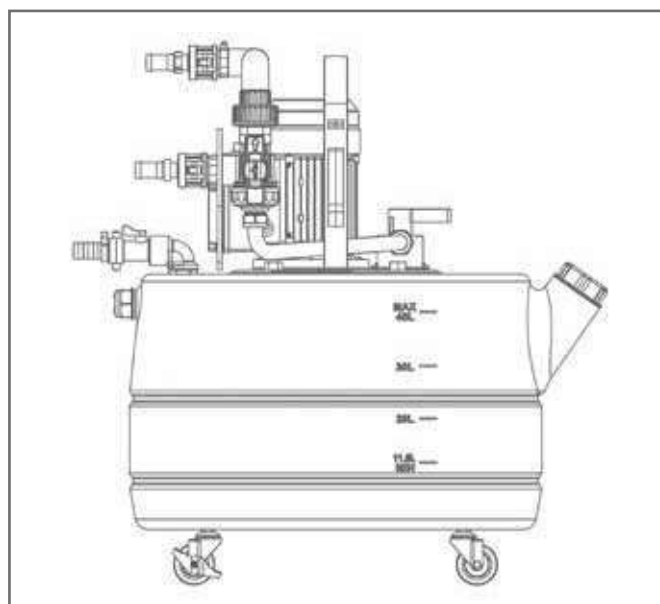

# POMPA LAVAGGIO

Speciale per impianti termici e solari



Pompa per riempimento, lavaggio e risciacquo impianti in una sola azione.

Studiata per rimuovere detriti di corrosione, fanghi e residui.

Con robusto serbatoio in plastica per contenere 30 litri, asportabile, per una facile pulizia, con ampia apertura per carico facile. Dotata di tubazioni e **filtro**.

Autoaspirante, adatta per antigelo, filmanti e prodotti per il lavaggio **non acidi**.

Con speciale pompa in lega alluminio **anti-bloccaggio** a girante flessibile in NBR. La pompa è autoadescante **a secco**: lo sporco e le piccole particelle incluse le bolle d'aria non sono un problema e non portano al blocco del sistema.

Incluse valvole sfera su terminali tubazioni (per evitare perdite nel trasporto), valvola di sicurezza di sovrappressione (a fine utilizzo scarica la pressione per consentire una rapida rimozione della pompa dall'impianto) tanica con controllo di livello e valvola shut off di protezione per aprire e chiudere il flusso d'acqua ogni volta che ci sia richiesta. Filtro trasparente per analisi visiva acqua impianto. Carrello con sistema di regolazione altezza (da 78 a 110 cm) e rivestimento soft nella parte superiore per facilitare il trasporto in massima sicurezza. Le grandi ruote pneumatiche consentono il trasporto anche su piani sconnessi o su scale. Temperatura max di utilizzo fino a 90°C.

CODICE	MODELLO	PRESSIONE MAX	SERBATOIO	PRESTAZIONI	DIMENSIONI		PREZZO IN EURO
		BAR	Lt	Q (l/min)	H (cm)	BASE (cm)	€
<b>SUPERFLU2</b>	<b>SUPERFLUK</b>	5	30	30	98	50x55	<b>1.990,00</b>

**PRODOTTI DA UTILIZZARE PER LAVAGGIO**  
**SOLARI**      **TRADIZIONALI**  
 Pag. 121      Pag. 117



**USALO CON EUROSPEED  
(VEDI PAG.117)**



## MINI POMPA DI CARICAMENTO e pulizia

Manuale a pressione



CARICAMENTO CON DEFANGATORE

PULIZIA CAMERA DI COMBUSTIONE

Pompa manuale di caricamento prodotti in circuiti riscaldamento/raffrescamento e pulizia della camera di combustione e condensazione. Completa di serbatoio integrato da 1 lt., attacchi, lancia per lavaggio e riduzioni.

CODICE	MODELLO	PREZZO IN EURO
		€
MSPOMPMB	MINI PUMP	34,00

## POMPA DI CARICAMENTO e pulizia

Manuale a pressione



Pompa manuale di caricamento prodotti in circuiti riscaldamento/raffrescamento e pulizia batterie filtri condizionamento (unità esterna). Completa di serbatoio integrato da 6 lt., attacchi, lancia per lavaggio e riduzioni.

CODICE	MODELLO	PREZZO IN EURO
		€
XSPOMPMB	XS PUMP	120,00

## TEST KIT DIGITALI PORTATILI



**STRUMENTO: LETTORE PORTATILE CONDUCIBILITÀ.** Design robusto ed ergonomico. Misure di conducibilità veloci e precise, scala da 0 a 1999  $\mu\text{S}/\text{cm}$ . Sensori in grafite che garantiscono una maggiore ripetibilità. **SOLUZIONE:** per tarare periodicamente lo strumento conducibilità.

CODICE	MODELLO	PREZZO IN EURO
EHI98303	Strumento conducibilità	193,00
EHI70031P	Soluzione per taratura conducibilità 25 BUSTINE da 20 ml cad.	93,00



**STRUMENTO: LETTORE PORTATILE PH 0-14** Misure rapide ed accurate con risoluzione di 0,01 pH. Elettrodo pH sostituibile. Durata della batteria: 3000 ore di uso continuo. **SOLUZIONE:** Specifica per tarare lo strumento PH

CODICE	MODELLO	PREZZO IN EURO
EHI98103	Strumento PH.	125,00
EHI77400P	Soluzione per taratura PH 4-7. 5+5 BUSTINE da 20 ml cad.	42,00

# TEST KIT ANALISI



Serie di Kit liquidi e a strisce pronto uso rapidi per analizzare i parametri delle acque per valutare la durezza, la potabilità e la concentrazione di prodotti chimici per il trattamento delle acque. I kit funzionano in base alla reazione dei valori dell'acqua agli indicatori presenti nel kit che, al variare del colore indicheranno, tramite una scala di facile comprensione, il valore riscontrato. Sono disponibili anche test a strisce indicatrici monouso. Ogni kit di titolazione contiene un titolante e un indicatore (e per taluni modelli kit ausiliari di reazione).

CODICE	ANALISI	PREZZO IN EURO
TCR00809	TEST KIT RAME	81,00
TCC02000	TEST KIT CO2	32,00
TC000801	TEST KIT DUREZZA (a 2 componenti)	32,00
TC00801E	TEST KIT DUREZZA (monocomponente)	17,00
TC000800	FERRO	66,00
TCPH0807	PH 1-11	29,00
TCM00808	MANGANESE	97,00
TC000EXS	KIT XS2	47,00
TCXST0T1	XS TOTAL BIO TEST	87,00
BIOSTR01	CLO20-10 ppm	98,00
KIT0XYST	kit analisi EUROoxy a strisce (25 test)	106,00
BIOSTR05	CLO2 500 ppm	104,00
TC000SIL	SILICATI	52,00

CODICE	ANALISI	PREZZO IN EURO
TC000PHO	PHOSFATI	46,00
TC000TIT	TITOLANTE DUREZZA 25cc	10,00
TC000805	TITOLANTE DUREZZA 250cc	29,00
TF000801	NITRATI	78,00
TC000802	AMMONIACA	73,00
TC000803	INDICATORE DUREZZA 15cc	11,00
TCL00807	COLORO DPD (LIBERO+COMBINATO)	43,00
TCHYDOSS	KIT OSSIGENO	171,00
TC000809	KIT CLORURI	46,00
TC000807	KIT ARSENICO	416,00
KITANALISI	PH, CONDUTTIVIMETRO-DUREZZA, FERRO, CLORO TOTALE, MANGANESE, AMMONIACA, NITRATI, NITRITI, XSTOTALBIO, PHOSFATI, EUROOXY	893,00

## SERVIZIO ANALISI H<sub>2</sub>O



**ANALISI CHIMICA** per PH, Durezza, Ferro, Manganese, Nitrati, Ammoniaca, con fotometro digitale professionale.

CODICE	MODELLO	PREZZO IN EURO
CHIMEUR0	ANALISI CHIMICA STD	97,00

# Ausiliari Manutenzione

# 13



## **SGRASSANTE UNIVERSALE PROFESSIONALE**

Pag. 143. Multiuso

## **DISINCROSTANTE PROFESSIONALE**

Pag. 143. Per rubinetterie

## **DISOTTURANTI PER SCARICHI**

Pag. 144.

## **DINSICROSTANTE PER CASSETTE WC**

Pag. 144.

## **STUREX GEL**

Pag. 145. Disotturante liquido

## **IGIENIZZANTI E DETERGENTI PER SPLIT, FANCOIL E SUPERFICI**

Pag. 146.

## **IGIENIZZANTI IN BOMBOLETTA**

Pag. 147. Per impianti di condizionamento

## **CERCA FUGHE GAS**

Pag. 148.

## **SIGILLANTE**

Pag. 148. Anaerobico

## **ESPOSITORI**

Pag. 149.



# SGRASSANTE UNIVERSALE PROFESSIONALE

Multiuso



**EUROSGRASS** - Agisce a fondo su tutti i tipi di sporchi grassi e unti, di origine minerale e animale e, all'occorrenza, anche come smacchiatore. È un detergente alcalino, concentrato, formulato per la rimozione anche dei residui di cottura grassi e carbonizzati di forni, cappe, grill, piastre di cottura, girarrosti, vetri caminetti, vetri caldaie a pellet ecc.

Per lo sporco difficile, spruzzare EUROSGRASS sulla superficie da detergere. Lasciare agire per un paio di minuti, indi sciacquare o asportare con un panno. Per il forno agire a caldo 40-50 gradi.

CODICE	MODELLO	DOSAGGIO	CONFEZIONE		PREZZO IN EURO
			lt	pz	€/cad
<b>EUSGRASS</b>	<b>EURO SGRASS</b>	Per i filtri cappa lasciare in ammollo in una soluzione calda di EUROSGRASS al 10-15% e sciacquare.	0,750	12	<b>9,50</b>

# DISINCROSTANTE PROFESSIONALE

Per rubinetterie ecc...



**EUROSPLEND** - Disincrosta rapidamente dal calcare e residui organici rubinetterie, stoviglie, sanitari, vasche, box doccia ecc.. Detergente universale profumato per metalli e ceramiche di bagni (piatti doccia, WC, lavabi, bidet), ottimo anche per la pulizia di pentolame in acciaio. Elimina i batteri e i cattivi odori. Non usare su marmo.

CODICE	MODELLO	DOSAGGIO	CONFEZIONE		PREZZO IN EURO
			lt	pz	€/cad
<b>EUROSPL1</b>	<b>EURO SPLEND</b>	Versare una piccola quantità di prodotto su una spugna umida. Passare sulle parti da trattare, indi risciacquare abbondantemente. Per incrostazioni persistenti, ripetere l'operazione, lasciando agire il prodotto per qualche minuto.	0,750	12	<b>8,00</b>

# DISOTTURANTI PER SCARICHI solo per utilizzatori professionali



Disotturante per water, lavandini, scarichi, elimina con facilità eventuali ostruzioni causate da melme, stracci, cartoni, grassi, sapone, garze, depositi calcarei, pannolini, assorbenti, e sostanze organiche.

CODICE	MODELLO	MODO D'USO	CONFEZIONE		PREZZO IN EURO
			lt	pz	€/cad
<b>EURODISO</b>	<b>EURODIS NEW</b>	Il prodotto è ad uso professionale ed è da usare con estrema cautela. Usare guanti e occhiali antiacido. Consultare scheda tecnica	1	12	<b>9,00</b>

**SUPERCONCENTRATO SPECIALE** Disotturante liquido per water, lavandini, scarichi industriali, elimina con facilità eventuali ostruzioni causate da melme, stracci, cartoni, grassi, sapone, garze, depositi calcarei, pannolini, assorbenti e sostanze organiche. SUPER FLOP è una nuova confezione da 500 cc con prodotto particolare superconcentrato e corredato da un pratico **imbuto salvapietta** a 2 incastri e di un **guanto protettivo** e imballato singolarmente.

CODICE	MODELLO	MODO D'USO	CONFEZIONE		PREZZO IN EURO
			lt	pz	€/cad
<b>EURODISF</b>	<b>SUPER FLOP</b>	Il prodotto è ad uso professionale ed è da usare con estrema cautela. Usare guanti (in dotazione) e occhiali antiacido.	0,500	20	<b>10,50</b>

# DISINCROSTANTE per cassette wc libera vendita ai privati



**WCSPLEND** - Disincrostante liquido specifico per cassette WC. L'utilizzo permette di eliminare il rigagnolo giallo dato dal cattivo funzionamento del galleggiante incrostato, grazie ad una azione disincrostante e risanante che avviene all'interno della cassetta WC (riportandola ad uno stato ottimale di funzionamento).



CODICE	MODELLO	DOSAGGIO	CONFEZIONE		PREZZO IN EURO
			lt	pz	€/cad
<b>WCSPLEND</b>	<b>WCSPLEND</b>	Da utilizzare puro o diluito al 30% a seconda del grado di incrostazione.	1	12	<b>7,00</b>

# STUREX GEL

Disotturante liquido per libera vendita ai privati ad azione rapida, concentrato con candeggina



**IMBALLATO  
SINGOLARMENTE  
CON GUANTO  
PROTETTIVO  
IN DOTAZIONE**

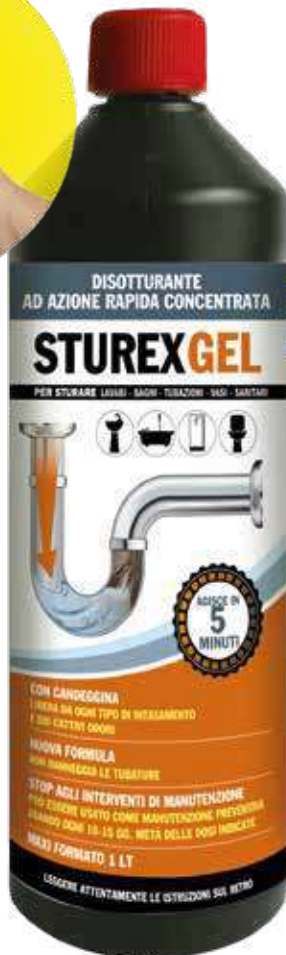

**STUREX GEL** ad azione rapida ed EFFICACE pensato per eliminare gli ingorghi e mantenere gli scarichi domestici sempre liberi e funzionanti.

Disgorga in 5 minuti, previene i cattivi odori, è sicuro sulle tubazioni.

Efficace in cucina ed in bagno è in grado di agire anche in presenza di acqua stagnante.

**DESTINAZIONE D'USO** STUREX GEL elimina gli ingorghi e mantiene gli scarichi liberi e funzionanti. Per sturare lavabi, bagni, tubazioni, vasi, sanitari.

Previene i cattivi odori. Nuova Formula, non danneggia le tubature STUREX GEL scioglie tutte le materie organiche come capelli, grassi, sapone, ecc.. La sua formulazione soda + candeggina agisce velocemente e combatte i cattivi odori senza intaccare le tubature, anche se in plastica.

Conforme al Reg. (UE) 2019/1148.

VANTAGGI: LIBERA VENDITA AI PRIVATI



**in gel concentrato e denso  
per scendere lentamente nelle  
tubazioni ed agire meglio**



**con candeggina per abbinare  
azione detergente  
ed igienizzante**

CODICE	MODELLO	CONFEZIONE		PREZZO IN EURO
		Lt.	pz	€ / cad.
STUREX00	STUREX GEL	1	12	6,14

# IGIENIZZANTI E DETERGENTI PER SPLIT, FANCOIL E SUPERFICI



EUROXY SPRAY & EUROXY READY sono prodotti pronti all'uso in soluzione acquosa a base di perossido di idrogeno al 4% ca. come principio attivo.

Prodotti che rispondono a quanto prescritto per contribuire alla prevenzione delle problematiche legate CORONA VIRUS. L'OMS indica il perossido di idrogeno allo 0,5% un valido sanificante per le superfici.

Euroxy Spray & Ready hanno una concentrazione superiore per la massima efficacia.

Pulisce, deterge, igienizza ed elimina i cattivi odori dai terminali degli impianti di condizionamento. Efficace nel contrasto alla Legionella pneumofila, da usare nei sistemi di aria condizionata, in particolar modo negli split e nei fancoil.

Efficacie anche nella igienizzazione delle superfici (previa verifica compatibilità materiali).

UTILIZZO: il prodotto va spruzzato tale e quale, a ventilatore spento, sulle superfici e sulle sezioni di condensazione fino a bagnarle completamente.

Lasciare agire il prodotto, che si raccoglierà nella vasca di raccolta della condensa.

Ad operazione ultimata, senza risciacquare, riavviare l'impianto.

La nuova condensa che si produrrà porterà allo scarico il quanto rimosso.

\* per chiarimenti contattare ufficio tecnico.

CODICE	MODELLO	DESCRIZIONE	CONFEZIONE		PREZZO IN EURO
			kg	pz	€/cad
<b>EUROXYSP</b>	<b>EUROXY SPRAY AG</b>	Spray igienizzante pronto uso in comodo formato con spruzzino	0,75	24*	<b>10,50</b>

\* CONFEZIONE NON SEPARABILE

## Articoli idonei per nebulizzazione



**XS PUMP**



**MINI PUMP**

Le mini pompe di caricamento MINI PUMP, le pompe di caricamento manuale XS PUMP sono idonee per spruzzare il prodotto chimico sulle superfici e facilitare le operazioni di pulizia per EUROXY READY in tanica da 10 litri.

CODICE	MODELLO	DESCRIZIONE	CONFEZIONE		PREZZO IN EURO
			Lt.	pz	€/cad
<b>EUROXYR1</b>	<b>EUROXY READY AG 10L</b>	Tanica igienizzante pronto uso in confezione da 10 litri.	10	1	<b>75,00</b>

# IGIENIZZANTI IN BOMBOLETTA

Per unità interna ed esterna impianti condizionamento

Specifico per  
unità interne



Il loro utilizzo contribuisce a rendere anche l'aria degli impianti più salubre.

EUROAIR specifico per impianti di aria condizionata unità interna. Garantisce la pulizia e la sanificazione dei filtri delle unità interne degli impianti acqua/aria. Profuma gradevolmente l'ambiente igienizzando ed eliminando i cattivi odori.

CODICE	MODELLO	DESCRIZIONE	CONFEZIONE		PREZZO IN EURO
			kg	pz	€/cad
<b>EUROAIR0</b>	<b>EUROAIR</b>	Igienizzante per impianti di aria condizionata unità interna	0,4	12	<b>8,50</b>

Specifico per  
unità esterne  
ed interne



Il loro utilizzo contribuisce a rendere anche l'aria degli impianti più salubre.

EURO SCHIUMA specifico per impianti di aria condizionata unità esterna ed interna, specifici concentrati per la pulizia di batterie di condizionamento o di qualsiasi altro tipo di filtro per aria e componenti impianto trattamento aria. Forma una schiuma sgrassante e igienizzante che permette un trattamento senza necessità di risciacquo.

CODICE	MODELLO	DESCRIZIONE	CONFEZIONE		PREZZO IN EURO
			kg	pz	€/cad
<b>EUROSCH1</b>	<b>EURO SCHIUMA</b>	Pulente, sgrassante igienizzante per impianti di aria condizionata unità esterna ed interna	0,4	12	<b>10,00</b>

# CERCA FUGHE GAS



**EUROGAS** - Liquido spray per accertamenti perdite di gas (aria compressa, ossigeno, gas combustibili).

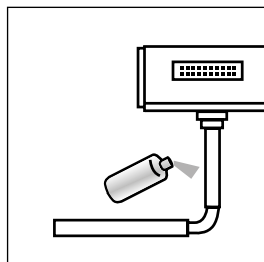

CODICE	MODELLO	DOSAGGIO	CONFEZIONE		PREZZO IN EURO
			lt	pz	€/cad
<b>EUROGAS0</b>	<b>EUROGAS</b>	Da utilizzare senza problemi anche per condutture di gas infiammabile sotto pressione.	0,400	12	<b>7,60</b>

# SIGILLANTE

Anaerobico



È un sigillante a base di PTFE per giunzioni filettate metalliche. Viene usato in sostituzione di nastro PTFE e di canapa. Si usa su tutte le superfici metalliche. Tempo di indurimento funzionale 20-30 minuti a temperatura 20°C. Il prodotto non è certificato su acqua potabile ma su gas. La versione "BLOCK" ha funzione bloccante. Smontaggio solo mediante riscaldamento.

CODICE	MODELLO	MODO D'USO	CONFEZIONE		PREZZO IN EURO
			kg	pz	€/cad
<b>EUROSIG2</b>	<b>EUROSIG 250 gr</b>	Si applica su metà della circonferenza del filetto maschio e metà sulla circonferenza del filetto femmina.	0,250	10	<b>31,00</b>
<b>EUROSIGB</b>	<b>EUROSIG/BLOCK 100 gr</b>		0,100	50	<b>16,00</b>

# ESPOSITORI



CODICE	DESCRIZIONE	PREZZO IN EURO
ESPOSITOREFBE	Espositore forato per campioni Euroacque (prodotti da ordinare a parte)	<b>chiedere ad agenzia</b>



CODICE	DESCRIZIONE	PREZZO IN EURO
EXPOHIPPO	Espositore per HIPPO STOP completo 280h x 220mm larghezza x 150mm profondità	<b>chiedere ad agenzia</b>



CODICE	DESCRIZIONE	PREZZO IN EURO
ESPOSITO	Espositore da terra per addolcitore 90x180cm completo di filtro e dosatore	<b>chiedere ad agenzia</b>



CODICE	DESCRIZIONE	PREZZO IN EURO
ESPOLEGNO	Espositore in legno per chimica impianti termici (senza prodotti)	<b>chiedere ad agenzia</b>



CODICE	DESCRIZIONE	PREZZO IN EURO
BANNER	Banner per kit microfiltrazione	<b>chiedere ad agenzia</b>
BANNER PROD	Banner programma produzione	<b>chiedere ad agenzia</b>



CODICE	DESCRIZIONE	PREZZO IN EURO
SCAFFALE01	scaffalatura metallica con insegna retroilluminata (senza prodotti) 220altezza x 90larghezza x 50profondità cm	<b>chiedere ad agenzia</b>

# CONDIZIONI DI VENDITA

**Importo minimo fatturabile € 250,00 (trasporto/iva esclusi) per importi inferiori si richiede il pagamento in contrassegno.**

**PAGAMENTI:** R.B. 60 gg

**Impianti industriali 25% all'ordine**

**TRASPORTO:** come da contratto • Non si accettano reclami trascorsi 8 gg dall'arrivo della merce.

La merce viaggia a rischio e pericolo del committente. • Per i prodotti della linea industriale richiedere tempi di consegna e costo **trasporto / avviamento I prezzi indicati si intendono IVA 22% esclusa.**

Il committente dovrà verificare all'arrivo l'integrità della merce ed inoltrare **reclamo al trasportatore e indicarlo sulla bolla al momento della consegna.**

**PREZZI:** I prezzi esposti a listino sono IVA 22% esclusa e hanno la stessa validità del listino stesso, i prezzi relativi a nostre offerte scritte non possono avere validità superiore a sessanta (60) giorni di calendario, salvo periodo inferiore da noi specificato in fase d'offerta. In ogni caso, i prezzi esposti o comunicati possono subire variazioni senza preavviso per improvvisa variazione del costo della materia prima, dei costi di produzione o del costo di manodopera per quanto riguarda i prodotti di nostra fabbricazione, per improvvisa variazione dei costi all'origine, o variazioni repentine del tasso di cambio della nostra moneta, o per quanto riguarda i prodotti da noi commercializzati e/o importati. In ogni caso farà fede il prezzo che sarà indicato sulla conferma d'ordine che verrà inviata al cliente in seguito all'invio di un ordine.

## GESTIONE RESI

La merce in sostituzione, inviata prima di aver ricevuto quella difettosa, sarà fatturata ed eventualmente accreditata dopo ns. visione.

I resi dovranno essere preventivamente concordati e autorizzati dalla **EUROACQUE** tramite l'ausilio dell'apposito modulo RMA opportunamente compilato in ogni sua parte.

Resi non autorizzati e resi difformi da quanto autorizzato, verranno respinti al mittente al momento del ritiro.

Per le modalità di reso chiedere all'ufficio resi (resi@addolcitori.it) il "modulo richiesta autorizzazione al reso".

Le **spese di trasporto** relative ai resi sono:

- per Riparazioni/Sostituzioni in Garanzia, **rientro in EUROACQUE e spedizione a carico della stessa solo con "Corriere convenzionato EUROACQUE" previa accettazione modulo RMA**
- per Riparazioni/Sostituzioni escluse Garanzia o per altre cause non imputabili a **EUROACQUE, a totale carico del cliente.**

## GARANZIA

**EUROACQUE** garantisce i suoi prodotti per la durata di 2 anni se non indicato diversamente. La garanzia decade in caso di manomissione o di uso non idoneo. Nessuna responsabilità è riconosciuta dalla ditta per eventuali danni comunque non causati dall'uso dei suoi prodotti. Il presente listino può essere modificato in qualsiasi periodo dell'anno senza l'obbligo di preavviso.

**La garanzia estesa a 5 anni (2+3) per gli addolcitori è valida unicamente se viene stipulato dall'utente finale il contratto manutenzione 5 anni con il centro assistenza tecnica autorizzato (C.A.T.) Euroacque** che effettuerà l'avviamento dell'addolcitore per garantire la corretta manutenzione del prodotto (come specificato nel libretto istruzioni). Inviare ad assistenza@addolcitori.it il "modulo di registrazione garanzia estesa 5 anni" contenuto nell'addolcitore completo degli allegati richiesti e conservare il numero di approvazione che vi sarà inviato a seguito analisi positiva della documentazione. La garanzia 5 anni è valida unicamente per i modelli indicati nel presente catalogo e comunque non include i consumabili e quanto non espresso nella garanzia stessa che accompagna il prodotto. Il ns. ufficio assistenza è a disposizione per chiarimenti.

## CHIARIMENTI

Immagini, misure ed i dati tecnici esposti si intendono a titolo indicativo e potranno essere soggette a variazioni senza alcun obbligo di preavviso. Per qualunque controversia è competente il Foro di Piacenza. Euroacque riserva il diritto di apportare miglioramenti o modifiche ai prodotti del presente catalogo senza obbligo di preavviso.

## PRIVACY

**Informativa Euroacque Srl:** I Vostri dati personali sono inseriti nei nostri archivi al fine della gestione operativa, amministrativa e commerciale dei rapporti contrattuali con voi intrattenuti, nel pieno rispetto delle vigenti normative privacy; in qualsiasi momento potrete esercitare i diritti di cui agli Art. da 15 a 22 del GDPR (accesso, correzione, cancellazione, opposizione al trattamento, ecc...) inviando comunicazione scritta alla nostra sede [info@euroacque.it](mailto:info@euroacque.it) o scrivendo al DPO: [dpo@galldataservice.com](mailto:dpo@galldataservice.com).

I dati potranno essere condivisi con soggetti terzi, quali centri assistenza/rivenditori, coinvolti nei servizi connessi al prodotto (assistenza, manutenzione, ecc.).

**Consenso:** l'inserimento dell'indirizzo email non è obbligatorio; vi preghiamo di inserirlo esclusivamente se desiderate ricevere comunicazioni informative, anche a carattere commerciale. Per l'informativa completa: [www.euroacque.it](http://www.euroacque.it).



# NORMATIVE UTILI

## COME DEVE ESSERE L'ACQUA DOPO IL CONTATORE (PER CONSUMO UMANO)?

D.L. del 2 FEBBRAIO 2001 n. 31, attivazione della direttiva 98/83/CE (la nuova direttiva UE 2020/2184 dovrà essere recepita entro gennaio 2023) relativa alla quantità delle acque destinate al consumo umano.

Chiedi al nostro ufficio tecnico la tabella con i parametri organolettici, fisici, chimico/fisici e generali.

## IL TRATTAMENTO ACQUE È OBBLIGATORIO?

Sì, il D.P.R. del 2 APRILE 2009 n. 59 regola gli obblighi.

### D.P.R. N. 59 DEL 2.4.2009

#### IL TRATTAMENTO ACQUE DIVENTA OBBLIGATORIO PER LEGGE:

##### ART. 4 COMMA 14 - Criteri generali e requisiti delle prestazioni energetiche degli edifici e degli impianti

..14. Per tutte le categorie di edifici, così come classificati in base alla destinazione d'uso all'articolo 3 del decreto del Presidente della Repubblica 26 agosto 1993, n. 412, nel caso di edifici di nuova costruzione e ristrutturazione di edifici esistenti, previsti dal decreto legislativo all'articolo 3, comma 2, lettere a), b) e c), numero 1), limitatamente alle ristrutturazioni totali, e nel caso di nuova installazione e ristrutturazione di impianti termici o sostituzione di generatori di calore, di cui alla lettera c), numeri 2) e 3), fermo restando quanto prescritto per gli impianti di potenza complessiva maggiore o uguale a 350 kW all'articolo 5, comma 6, del decreto del Presidente della Repubblica 26 agosto 1993, n. 412, è prescritto:

a) in assenza di produzione di acqua calda sanitaria ed in presenza di acqua di alimentazione dell'impianto con durezza temporanea maggiore o uguale a 25 gradi francesi:

1) un trattamento chimico di condizionamento per impianti di potenza nominale del focolare complessiva minore o uguale a 100 kW;

2) un trattamento di addolcimento per impianti di potenza nominale del focolare complessiva compresa tra 100 e 350 kW;

b) nel caso di produzione di acqua calda sanitaria le disposizioni di cui alla lettera a), numeri 1) e 2), valgono in presenza di acqua di alimentazione dell'impianto con durezza temporanea maggiore di 15 gradi francesi. Per quanto riguarda i predetti trattamenti si fa riferimento alla norma tecnica UNI 8065.

## COSA FARE PER AVERE UN IMPIANTO A NORMA DI LEGGE?

Il Decreto Interministeriale del 26 GIUGNO 2015 regola le prestazioni energetiche e definisce le prescrizioni minime degli edifici.

In particolare vi evidenziamo che di **trattamento dell'acqua se ne parla nell'allegato 1 a pag. 9, punto 5:**

*"In relazione alla qualità dell'acqua utilizzata negli impianti termici per la climatizzazione invernale, con o senza produzione di acqua calda sanitaria, ferma restando l'applicazione della norma tecnica UNI 8065, è sempre obbligatorio un trattamento di condizionamento chimico. Per impianti di potenza termica del focolare maggiore di 100 kW e in presenza di acqua di alimentazione con durezza totale maggiore di 15 gradi francesi, è obbligatorio un trattamento di addolcimento dell'acqua di impianto. Per quanto riguarda i predetti trattamenti si fa riferimento alla norma tecnica UNI 8065."*

I trattamenti a cui sottoporre le acque di alimento, riempimento, reintegro degli impianti di climatizzazione invernale/estiva e/o dei circuiti di impianti solari termici, sono poi classificati dalla UNI 8065:2019 in fisici/chimico-fisici e chimici. La scelta di uno di tali sistemi di trattamento è determinata da prescrizioni normative/legislative o dal tipo di acqua da trattare e dall'impianto su cui è necessario intervenire.

La nuova UNI sottolinea l'importanza del trattamento acque e a fronte di ciò amplia la gamma di trattamenti e prodotti introducendo come "regola tecnica" da rispettare l'inserimento negli impianti di prodotti come i defangatori, la demineralizzazione, gli strumenti per le analisi delle acque ed i remineralizzatori.

Le nostre formulazioni e l'applicazione di nostri prodotti consentono di realizzare impianti conformi alla normativa. La norma UNI 8065, costituisce quindi la regola tecnica da rispettare in quanto espressamente richiamata da più disposti legislativi tra cui, il più recente è Decreto Ministeriale del 26 Giugno 2015. Le leggi riguardano la qualità dell'acqua, gli impianti, le prestazioni energetiche degli edifici e i materiali che possono entrare in contatto con l'acqua potabile. La norma ne costituisce l'attuazione.

Molti dei parametri, delle caratteristiche degli impianti e dei riferimenti ai materiali che sono riportati nella norma UNI 8065:2019, sono riportati ancor prima nelle leggi che disciplinano il settore.

È opportuno evidenziare che il trattamento dell'acqua, obbligatorio per impianti di nuova installazione e riqualificazione, è molto utile anche negli impianti esistenti ed in particolare in quelli autonomi e molto diffusi con potenza nominale fino a 35kW.

 POTENZA IMPIANTO Kw	TIPOLOGIA IMPIANTO/CIRCUITO	DUREZZA ACQUA temporanea	TIPOLOGIA DI TRATTAMENTO OBBLIGATORIO
Fino a 100 kW	Solo RISCALDAMENTO: (PRIMARIO)	qualsiasi	- Condizionamento chimico - Filtro (inibitore di corrosione) - Defangatore
Oltre 100 kW	Solo RISCALDAMENTO: (PRIMARIO)	> 15°F	- Addolcimento - Filtro - Condizionamento chimico (inibitore di corrosione) - Defangatore

 POTENZA IMPIANTO Kw	TIPOLOGIA IMPIANTO	DUREZZA ACQUA temporanea	TIPOLOGIA DI TRATTAMENTO OBBLIGATORIO
Fino a 100 kW	ACQUA CALDA SANITARIA (SECONDARIO)	qualsiasi	- Condizionamento chimico - Filtro (dosaggio antincrostante)
Oltre 100 kW	ACQUA CALDA SANITARIA (SECONDARIO)	> 15°F	- Addolcimento - Condizionamento chimico - Filtro (dosaggio antincrostante)

**Nota Bene:** La norma UNI-CTI 8065 indica la buona condizione degli impianti ed ad essa fanno riferimento le sopra citate disposizioni per ottimizzare il rendimento e la sicurezza degli impianti minimizzando i consumi energetici.

## COME E' REGOLAMENTATO OGGI L'ESERCIZIO, LA CONDUZIONE, IL CONTROLLO, LA MANUTENZIONE E L'ISPEZIONE DEGLI IMPIANTI TERMICI?

Il DPR del 16 Aprile 2013 n°74 regola quanto indicato dal DPR 59/2009 e dalle norme UNI CTI 8065 chiarendo definitivamente anche in Italia il ruolo centrale del trattamento acque nell'impiantistica.

Il DPR 74/ 2013 definisce il nuovo **"libretto di impianto per la climatizzazione"** che si applica a tutti gli impianti per la climatizzazione, anche estiva, e per la produzione di acqua calda sanitaria studiato per ottimizzare e mantenere efficienza e sicurezza dell'impianto minimizzando i consumi nel tempo.

Il libretto di impianto **è obbligatorio per tutti gli impianti** indipendentemente dalla loro potenza termica, sia esistenti che di nuova installazione. Restano esclusi i boiler per la produzione dell'acqua calda sanitaria.

Nel nuovo libretto (definito dal DPR del 10 Febbraio 2014, n°64) , dopo aver identificato l'impianto, si **parla subito di trattamento acque (allegato I, p.to2)** sottolineandone l'importanza e l'obbligatorietà del trattamento acque in tutte le sue fasi:

COD. CATASTO: _____	ALLEGATO I (Art. 1)
<b>2. TRATTAMENTO ACQUA</b>	
2.1 CONTENUTO D'ACQUA DELL'IMPIANTO DI CLIMATIZZAZIONE ..... (m³)	
2.2 DUREZZA TOTALE DELL'ACQUA ..... (°fr)	
2.3 TRATTAMENTO DELL'ACQUA DELL'IMPIANTO DI CLIMATIZZAZIONE (Rif. UNI 8065):	
<input type="checkbox"/> Assente <input type="checkbox"/> Filtrazione <input type="checkbox"/> Addolcimento: durezza totale acqua impianto .....(°fr) <input type="checkbox"/> Condizionamento chimico .....ecc...	

in fase di **manutenzione** (compilazione dei **rapporti di controllo energetico**, allegato II, in occasione degli interventi di controllo ed eventuale manutenzione) per il manutentore

ALLEGATO II (Art. 2)													
<b>RAPPORTO DI CONTROLLO DI EFFICIENZA ENERGETICA TIPO 1 (gruppi termici)</b>	Pagina <sup>(1)</sup> : ..... di .....												
<b>A. DATI IDENTIFICATIVI</b> codice catasto ..... <b>Impianto:</b> di Potenza termica nominale totale max ..... (kW) sito nel Comune ..... Prov. .... Indirizzo ..... N..... Palazzo..... Scala..... Interno..... .....													
<b>C. TRATTAMENTO DELL'ACQUA</b> Durezza totale dell'acqua:.....(°fr) <table style="width: 100%; border: none;"> <tr> <td>Trattamento in riscaldamento:</td> <td><input type="checkbox"/> Non richiesto</td> <td><input type="checkbox"/> Assente</td> <td><input type="checkbox"/> Filtrazione</td> <td><input type="checkbox"/> Addolcimento</td> <td><input type="checkbox"/> Condiz. chimico</td> </tr> <tr> <td>Trattamento in ACS:</td> <td><input type="checkbox"/> Non richiesto</td> <td><input type="checkbox"/> Assente</td> <td><input type="checkbox"/> Filtrazione</td> <td><input type="checkbox"/> Addolcimento</td> <td><input type="checkbox"/> Condiz. chimico</td> </tr> </table>		Trattamento in riscaldamento:	<input type="checkbox"/> Non richiesto	<input type="checkbox"/> Assente	<input type="checkbox"/> Filtrazione	<input type="checkbox"/> Addolcimento	<input type="checkbox"/> Condiz. chimico	Trattamento in ACS:	<input type="checkbox"/> Non richiesto	<input type="checkbox"/> Assente	<input type="checkbox"/> Filtrazione	<input type="checkbox"/> Addolcimento	<input type="checkbox"/> Condiz. chimico
Trattamento in riscaldamento:	<input type="checkbox"/> Non richiesto	<input type="checkbox"/> Assente	<input type="checkbox"/> Filtrazione	<input type="checkbox"/> Addolcimento	<input type="checkbox"/> Condiz. chimico								
Trattamento in ACS:	<input type="checkbox"/> Non richiesto	<input type="checkbox"/> Assente	<input type="checkbox"/> Filtrazione	<input type="checkbox"/> Addolcimento	<input type="checkbox"/> Condiz. chimico								

**QUINDI: oltre ai già noti controlli dei fumi.. Ecc... la verifica dello stato della caldaia deve essere completata con il controllo della correttezza e della presenza dei sistemi/prodotti chimici per il trattamento delle acque!**

## QUALI SONO LE SPECIFICHE TECNICHE RELATIVE AI PRODOTTI PER IL TRATTAMENTO ACQUE?

### D.M. 6 APRILE 2004, N. 174

**Regolamento concernente i materiali e gli oggetti che possono essere utilizzati negli impianti fissi di captazione, trattamento, adduzione e distribuzione delle acque destinate al consumo umano.**

#### **CAPO 1 - DISPOSIZIONI GENERALI**

##### **ART. 1.1**

Le disposizioni del presente regolamento definiscono le condizioni alle quali devono rispondere i materiali e gli oggetti utilizzati negli impianti fissi di captazione, di trattamento, di adduzione e di distribuzione delle acque destinate al consumo umano, di cui al decreto legislativo 2 febbraio 2001, n. 31. Le presenti disposizioni si applicano ai materiali degli impianti nuovi e a quelli utilizzati per sostituzioni nelle riparazioni, a partire da dodici mesi dalla data di pubblicazione del presente regolamento, nella Gazzetta Ufficiale della Repubblica italiana, salvo diverse indicazioni riportate nel testo.

##### **ART. 2.1**

I materiali e gli oggetti considerati nell'articolo 1 del presente regolamento, così come i loro prodotti di assemblaggio (gomiti, valvole di intercettazione, guarnizioni ecc.), devono essere compatibili con le caratteristiche delle acque destinate al consumo umano, quali definite nell'allegato I del decreto legislativo n. 31 del 2001. Inoltre essi non devono, nel tempo, in condizioni normali o prevedibili d'impiego e di messa in opera, alterare l'acqua con essi posta a contatto:

- a) sia conferendole un carattere nocivo per la salute;
- b) sia modificandone sfavorevolmente le caratteristiche organolettiche, fisiche, chimiche e microbiologiche.

##### **ART. 2**

I materiali e gli oggetti non devono, nel tempo, modificare le caratteristiche delle acque poste con essi in contatto, in maniera tale da non consentire il rispetto dei limiti vigenti negli effluenti dagli impianti di depurazione delle acque reflue urbane.

##### **ART. 3**

Le imprese che producono oggetti destinati a venire a contatto con acque destinate al consumo umano, sono tenute a controllare la rispondenza alle norme ad essi applicabili e a dimostrare di aver adeguatamente provveduto ai controlli e agli accertamenti necessari.

Le imprese devono tenere a disposizione del Ministero della salute le informazioni che permettano di verificare il rispetto delle condizioni fissate dal presente regolamento. Ogni fornitura deve essere corredata da opportuna etichettatura o stampigliatura o marcatura attestante che gli oggetti di cui al comma 1 sono conformi alle norme del presente regolamento e, laddove non possibile, da idonea dichiarazione.

##### **ART. 3.1**

Tutti i responsabili degli interventi di realizzazione o di ristrutturazione degli impianti fissi di captazione, di trattamento, di adduzione e di distribuzione delle acque destinate al consumo umano devono essere forniti, per i materiali impiegati, delle indicazioni previste dall'articolo 2, comma 2.

### D.M. 7 FEBBRAIO 2012, N. 25

**Disposizioni tecniche concernenti apparecchiature finalizzate al trattamento dell'acqua destinata al consumo umano. IL MINISTRO DELLA SALUTE Visto il decreto ministeriale 21 dicembre 1990, n. 443, concernente "Regolamento recante disposizioni tecniche concernenti apparecchiature per il trattamento domestico di acque potabili"**

#### **ART. 1 Definizioni**

1. Il presente decreto stabilisce prescrizioni tecniche relative alle apparecchiature per il trattamento dell'acqua destinata al consumo umano, individuate dall'articolo 11, comma 1, lettera i) del decreto legislativo 2 febbraio 2001 n. 31, e successive modificazioni, e distribuita sia in ambito domestico che non domestico.
2. Ai fini del presente decreto si applicano le definizioni di cui ai regolamenti (CE) n. 178/2002 e n. 852/2004 nonché quelle contenute nei decreti legislativi 6 settembre 2005, n. 206 e 2 febbraio 2001, n. 31 e successive modificazioni....

### **LINEE GUIDA 20/03/13 A COMPLETAMENTO DEL D.M. 25/2012**

#### **1. Scopo e campo d'applicazione**

Scopo delle linee guida è presentare gli aspetti salienti delle tecnologie di trattamento conosciute a livello nazionale ed il contesto normativo di riferimento, fermo restando tutti gli specifici obblighi previsti per il produttore e distributore dal D.M. 25/2012, volti a tutelare ed informare il consumatore e l'utente nelle fasi di scelta, acquisto, impiego e manutenzione dell'apparecchiatura, anche per garantire la sicurezza d'uso del dispositivo, l'efficacia delle azioni rispetto alle prestazioni dichiarate e, in ogni caso, la conformità dell'acqua trattata ai requisiti stabiliti dal D.lgs. 31 e s.m.i. Il campo di applicazione delle linee guida, in accordo con quanto individuato nel D.M. 25/2012 (art. 1, comma 1), riguarda le "apparecchiature tendenti a modificare le caratteristiche dell'acqua potabile distribuita sia in ambito domestico che nei pubblici esercizi"...

## MODULO RICHIESTA PREVENTIVO

Si prega di compilare il modulo in tutte le sue parti e inviarlo via fax +390523/953064 oppure via mail a [preventivi@addolcitori.it](mailto:preventivi@addolcitori.it)

DATA _____		
INVIATO DA _____	RIF. _____	PERSONA DI RIFERIMENTO _____
TEL. _____	FAX _____	E-MAIL _____

### APPARECCHIATURA RICHIESTA:

- 1  ADDOLCIMENTO GENERALE
- 2  ADDOLCIMENTO ACS + RISCALDAMENTO
- 3  ADDOLCIMENTO ACQUA RISCALDAMENTO
- 4  FILTRAZIONE MECCANICA
- 5  FILTRAZIONE AUTOMATICA
- 6  DOSAGGIO
- 7  DEFERRIZZAZIONE
- 8  SANITIZZAZIONE
- 9  ANTICORROSIONE
- 10  DOSAGGIO ANTILEGIONELLA
- 11  POTABILIZZAZIONE
- 12  IN BASE AD ANALISI LEGATE
- 13  ALTRO: \_\_\_\_\_

### UTILIZZO:

- CIVILE     INDUSTRIALE     VAPORE
- 24/24     \_\_\_\_\_

### CONSUMI GIORNALIERI:

OPPURE INFORMAZIONI PER CALCOLARE I CONSUMI. (ES.: 4 PERSONE, 10 APPARTAMENTI, RISTORANTE 100 COPERTI...)

.....

.....

.....

.....

.....

.....

**PORTATA MAX:** .....

**DUREZZA IN ENTRATA (°F)** .....

IN ALTERNATIVA INDICARE ZONA DI INSTALLAZIONE IMPIANTO

**ALTRI VALORI ACQUA DA TRATTARE** .....

**PRESENZA AUTOCLAVE:**             SI             NO

**Ø TUBAZIONI:**  3/4"     1"             1.1/4"     1.1/2"     2"             2.1/2"     3"             .....

**PRESENZA ACQUA DA TRATTARE:**             POZZO     ACQUEDOTTO

**PROBLEMATICHE RICONTRATE** .....

.....

» Si autorizza l'utilizzo dei miei dati personali ai sensi della legge 675/96

# NOTE:

A series of horizontal dotted lines for writing notes, spanning the width of the page.

# NOTE:

A series of horizontal dotted lines for writing notes, spaced evenly down the page.



via Pastore 2 - 29029 Niviano di Rivergaro - Piacenza, Italy  
t. +39 0523 952272 - f. +39 0523 953064 - info@euroacque.it  
[www.euroacque.it](http://www.euroacque.it)

Listino illustrato • Novembre 2022



**'78**  
DAL  
COSTRUZIONE  
DEPURATORI  
ACQUA



LO STABILIMENTO EUROACQUE VIENE PARZIALMENTE  
ALIMENTATO DA ENERGIA RINNOVABILE  
GRAZIE ALL'UTILIZZO DI UN MODERNO IMPIANTO FOTOVOLTAICO